

ಸಂಪನ್ಮೂಲ ಪುಸ್ತಕ

SOURCE BOOK

ವೃತ್ತಿ ಶಿಕ್ಷಣ

WORK EDUCATION

ಎಲ್.ಪಿ. ವಿಭಾಗ

L.P. SECTION



ಕೇರಳ ಸರ್ಕಾರ

ಶಿಕ್ಷಣ ಇಲಾಖೆ

ತಯಾರಿಸಿದವರು

ರಾಜ್ಯ ಶಿಕ್ಷಣ ಸಂಶೋಧನೆ ಮತ್ತು ತರಬೇತಿ ಸಮಿತಿ (SCERT), ಕೇರಳ

2018

State Council of Education Research and Training (SCERT)
Poojappura, Thiruvananthapuram 695012, Kerala.

website : www.scert.kerala.gov.in

email : scertkerala@gmail.com

phone : 0471-2341883, Fax : 0471-2341869

First Edition : 2018

Printed at : KBPS, Kakkanad, Kochi

ಸ್ನೇಹಿತರೇ,

ಶಿಕ್ಷಣ ಹಕ್ಕು ಕಾಯ್ದೆಯ ಪ್ರಕಾರ ವೃತ್ತಿ ಶಿಕ್ಷಣವು ಇತರ ವಿಷಯಗಳಷ್ಟೇ ಪ್ರಾಧಾನ್ಯತೆಯೊಂದಿಗೆ ಜ್ಯಾರಿಗೆ ಬರುತ್ತಿದೆ. ಒಂದನೇ ತರಗತಿಯಿಂದಲೇ ಕ್ರಮಬದ್ಧವಾದ ಪಠ್ಯಕ್ರಮವನ್ನು ರೂಪುಗೊಳಿಸಿ ಆಗಿರುತ್ತದೆ. ಇದರ ಪ್ರಕಾರ ತರಗತಿಯ ಚಟುವಟಿಕೆಗಳಿಗೆ ಸಹಾಯಕವಾಗುವ ರೀತಿಯಲ್ಲಿ ಅಧ್ಯಾಪಕರಿಗಾಗಿ ಸಂಪನ್ಮೂಲ ಪುಸ್ತಕಗಳನ್ನು ಎಸ್.ಸಿ.ಇ.ಆರ್.ಟಿ ಸಿದ್ಧಗೊಳಿಸಿದೆ.

ಮಕ್ಕಳಿಗೂ ಸಮಾಜಕ್ಕೂ ಅಗತ್ಯವಾದ ಜೀವನದ ಮೂಲಭೂತ ಘಟಕಗಳಾದ ಆಹಾರ, ಕೃಷಿ, ಆರೋಗ್ಯ ಸಂರಕ್ಷಣೆ, ಬಟ್ಟೆ ಬರೆ, ವಸತಿ, ವಿನೋದ, ಸೇವೆಗಳು, ನಿರುಪಯುಕ್ತ ವಸ್ತುಗಳಿಂದ ಉತ್ಪನ್ನಗಳ ತಯಾರಿ ಇತ್ಯಾದಿ ವಲಯಗಳನ್ನೊಳಗೊಂಡ ಪಠ್ಯಕ್ರಮಕ್ಕೆ ರೂಪು ನೀಡಲಾಗಿದೆ. ಇವುಗಳಲ್ಲಿ ಪ್ರತಿಯೊಂದರ ಕಲಿಕಾ ಸಾಧನೆಗಳು, ಆಶಯಗಳು, ಸಾಮರ್ಥ್ಯಗಳು, ಕಲಿಕಾ ಚಟುವಟಿಕೆಗಳು ಮೌಲ್ಯಮಾಪನ ವಿಧಾನಗಳು ಇತ್ಯಾದಿಗಳನ್ನು ಇದರಲ್ಲಿ ಸಮಗ್ರವಾಗಿ ಪರಿಮರ್ಶಿಸಲಾಗಿದೆ. ಒಂದರಿಂದ ನಾಲ್ಕು, ಐದರಿಂದ ಏಳು, ಎಂಟರಿಂದ ಹತ್ತು ಎಂಬ ರೀತಿಯಲ್ಲಿ ಮೂರು ಪುಸ್ತಕಗಳಾಗಿ ಸಂಪನ್ಮೂಲ ಪುಸ್ತಕಗಳನ್ನು ತಯಾರಿಸಲಾಗಿದೆ.

ನಮ್ಮ ಸಾರ್ವಜನಿಕ ಶಿಕ್ಷಣ ಸಂಸ್ಥೆಗಳಲ್ಲಿ ವೃತ್ತಿ ಶಿಕ್ಷಣವು ಕಾರ್ಯದಕ್ಷತೆಯಿಂದ ಜಾರಿಗೊಳಿಸಲು ಇದು ತುಂಬಾ ಸಹಕಾರಿಯಾಗಬಹುದೆಂದು ಆಶಿಸುತ್ತೇನೆ.

ಪ್ರೀತಿಪೂರ್ವಕವಾಗಿ,

ಡಾ. ಜಿ. ಪ್ರಸಾದ್

ನಿರ್ದೇಶಕರು

ಎಸ್.ಸಿ.ಇ.ಆರ್.ಟಿ

PARTICIPANTS IN THE WORKSHOP

- Dr. C Gokuldasan Pillai (Rtd). Asst. Prof. SCERT.
- Sri. P.S. Mohan (Rtd), Principal, DIET, Pathanamthitta.
- Dr. Padmanabhan, Senior Lecture, DIET, Malappuram
- Sri. M.C. Sugunan, H.S.A. (St.Ignecious, H.S.S. Kanhiramattam, Ernakulam.
- Sri.M.Harindran, U.P.S.A, Palathayi U.P.S, Kadavathur, P.O, Kannur.
- Sri. Gopalakrishna Pillai (Rtd), Kollam
- Smt. Latha Kumari, H.S.A. N.S.S. H.S.S Madvoor, Thiruvananthapuram.
- Sri. Ek. Aravindan, U.P.S.A (Thrikottor U.P.S, Payyoli, Kozhikode)
- Sri. T.K Baburaj, U.P.S.A., Eyyannar, U.P.S Kozhikode.
- Sri.M. Sunil, Kumar, U.P.S.A No.1,Karthikapalli, U.P.S. Vatakara, Kozhicode
- Sri.Shreejith, U.P.S.A, Malappuram
- Sri. A. Ashokan, U.P.S.A. Vatakara.
- Smt. Haleenabeevi, H.S.A Govt H.S.S, Pattali, Kollam
- Smt. Ushabai, H,S,A, Malappuram G.G.H.S
- Smt. Alis, H.S.A. Wayanad.
- Sri. G Stallin. (Rtd), Senior Lecturer, DIET Pathanamthitta

ACADEMIC CO ORDINATOR

Dr.N. Gopalakrishna Pillai, Research officer, NCERT, Kerala

ಅನುಕ್ರಮಣಿಕೆ

ಅನುಕ್ರಮಣಿಕೆ

ಅನುಕ್ರಮಣಿಕೆ

ಅಧ್ಯಾಯ 1

ಕೇರಳ ಶಾಲಾ ಪಠ್ಯಕ್ರಮ 2013 - ಸಾಮಾನ್ಯ ಸಮೀಪನ

ಅಧ್ಯಾಯ 2

ವೃತ್ತಿ ಶಿಕ್ಷಣ

- ವೃತ್ತಿ ಶಿಕ್ಷಣ ಎಂದರೇನು? ಯಾಕೆ?
- ವೃತ್ತಿ ಶಿಕ್ಷಣದ ಉದ್ದೇಶಗಳು.
- ವೃತ್ತಿ ಶಿಕ್ಷಣ ಪಠ್ಯಕ್ರಮದ ಅನುಕ್ರಮಣಿಕೆ
- ವಿಷಯದ ಮಂಡಲಗಳು
- ವೃತ್ತಿ ಶಿಕ್ಷಣದ ಸಮೀಪನ
- ಜೀವನ ಕೌಶಲ್ಯಗಳು, ಮನೋಭಾವಗಳು, ಮೌಲ್ಯಗಳು.
- ವಿನಿಮಯ ರೀತಿ
- ವೃತ್ತಿ ಡಯರಿಯ ಮಾದರಿ

ಅಧ್ಯಾಯ 3

ವೃತ್ತಿ ಶಿಕ್ಷಣ - ಮೌಲ್ಯಮಾಪನ

- ಮೌಲ್ಯಮಾಪನ ಯಾಕೆ?
- ಮೌಲ್ಯಮಾಪನ ಹೇಗೆ?
- ತರಗತಿಯಲ್ಲಿ ನಡೆಯುವ ಚಟುವಟಿಕೆಯೊಂದಿಗೆ ನಡೆಯುವ ಮೌಲ್ಯಮಾಪನ (ನಿರಂತರ ಮೌಲ್ಯಮಾಪನ - CE)
- ಪ್ರದರ್ಶನ/ಪ್ರಯೋಗ ಮೌಲ್ಯಮಾಪನ ಹಾಗೂ ವೈಜ್ಞಾನಿಕ ಮೌಲ್ಯಮಾಪನ (ಅವಧಿ ಮೌಲ್ಯಮಾಪನ - TE)
- ಮೌಲ್ಯಮಾಪನದ ನಮೂನೆಗಳು
- ಗ್ರೇಡ್ ದಾಖಲಿಸುವ ವಿಧಾನ.

ಅಧ್ಯಾಯ 4

ವೃತ್ತಿ ಶಿಕ್ಷಣ - ಎಲ್.ಪಿ. ವಿಭಾಗ

- ವೃತ್ತಿ ಕಲಿಕೆಯ ವಲಯಗಳು/ಕಲಿಕಾ ಸಾಧನೆಗಳು
- ವೃತ್ತಿ ಶಿಕ್ಷಣ ಚಟುವಟಿಕೆಗಳು ತರಗತಿ 1 - ಸಿಲೆಬಸ್ ಗ್ರಿಡ್
- ವೃತ್ತಿ ಶಿಕ್ಷಣ ಚಟುವಟಿಕೆಗಳು ತರಗತಿ 2 - ಸಿಲೆಬಸ್ ಗ್ರಿಡ್
- ವೃತ್ತಿ ಶಿಕ್ಷಣ ಚಟುವಟಿಕೆಗಳು ತರಗತಿ 3 - ಸಿಲೆಬಸ್ ಗ್ರಿಡ್
- ವೃತ್ತಿ ಶಿಕ್ಷಣ ಚಟುವಟಿಕೆಗಳು ತರಗತಿ 4 - ಸಿಲೆಬಸ್ ಗ್ರಿಡ್

ಚಟುವಟಿಕಾ ಕ್ಯಾಲೆಂಡರ್

ಅನುಬಂಧ (ಹೆಚ್ಚಿನ ಚಟುವಟಿಕೆಗಳು)

ಅಕರಗಳು

1. ಕೇರಳ ಶಾಲಾ ಪಠ್ಯಕ್ರಮ 2013 ಸಾಮಾನ್ಯ ಸಮೀಪನಗಳು

1.1 ಪೀಠಿಕೆ

ಸಾಮಾಜಿಕ ಬದುಕಿನ ಗುಣಮಟ್ಟದ ಹಿನ್ನೆಲೆಯಲ್ಲಿ ಹೇಳುವುದಾದರೆ ಕೇರಳವು ದೇಶಕ್ಕೆ ಮಾದರಿಯಾಗಿದೆ. ಸಾರ್ವಜನಿಕ ಶಿಕ್ಷಣದ ವ್ಯಾಪಕತೆ, ಸಾರ್ವಜನಿಕ ಆರೋಗ್ಯದ ಗುಣಮಟ್ಟ ಎಂಬಿವುಗಳೇ ಕೇರಳದ ಈ ಸಾಧನೆಗೆ ಪ್ರಧಾನ ಕಾರಣವಾಗಿವೆ. ಸಮಾಜದ ಎಲ್ಲ ವರ್ಗಗಳ ಮಕ್ಕಳನ್ನು ಶಾಲೆಗೆ ಕಳುಹಿಸಲು ಸಾಧ್ಯವಾಗಿದ್ದರೂ, ಎಲ್ಲರಿಗೂ ಗುಣಮಟ್ಟದ ಶಿಕ್ಷಣ ಎಂಬುದು ಕೇರಳದ ಶಿಕ್ಷಣ ಕ್ಷೇತ್ರವು ಎದುರಿಸುವ ಅತಿ ದೊಡ್ಡ ಸವಾಲಾಗಿದೆ. 1986 ರ ರಾಷ್ಟ್ರೀಯ ಶಿಕ್ಷಣ ನೀತಿಯ ಅಂಗವಾಗಿ ಶೈಕ್ಷಣಿಕ ಗುಣಮಟ್ಟವನ್ನು ಕಾಪಾಡಿಕೊಳ್ಳಲು ಮೂಲಭೂತ ಸೌಕರ್ಯಗಳ ಅಭಿವೃದ್ಧಿ ಹಾಗೂ ಅಧ್ಯಾಪಕ ತರಬೇತಿ ಕಾರ್ಯಕ್ರಮಗಳನ್ನು ಆಯೋಜಿಸಲಾಗಿತ್ತು. ಇದರೊಂದಿಗೆ ಪಠ್ಯಕ್ರಮವನ್ನು ಶಿಶುಕೇಂದ್ರಿತ, ಚಟುವಟಿಕೆ ಆಧಾರಿತ, ಪ್ರಕ್ರಿಯಾತ್ಮಕ ಹಾಗೂ ಕಾಲೋಚಿತವಾಗಿ ಪರಿಷ್ಕರಿಸುವ ಪ್ರಯತ್ನಗಳಾಗಿವೆ. ಇದರ ಪರಿಣಾಮವಾಗಿ ತರಗತಿಗಳಲ್ಲಿ ಜ್ಞಾನ ನಿರ್ಮಾಣ ಪ್ರಕ್ರಿಯೆಗಳು ನಡೆಯಬೇಕು ಎಂಬ ತಿಳುವಳಿಕೆ ಮೂಡಿತು. ಇದರಂತೆ ಮಗುವನ್ನು ಶೈಕ್ಷಣಿಕ ಪ್ರಕ್ರಿಯೆಗಳ ಕೇಂದ್ರಸ್ಥಾನದಲ್ಲಿ ಇರಿಸುವ ಚಟುವಟಿಕೆಗಳಿಗೆ ನಾಂದಿ ಹಾಡಲು ನಮಗೆ ಸಾಧ್ಯವಾಗಿದೆ.

ಬದುಕಿನ ಎಲ್ಲಾ ಕ್ಷೇತ್ರಗಳೂ ಪ್ರತಿ ಕ್ಷಣ ಬದಲಾಗುತ್ತಿವೆ. ಅಧ್ಯಾಪನ ಶಾಸ್ತ್ರ, ಅಧ್ಯಯನ ಮನಶ್ಚಾಸ್ತ್ರ ಮೊದಲಾದ ವಿಷಯಗಳ ಹೊಸ ಸಂಶೋಧನೆಗಳು ಮತ್ತು ಪ್ರಾಯೋಗಿಕವಾದ ಅನುಭವಗಳು ಉತ್ತಮ ರೀತಿಯ ಕಲಿಕೋಪಕರಣಗಳ ನಿರ್ಮಾಣ ಹಾಗೂ ಕಲಿಕಾನುಭವಗಳ ವಿನಿಮಯ ಮತ್ತು ಮೌಲ್ಯಮಾಪನವನ್ನು ನಡೆಸಲು ನಮ್ಮನ್ನು ಪ್ರೇರೇಪಿಸಿವೆ. ಎಲ್ಲಾ ವರ್ಗದ ಮಕ್ಕಳ ಕಲಿಕೆಯ ಪ್ರಗತಿಯನ್ನು ನಾವು ಗುರಿಯಿರಿಸಿಕೊಂಡಿದ್ದೇವೆ.

“ವಿಭಿನ್ನವಾದ ಸಾಮಾಜಿಕ, ಆರ್ಥಿಕ ಹಿನ್ನೆಲೆಯುಳ್ಳ, ವಿಭಿನ್ನ ದೈಹಿಕ, ಮಾನಸಿಕ, ಬೌದ್ಧಿಕ ಸಾಮರ್ಥ್ಯಗಳಿರುವ ಎಲ್ಲ ಮಕ್ಕಳಿಗೆ ಕಲಿಯಲು ಹಾಗೂ ಶಾಲೆಗಳಲ್ಲಿ ಉತ್ತೀರ್ಣರಾಗಲು ಸಾಧ್ಯವೆಂದು ದೃಢಪಡಿಸಬೇಕು. ಲಿಂಗ, ಜಾತಿ, ಭಾಷೆ, ಸಂಸ್ಕೃತಿ, ಧರ್ಮ, ಅಂಗವೈಕಲ್ಯಗಳೇ ಮೊದಲಾದ ಕಾರಣಗಳಿಂದ ಉಂಟಾಗುವ ಸಮಸ್ಯೆಗಳನ್ನು ಮೀರಲು ಯೋಜನೆಗಳು ಮತ್ತು ಶಿಕ್ಷಣ ನೀತಿಗಳು ಮಾತ್ರ ಸಾಲದು. ಎಳೆಯ ಪ್ರಾಯದಿಂದಲೇ ಯೋಗ್ಯವಾದ ಕಲಿಕಾ ಗುರಿಗಳನ್ನೂ, ಅಧ್ಯಾಪನ ರೀತಿಗಳನ್ನೂ ಆರಿಸಿ ರೂಪಿಸಬೇಕಾಗಿದೆ. (NCF 2005, ಪು.27)

- ವಿಭಿನ್ನ ಸಾಮಾಜಿಕ ಮತ್ತು ಆರ್ಥಿಕ ಹಿನ್ನೆಲೆಯುಳ್ಳವರು.
- ವಿಭಿನ್ನ ದೈಹಿಕ, ಮಾನಸಿಕ ಮತ್ತು ಬೌದ್ಧಿಕ ಸಾಮರ್ಥ್ಯವುಳ್ಳವರು.

ಹೀಗೆ ಎಲ್ಲಾ ವರ್ಗಗಳಿಗೆ ಸೇರಿದವರಿಗೆ ಕಲಿಕಾ ಸಾಧನೆಯನ್ನು ಗಳಿಸಲು ಶಿಕ್ಷಣ ಪ್ರಕ್ರಿಯೆಯ ಎಲ್ಲಾ ವಲಯಗಳಲ್ಲಿ ಸೂಕ್ಷ್ಮವೂ ಶಾಸ್ತ್ರೀಯವೂ ಆಗಿರುವ ಧೋರಣೆಗಳನ್ನು ಸ್ವೀಕರಿಸಬೇಕಾದುದು ನಮ್ಮ ದೃಷ್ಟಿಕೋನವಾಗಬೇಕು ಎಂದು ಎನ್.ಸಿ.ಎಫ್. ನಿರ್ದೇಶಿಸುತ್ತದೆ. ಕಾಲೋಚಿತವಾಗಿ ಪಠ್ಯಕ್ರಮವನ್ನು ನವೀಕರಿಸುವುದು ಮತ್ತು ಈ ವ್ಯವಸ್ಥೆಯನ್ನು ಕ್ರಿಯಾತ್ಮಕವಾಗಿಸುವುದರಿಂದ ಮಾತ್ರ ಈ ಗುರಿಯನ್ನು ಸಾಧಿಸಬಹುದು. ಈ ದೃಷ್ಟಿಕೋನದ ಹಿನ್ನೆಲೆಯಲ್ಲಿ ಈಗ ಪಠ್ಯಕ್ರಮವನ್ನು ಪರಿಷ್ಕರಿಸಲಾಗುತ್ತಿದೆ. ಶೈಕ್ಷಣಿಕ ಪ್ರಕ್ರಿಯೆಗಳಲ್ಲಿ ನಿರಂತರವಾಗಿ ತೊಡಗಿಸಿಕೊಂಡಿರುವ ಎಲ್ಲರ ಅನುಭವ, ಸಂಶೋಧನೆ ಹಾಗೂ ಅಧ್ಯಯನ ಶೋಧಗಳನ್ನು ಬಳಸಿಕೊಂಡು ಇದನ್ನು ಮಾಡಲಾಗುವುದು. ಸಮರ್ಪಕತೆಯಿಂದ ಮತ್ತಷ್ಟು ಸಮರ್ಪಕತೆಗೆ ಎಂಬ ವೈಜ್ಞಾನಿಕ ಸಮೀಪನವನ್ನು ಇಲ್ಲಿ ಸ್ವೀಕರಿಸಲಾಗುವುದು.

1.2 ಪಠ್ಯಕ್ರಮ ಪರಿಷ್ಕರಣೆಯ ಅಗತ್ಯ

ಕಳೆದ ಐದು ವರ್ಷಗಳಲ್ಲಿ ಶಿಕ್ಷಣ ಕ್ಷೇತ್ರದಲ್ಲಿ ಅನೇಕ ಹೊಸ ಆಶಯಗಳು ಮೂಡಿಬಂದಿವೆ. ಭಾರತದಲ್ಲಿ 2009 ರಲ್ಲಿ ಜ್ಯಾರಿಗೆ ಬಂದ ವಿದ್ಯಾಭ್ಯಾಸ ಹಕ್ಕು ಕಾಯಿದೆಯಿಂದ ಶಿಕ್ಷಣವು ಮಕ್ಕಳ ಹಕ್ಕಾಗಿ ಬದಲಾಗಿದೆ. ಹಕ್ಕು ಆಧಾರಿತ ವಿದ್ಯಾಲಯ (Right based Educational Institution) ಎಂಬ ಗುರಿಯನ್ನು ಸಾಧಿಸಲು ನಮ್ಮ ಪಠ್ಯಕ್ರಮವನ್ನು ಅಂತಾರಾಷ್ಟ್ರೀಯ ಗುಣಮಟ್ಟಕ್ಕೆ ಏರಿಸಬೇಕಾಗಿದೆ. ಅಂತಾರಾಷ್ಟ್ರೀಯ ಗುಣಮಟ್ಟ ಎಂಬುದು ಯಾವುದೇ ಒಂದು ದೇಶದ ಗುಣಮಟ್ಟವಲ್ಲ. ಇದು ಒಂದು ಪ್ರತ್ಯೇಕ ಹಂತವನ್ನು ದಾಟುವ ಮಗು ಜಗತ್ತಿನ ಯಾವುದೇ ಪ್ರದೇಶದಲ್ಲಿದ್ದರೂ ಆರ್ಜಿಸಬೇಕಾದ ಜ್ಞಾನ ಮತ್ತು ಅನುಭವಗಳ ಒಟ್ಟು ಮೊತ್ತವಾಗಿದೆ. ಜಾಗತಿಕ ಮಟ್ಟದಲ್ಲಿ ಜ್ಯಾರಿಗೊಂಡಿರುವ ಉತ್ತಮ ಅಧ್ಯಯನ, ಅಧ್ಯಾಪನ ಮಾದರಿಗಳು ಕೇರಳದ ಮಕ್ಕಳಿಗೂ ಸಿಗಬೇಕಾದುದು ಅಗತ್ಯ ಎಂಬುದನ್ನು ಇದು ಸೂಚಿಸುತ್ತದೆ.

ಶಿಕ್ಷಣ ಹಕ್ಕು ಕಾಯ್ದೆಯಲ್ಲಿ ಪಠ್ಯಕ್ರಮ, ಮೌಲ್ಯಮಾಪನ ಎಂಬಿವುಗಳ ಸಂಬಂಧಪಟ್ಟ ಕಾನೂನುಗಳು ಪಠ್ಯಕ್ರಮ ಪರಿಷ್ಕರಣೆಯಲ್ಲಿ ಪರಿಗಣಿಸುವುದು ಅಗತ್ಯವಾಗಿದೆ.

ಕಡ್ಡಾಯ ಶಿಕ್ಷಣ ಹಕ್ಕು ಕಾಯಿದೆ 2009

ಸೆಕ್ಷನ್ -29 (ಅಧ್ಯಾಯ 5)

ಪಠ್ಯಕ್ರಮ ಹಾಗೂ ಮೌಲ್ಯನಿರ್ಣಯ ಸೂಚಕಗಳು

- 1) ಪ್ರಾಥಮಿಕ ಶಿಕ್ಷಣದ ಪಠ್ಯಕ್ರಮ ಹಾಗೂ ಮೌಲ್ಯ ನಿರ್ಣಯ ವಿಧಾನಗಳನ್ನು ಆಯಾ ಸರ್ಕಾರದ ಅಧಿಸೂಚನೆಯ ಮೂಲಕ ಸೂಚಿಸಲಾಗುವ ಒಂದು ಶೈಕ್ಷಣಿಕ ಅಧಿಕಾರ ಸ್ಥಾನದ ಮೂಲಕ ಪ್ರತಿಪಾದಿಸಬೇಕು.
- 2) ಶೈಕ್ಷಣಿಕ ಅಧಿಕಾರ ಸ್ಥಾನ 1 ನೇ ಉಪವಿಭಾಗದ ಪ್ರಕಾರ ಪಠ್ಯಕ್ರಮ ಹಾಗೂ ಮೌಲ್ಯ ನಿರ್ಣಯ ವಿಧಾನವನ್ನು ಪ್ರತಿಪಾದಿಸುವಾಗ ಕೆಳಗಿನ ಅಂಶಗಳನ್ನು ಪರಿಗಣಿಸಬೇಕಾಗಿದೆ.
 - a) ಸಂವಿಧಾನದಲ್ಲಿ ಹೇಳಲಾದ ಮೌಲ್ಯಗಳ ಹೊಂದಿಕೆ.
 - b) ಮಗುವಿನ ಸರ್ವತೋಮುಖವಾದ ಬೆಳವಣಿಗೆ.
 - c) ಮಗುವಿನ ಜ್ಞಾನ, ಸಾಮರ್ಥ್ಯ, ಕೌಶಲ್ಯಗಳನ್ನು ಕ್ರಮೇಣ ಹೆಚ್ಚಿಸುವುದು.
 - d) ದೈಹಿಕ ಹಾಗೂ ಮಾನಸಿಕ ಸಾಮರ್ಥ್ಯಗಳ ಸಂಪೂರ್ಣ ಬೆಳವಣಿಗೆ.

- e) ಮಗುವಿಗೆ ಇಷ್ಟವಾದ, ಶಿಶು ಕೇಂದ್ರಿತವಾದ ಚಟುವಟಿಕೆಗಳಿರುವ ಕಲಿಕೆ.
- f) ಕಲಿಕೆಯ ಮಾಧ್ಯಮವನ್ನು ಮಗುವಿನ ಮಾತೃಭಾಷೆಯಲ್ಲಿಯೇ ನೀಡುವುದನ್ನು ಆದಷ್ಟು ಪ್ರಾಯೋಗಿಕಗೊಳಿಸಬೇಕು.
- g) ಭಯ, ಮಾನಸಿಕ ಒತ್ತಡ ಉಂಟಾಗುವ ಸ್ಥಿತಿ, ಆತಂಕ ಇವುಗಳಿಂದ ಮಗುವನ್ನು ಮುಕ್ತಗೊಳಿಸಿ, ಸ್ವತಂತ್ರವಾಗಿ ಅಭಿಪ್ರಾಯ ಪ್ರಕಟಿಸಲು ಮಗುವಿಗೆ ಸಹಾಯ ನೀಡುವುದು.
- h) ಮಗುವಿನ ಜ್ಞಾನಗ್ರಹಣ ಮತ್ತು ಅದನ್ನು ಪ್ರಯೋಗಿಸುವ ಸಾಮರ್ಥ್ಯದ ಸಮಗ್ರ ಮತ್ತು ನಿರಂತರ ಮೌಲ್ಯಮಾಪನ.

ಶಿಕ್ಷಣ ಹಕ್ಕು ಕಾಯ್ದೆಯ ಹಿನ್ನೆಲೆಯಲ್ಲಿ ನಿರಂತರ ಹಾಗೂ ಸಮಗ್ರವಾದ ಮೌಲ್ಯಮಾಪನವು ಸಾಂವಿಧಾನಿಕ ಬಾಧ್ಯತೆಯಾಗಿದೆ. ಇದನ್ನು ಗಮನದಲ್ಲಿರಿಸಿಕೊಂಡು ಪಠ್ಯಕ್ರಮವನ್ನು ಪರಿಷ್ಕರಿಸಬೇಕು. ಈ ಹಿನ್ನೆಲೆಯಲ್ಲಿ ಪಾಠಪುಸ್ತಕ ಪರಿಷ್ಕರಣೆಯನ್ನು ನಾವು ಕಾಣಬೇಕು.

ಕೇರಳ ಶಾಲಾ ಪಠ್ಯಕ್ರಮದ (2013) ವೈಶಿಷ್ಟ್ಯಗಳನ್ನು ನೋಡೋಣ.

- 1) ವಿದ್ಯಾರ್ಥಿ ಕೇಂದ್ರಿತ, ಪ್ರಕ್ರಿಯಾತ್ಮಕ, ಚಟುವಟಿಕೆ ಪ್ರಧಾನ, ಮೌಲ್ಯಧಾರಿತ ಪಠ್ಯಕ್ರಮ.
- 2) ಬೌದ್ಧಿಕ ಹಂತದಲ್ಲಿ, ಪ್ರಕ್ರಿಯೆಗಳ ಹಂತದಲ್ಲಿ, ಮನೋಭಾವ ಹಂತದಲ್ಲಿ ಹಾಗೂ ಮೌಲ್ಯಗಳ ಹಂತದಲ್ಲಿ ಮಗುವಿನ ಕಲಿಕಾ ಸಾಧನೆಗಳಿಗೆ ಒತ್ತು ನೀಡಲಾಗಿದೆ.
- 3) ಜ್ಞಾನ ನಿರ್ಮಾಣ ಎಂಬ ತಾತ್ವಿಕ ನೆಲೆಗಟ್ಟಿನಲ್ಲಿರುವ ಪಠ್ಯಕ್ರಮ.
- 4) ವಿವಿಧ ಪ್ರಕ್ರಿಯೆಯಲ್ಲಿ ವೈವಿಧ್ಯಪೂರ್ಣವೂ ಯೋಗ್ಯವೂ ಆದ ಅಧ್ಯಾಪನ ತಂತ್ರಗಳನ್ನು ಸ್ವೀಕರಿಸಿ ಉಪಯೋಗಿಸಲು ಅಧ್ಯಾಪಕರಿಗೆ ಸ್ವಾತಂತ್ರ್ಯವಿದೆ.
- 5) ಕಲಿಕಾಸಾಧನೆ, ಮಕ್ಕಳ ವಿಭಿನ್ನ ಗುಣಮಟ್ಟ ಇವುಗಳನ್ನು ತಿಳಿದು ವಿವಿಧ ಕಲಿಕಾ ವಿಧಾನಗಳನ್ನು ಅನುಷ್ಠಾನಗೊಳಿಸುವುದು. ಕಂಡು ಹಿಡಿಯುವ ಕಲಿಕೆ, ಆಶಯಗ್ರಹಣ ರೀತಿ, ಹೊಸ ಚಿಂತನೆಗಳು, ಯೋಚಿಸುವ ಸಾಮರ್ಥ್ಯವನ್ನು ಬೆಳೆಸುವುದು. ಸಹಕಾರ ಕಲಿಕೆ, ಸಹವರ್ತಿ ಕಲಿಕೆ, ಚಿಂತನೆಗಳ ಪ್ರತಿಫಲನ, ವೈಯಕ್ತಿಕ ಮತ್ತು ಗುಂಪಿನ ಅವಕಾಶಗಳನ್ನು ಒದಗಿಸುವುದು ಮೊದಲಾದ ವಿಧಾನಗಳನ್ನು ಪರಿಗಣಿಸುವುದು.
- 6) ಉಚಿತ ಸಾರ್ವಜನಿಕ ಶಿಕ್ಷಣ ಎಂಬ ಹಾಗೆ ಎಲ್ಲ ಮಕ್ಕಳ ಕಲಿಕಾ ಸಾಧನೆಗೆ ಪ್ರಾಧಾನ್ಯ ನೀಡಬೇಕು.
- 7) ಪ್ರಿ-ಪ್ರೈಮರಿಯಿಂದ ಕೈಯರ್ ಸೆಕೆಂಡರಿ ವರೆಗೆ ಸಮಗ್ರವಾದ ಪಠ್ಯಕ್ರಮ.
- 8) ಪ್ರತಿಯೊಂದು ತರಗತಿಗೂ ವಿವಿಧ ವಿಷಯಗಳ ಹೂರಣವನ್ನು ರಾಷ್ಟ್ರೀಯ ಮಟ್ಟದ ವಿಷಯಗಳ ಹೂರಣದೊಂದಿಗೆ ಏಕೀಕರಿಸಿ, ಕೇರಳದ ಪಾಠಪುಸ್ತಕಗಳನ್ನು ತಯಾರಿಸಲಾಗುವುದು.
- 9) ರಾಷ್ಟ್ರೀಯ ಮಟ್ಟದಲ್ಲಿರುವಂತೆ ಒಂದು ಮತ್ತು ಎರಡನೇ ತರಗತಿಗಳಿಗೆ ಮಾತೃಭಾಷೆ(ಪರಿಸರ ಅಧ್ಯಯನದೊಂದಿಗೆ) ಗಣಿತ ಮತ್ತು ಇಂಗ್ಲಿಷ್ ಎಂಬ ಮೂರು ಪಾಠಪುಸ್ತಕಗಳನ್ನು ಸಿದ್ಧಪಡಿಸಲಾಗುವುದು.
- 10) ಒಂದರಿಂದ ನಾಲ್ಕನೇ ತರಗತಿಯವರೆಗಿನ ಇಂಗ್ಲಿಷ್ ಮಾಧ್ಯಮ ಪಾಠಪುಸ್ತಕಗಳನ್ನು ಸಿದ್ಧಪಡಿಸಲಾಗುವುದು.
- 11) ಶಾಸ್ತ್ರೀಯ ಭಾಷೆ ಹಾಗೂ ಮಾತೃಭಾಷೆ ಎಂಬ ನೆಲೆಯಲ್ಲಿ ಕನ್ನಡ ಭಾಷಾ ಕಲಿಕೆಗೆ ವಿಶೇಷವಾದ ಪ್ರಾಧಾನ್ಯ ನೀಡಲಾಗುವುದು.
- 12) ಪ್ರಿ-ಪ್ರೈಮರಿ ಶಿಕ್ಷಣಕ್ಕಾಗಿ ಏಕೀಕೃತ ಪಠ್ಯಕ್ರಮವನ್ನು ರೂಪಿಸಿ, ಔಪಚಾರಿಕ ಶಿಕ್ಷಣದ ಅಂಗವಾಗಿ ಬದಲಾಯಿಸಲು ನಿರ್ದೇಶಿಸಲಾಗುವುದು.

ಉಚಿತ ಹಾಗೂ ಕಡ್ಡಾಯ ಶಿಕ್ಷಣಕ್ಕಿರುವ ಮಕ್ಕಳ ಹಕ್ಕು ಕೇರಳದ ಕಾನೂನುಗಳು ಹಾಗೂ ಪರಿಚ್ಛೇದಗಳು 2011

ಶೈಕ್ಷಣಿಕ ಅಧಿಕಾರಗಳು

1. 29ನೇ ಪರಿಚ್ಛೇದದ ಪ್ರಕಾರ ರಾಜ್ಯ ಶಿಕ್ಷಣ ಸಂಶೋಧನಾ ಮತ್ತು ತರಬೇತಿ ಸಮಿತಿ (SCERT) ಶೈಕ್ಷಣಿಕ ಅಧಿಕಾರಗಳನ್ನು ನೀಡಲಾಗಿದೆ.
2. (1)ನೇ ಉಪಪರಿಚ್ಛೇದದ ಅಡಿಯಲ್ಲಿ ಪ್ರಕಟಿಸಿರುವ ಪ್ರಕಾರ ಶೈಕ್ಷಣಿಕ ಅಧಿಕಾರವನ್ನು ಹೊಂದಿರುವ ಸಂಸ್ಥೆಯ ಪಠ್ಯಕ್ರಮ, ಮೌಲ್ಯಮಾಪನ ಸೂಚಕ ತಯಾರಿಸುವಾಗ ಈ ಕಾನೂನಿನ 29ನೇ ಪರಿಚ್ಛೇದದ (2)ನೇ ಉಪಪರಿಚ್ಛೇದದ ಅಂಶ (a) ಯಿಂದ (f) ವರೆಗಿನ ನಿಬಂಧನೆಗಳಿಗೆ ಭಾದಕವಾಗದಂತೆ;
 - (a) ಸಕಾಲಿಕವೂ ಪ್ರಾಯಕ್ಕನುಗುಣವೂ ಆಗಿರುವ ಪಠ್ಯಕ್ರಮ ಮತ್ತು ಪಾಠಪುಸ್ತಕಗಳಿಗೆ ಮೂಲಭೂತವಾದ ಜೀವನ ನೈಪುಣ್ಯವನ್ನು ರೂಢಿಸಿಕೊಳ್ಳಲು ಅಗತ್ಯವಾದ ಕಲಿಕಾ ಸಾಮಗ್ರಿಗಳೂ ಒಳಗೊಂಡಂತೆ ಇತರ ಕಲಿಕಾ ಸಾಮಗ್ರಿಗಳಿಗೆ ರೂಪು ನೀಡುವುದು;
 - (b) ಒಂದರಿಂದ ಎಂಟರ ವರೆಗಿನ ತರಗತಿಗಳಲ್ಲಿ ಪ್ರತಿಯೊಂದು ವಿಷಯಕ್ಕೂ ಅಗತ್ಯವಾದ ಕನಿಷ್ಠ ಕಲಿಕಾ ಪರಿಣಾಮಗಳನ್ನು ನಿರ್ಣಯಿಸಬೇಕೆಂದೆ ಮಕ್ಕಳಿಗಾಗಿ ಮೌಲಿಕವಾದ ಸೂಚಕಗಳನ್ನು ವಿಕಾಸಗೊಳಿಸಿ ಮಕ್ಕಳ ಕಲಿಕಾ ಪರಿಣಾಮಕ್ಕಾಗಿ ಅಧ್ಯಾಪಕರ ಜವಾಬ್ದಾರಿಯ ಮಾನದಂಡಗಳಿಗೆ ರೂಪು ನೀಡುವುದು;
 - (c) ಕಲಿಕೆ ಮತ್ತು ಬೋಧನೆಯ ಪರಿಣಾಮಗಳ ಆಧಾರದಲ್ಲಿ ಸೇವಾಕಾಲದ ಅಧ್ಯಾಪಕ ತರಬೇತಿ ಸಾಮಗ್ರಿಗಳನ್ನು ಅಭಿವೃದ್ಧಿಪಡಿಸುವುದು;
 - (d) 1995ರ ನ್ಯೂನತೆಗಳಿರುವ ವ್ಯಕ್ತಿಗಳಿಗಾಗಿರುವ (ಸಮಾನ ಹಕ್ಕುಗಳು, ಹಕ್ಕುಗಳ ಸಂರಕ್ಷಣೆ ಹಾಗೂ ಪೂರ್ಣ ಭಾಗವಹಿಸುವಿಕೆ) ನಿಯಮಗಳಿಗನುಸಾರವಾಗಿ ನ್ಯೂನತೆಗಳಿರುವ ಮಕ್ಕಳಿಗೆ ಶಿಕ್ಷಣವನ್ನು ನೀಡುವುದಕ್ಕಾಗಿ ಅಧ್ಯಾಪಕರಿಗೆ ಸೇವಾಪೂರ್ವ ಮತ್ತು ಸೇವಾಕಾಲದ ತರಬೇತಿ ಕಾರ್ಯಕ್ರಮಗಳಿಗೆ ರೂಪು ನೀಡುವುದು;
 - (e) ನಿರಂತರವೂ ಸಮಗ್ರವೂ ಆದ ಮೌಲ್ಯಮಾಪನವನ್ನು ಜಾರಿಗೆ ತರುವುದಕ್ಕಾಗಿ ಅಗತ್ಯವಾದ ಸೂಚನೆಗಳನ್ನೂ ಮಾಹಿತಿಗಳನ್ನೂ ತಯಾರಿಸುವುದು.
 - (f) ಶೈಕ್ಷಣಿಕ ಧೋರಣೆಗಳು ಹಾಗೂ ಕಾರ್ಯಕ್ರಮಗಳು, ಪಠ್ಯಕ್ರಮ, ಬೋಧನೆಯ ಮೂಲಕ ಮಕ್ಕಳ ಮೇಲಾಗುವ ಪರಿಣಾಮ ಇತ್ಯಾದಿಗಳ ಕುರಿತು ಸಂಶೋಧನೆಗಳನ್ನೂ ಅಧ್ಯಯನಗಳನ್ನೂ ಕೈಗೊಳ್ಳುವುದು ಮತ್ತು ಅದನ್ನು ಜಾರಿಗೊಳಿಸುವುದು.
- 13) ಮಾಹಿತಿ ತಂತ್ರಜ್ಞಾನವನ್ನು (ICT) ಒಂದು ಪಠ್ಯವಿಷಯ ಎನ್ನುವುದಕ್ಕಿಂತ ಪಠ್ಯವಿಷಯಗಳನ್ನು ಸಂವಹನಮಾಡುವ ಮಾಧ್ಯಮವಾಗಿ ಬಳಸಬೇಕು.
- 14) ವಿಶೇಷವಾದ ಪರಿಗಣನೆಗೆ ಅರ್ಹರಾದ ಮಕ್ಕಳಿಗೆ ವಿಭಿನ್ನ ಹಾಗೂ ನೂತನವಾದ ಕಲಿಕಾ ತಂತ್ರಗಳನ್ನು ಆವಿಷ್ಕರಿಸಿ ಅನುಷ್ಠಾನಗೊಳಿಸುವುದು ಮತ್ತು ವಿಭಿನ್ನವಾದ ಮೌಲ್ಯಮಾಪನ ಚಟುವಟಿಕೆಗಳನ್ನು ಆವಿಷ್ಕರಿಸಿ ಅನುಷ್ಠಾನಗೊಳಿಸುವುದು.
- 15) ಕಲಿಕಾ ಸಾಧನೆಗಳನ್ನು ಅವಲಂಬಿಸಿದ ಸಮಗ್ರ ಮತ್ತು ನಿರಂತರವಾದ ಮೌಲ್ಯ ಮಾಪನ (CCE) ನಡೆಸಬೇಕು.
- 16) ಆರೋಗ್ಯ ಮತ್ತು ಕ್ರೀಡಾ ಶಿಕ್ಷಣ, ಕಲೆಯ ಶಿಕ್ಷಣ, ವೃತ್ತಿ ಪರಿಚಯ ಇವುಗಳನ್ನು ಕಡ್ಡಾಯ ಪಠ್ಯವಿಷಯಗಳಾಗಿ ಪರಿಗಣಿಸಲಾಗಿದೆ.

- 17) ಹೈಯರ್ ಸೆಕೆಂಡರಿ ವಿಭಾಗದಲ್ಲಿ ಕಾಲಾನುಸಾರಿಯಾಗಿ ಪಾಠ ಪುಸ್ತಕಗಳನ್ನು ಸಿದ್ಧಪಡಿಸಬೇಕು.
- 18) ರಾಷ್ಟ್ರೀಯ ಶಿಕ್ಷಣ ನಿಯಮದ ಬೆಳಕಿನಲ್ಲಿ ಹಕ್ಕು ಆಧಾರಿತ ಶಿಕ್ಷಣಕ್ಕೆ ಒತ್ತು ನೀಡಬೇಕು.
- 19) ಪ್ರತಿಯೊಬ್ಬ ಅಧ್ಯಾಪಕನೂ ಓರ್ವ ಸಹರಕ್ಷಕ (Mentor)ನ ಸ್ಥಾನಕ್ಕೆರಿ, ಬೇಕಾದ ಕಾಳಜಿಯನ್ನು, ರಕ್ಷಣೆಯನ್ನು ಶಾಲೆಯಲ್ಲಿ ಮತ್ತು ತರಗತಿಯಲ್ಲಿ ಮಗುವಿಗೆ ಒದಗಿಸಬೇಕು.
- 20) ಅಧ್ಯಾಪಕರು ಪಾಲಿಸಬೇಕಾದ ವೃತ್ತಿ ನೀತಿ ಸಂಹಿತೆಗೆ (Code of Professional Ethics for School Teacher) ಒತ್ತು ನೀಡಲಾಗುವುದು.
- 21) 21ನೇ ಶತಮಾನದ ಕಲಿಕಾ ನೈಪುಣ್ಯಗಳು (21st Century Learning skills) ಕಾಲೋಚಿತವಾಗಿ ಗಳಿಸಿಕೊಳ್ಳುವುದಕ್ಕೆ ಯೋಗ್ಯವಾಗಿವೆ.
- 22) ಮಾನವೀಯ ಮೌಲ್ಯಗಳನ್ನು ಒಳಗೊಂಡ ತಲೆಮಾರನ್ನು ಸೃಷ್ಟಿಸಲು ಸಮರ್ಥವಾಗಿದೆ.
- 23) ಸಮಾನ ಅವಕಾಶ ಮತ್ತು ಸಮಾನತೆ (Equity and Equality) ಲಭಿಸುವ ಶಿಕ್ಷಣ ವ್ಯವಸ್ಥೆಗೆ ಹೊಂದಿಕೊಂಡಿದೆ.

ಸಹಜವಾದ ಕಲಿಕೆ, ಕಲಿಯುವ ಮಕ್ಕಳ ಬೌದ್ಧಿಕ, ಮಾನಸಿಕ ಬೆಳವಣಿಗೆಯನ್ನು ದೃಷ್ಟಿಯಲ್ಲಿರಿಸಿಕೊಂಡು ತಲೆ, ಹೃದಯ, ಹಸ್ತ ಸಮನ್ವಯಗೊಂಡ ಪಠ್ಯಕ್ರಮ (Curriculum for the harmony of head, Heart and Hand) ಎಂಬ ಕಾಣ್ಕೆಯೊಂದಿಗೆ ಪಠ್ಯಕ್ರಮವನ್ನು ನಾವು ಮಾಡಬೇಕು.

ಹಾಗಾದರೆ ಪಠ್ಯಕ್ರಮ ಸಮೀಪನ ಹೇಗಿರಬೇಕು? ಅದರ ಸೈದ್ಧಾಂತಿಕ ಮತ್ತು ಪ್ರಾಯೋಗಿಕವಾದ ಅಡಿಪಾಯ ಹೇಗಿರಬೇಕು?

1.3 ಪಠ್ಯಕ್ರಮ ಸಮೀಪನ

ಪಂಚೇಂದ್ರಿಯಗಳನ್ನು ಬಳಸಿ ಸುತ್ತಮುತ್ತಲಿನ ಪರಿಸರದಿಂದ ಕಲಿಯಲಿರುವ ಸಹಜ ಸಾಮರ್ಥ್ಯಗಳೊಂದಿಗೆ ಮಗು ಹುಟ್ಟುತ್ತದೆ. ಜಗತ್ತನ್ನು ಹೊಸ ರೀತಿಯಲ್ಲಿ ನೋಡಲು, ಅರ್ಥಮಾಡಲು, ವ್ಯವಹರಿಸಲು, ಮೌಲ್ಯಮಾಪನ ಮಾಡಲು ಶಾಲೆಯ ಶಿಕ್ಷಣದ ಮೂಲಕ ಮಗುವಿಗೆ ಸಾಧ್ಯವಾಗಬೇಕು.

ತನ್ನ ಮುಂದಿರುವ ಸಮಸ್ಯೆಗಳನ್ನು ಎದುರಿಸಿ, ಆ ಸಮಸ್ಯೆಗಳನ್ನು ಪರಿಹರಿಸಿಕೊಂಡು ಕಲಿಕೆ ನಡೆಯುತ್ತದೆ. ಪಠ್ಯಕ್ರಮ ವಿನಿಮಯ ಸಮೀಪನದ ಲಕ್ಷಣಗಳು ಯಾವುವು?

- ಚಟುವಟಿಕೆ ಆಧಾರಿತವಾದುದು.
- ಪ್ರಕ್ರಿಯೆಗಳಿಂದ ಕೂಡಿದ್ದು.
- ಕಲಿಕೆಯನ್ನು ಗಟ್ಟಿಗೊಳಿಸುವುದು.
- ಕಲಿಕಾ ಸಾಧನೆಗಳನ್ನು ಸಫಲಗೊಳಿಸಲು ಸಮರ್ಥವಾದುದು.
- ಪರಿಸರ ಆಧಾರಿತವಾದುದು.
- ವಿಕಾಸದ ವಲಯಗಳನ್ನು ಪರಿಗಣಿಸುವುದು.
- ವಿದ್ಯಾರ್ಥಿಯ ಸ್ವಭಾವಕ್ಕೆ ಅನುಗುಣವಾದುದು.
- ಕಲಿಕೆಯೊಂದಿಗೆ ಮೌಲ್ಯ ನಿರ್ಣಯವೂ ಜತೆಯಾಗಿರುವುದು.

ಜ್ಞಾನನಿರ್ಮಾಣ ಆಧಾರಿತವಾದ ಕಲಿಕಾ ರೀತಿಯು ಪಠ್ಯಕ್ರಮಕ್ಕೆ ಆಧಾರವಾಗಿದೆ. ವಿದ್ಯಾರ್ಥಿಯ ಆರ್ಜಿತ ಜ್ಞಾನ ಮತ್ತು ಆಶಯ ಪರಿಸರವನ್ನು ಪರಿಗಣಿಸಿಕೊಂಡು ಪ್ರಯೋಜನಕಾರಿಯಾದ ಕಲಿಕಾ ಚಟುವಟಿಕೆಗಳನ್ನು ಏರ್ಪಡಿಸುವುದರಿಂದ ಸಹಜ ಜ್ಞಾನವನ್ನು ರೂಪಿಸಲು ಸಾಧ್ಯ ಎಂಬುದು ಈ ದೃಷ್ಟಿಕೋನದ ವೈಶಿಷ್ಟ್ಯ.

ಕಲಿಕಾನುಭವಗಳು

ಬದುಕಿನ ವಿಭಿನ್ನ ಹಿನ್ನೆಲೆಗಳಿಂದ ಬರುವ ವಿದ್ಯಾರ್ಥಿಗಳ ಆರ್ಜಿತ ಜ್ಞಾನ, ಸಾಮರ್ಥ್ಯ, ಆಸಕ್ತಿ ಇವುಗಳು ವಿಭಿನ್ನವಾಗಿರುವವಲ್ಲವೇ. ಈ ವೈಶಿಷ್ಟ್ಯವನ್ನು ಪರಿಗಣಿಸಿಕೊಂಡು ವ್ಯಕ್ತಿ ಭಿನ್ನತೆಯನ್ನೂ ಬಹುಮುಖವಾದ ಬುದ್ಧಿಮತ್ತೆಯನ್ನೂ ಗಮನದಲ್ಲಿರಿಸಿಕೊಂಡು ಕಲಿಕೆಯ ಅನುಭವಗಳನ್ನು ರೂಪಿಸಬೇಕಾದುದು ಮುಖ್ಯವಾಗಿದೆ.

ಕಲಿಕಾ ಪರಿಸರ

ವಿದ್ಯಾರ್ಥಿಯ ಆಸಕ್ತಿ ಹಾಗೂ ಬೆಳವಣಿಗೆಯನ್ನು ದೃಷ್ಟಿಯಲ್ಲಿರಿಸಿಕೊಂಡು, ವೈವಿಧ್ಯಪೂರ್ಣ ಕಲಿಕಾ ಚಟುವಟಿಕೆಗಳಲ್ಲಿ ಭಾಗಿಯಾಗಲು ಅನುಕೂಲವಾಗುವಂತೆ ತರಗತಿಗಳನ್ನು ಸಿದ್ಧಪಡಿಸಬೇಕು. ವಿದ್ಯಾರ್ಥಿ ಕೇಂದ್ರಿತ ಕಲಿಕಾ ಚಟುವಟಿಕೆಗಳಿಗೆ ಸಹಾಯಕವಾಗುವಂತೆ ಚಟುವಟಿಕೆ ಆಧಾರಿತ ಕಲಿಕೆಯನ್ನು ಹೇಗೆ ಮಾಡಬೇಕೆಂದು ನಾವು ತಿಳಿದುಕೊಂಡೆವಲ್ಲವೇ?

ಕಲಿಕಾ ಪ್ರಕ್ರಿಯೆ

- ಪ್ರತಿಯೊಬ್ಬ ವಿದ್ಯಾರ್ಥಿಯೂ ತನ್ನ ಅನುಭವಗಳ ಆಧಾರದಲ್ಲಿ ಜ್ಞಾನ ನಿರ್ಮಾಣ (Knowledge Construction) ಮಾಡುವನು.
- ಜ್ಞಾನ ನಿರ್ಮಾಣವನ್ನು ವೈಯುಕ್ತಿಕ ಮತ್ತು ಸಾಮಾಜಿಕ ಹಂತಗಳಲ್ಲಿ ಮಾಡಬೇಕು.
- ವಿವಿಧ ಕಲಿಕಾ ಶೈಲಿಗಳನ್ನು (Learning Style) ಪರಿಗಣಿಸಿಕೊಂಡು ವಿವಿಧ ಇಂದ್ರಿಯಾನುಭವಗಳನ್ನು (Multisensory Experiences) ನೀಡುವ ಮೂಲಕ ಕಲಿಕೆಯನ್ನು ಯಶಸ್ವಿಗೊಳಿಸಬಹುದು.

ಮಕ್ಕಳು ತೊಡಗಿಕೊಂಡಿರುವ ಜ್ಞಾನ ನಿರ್ಮಾಣ ಪ್ರಕ್ರಿಯೆಯಲ್ಲಿ ಅಧ್ಯಾಪಕರು ಸಕ್ರಿಯವಾಗಿ ಭಾಗವಹಿಸಿದರೆ, ಅದು ಮಕ್ಕಳ ತಿಳುವಳಿಕೆಯನ್ನು ಗಟ್ಟಿಗೊಳಿಸಲು ಸಹಾಯಕವಾಗುವುದು. ಕಲಿಕೆಯಲ್ಲಿ ತೊಡಗಿಕೊಂಡಿರುವ ಮಕ್ಕಳು ತಮ್ಮ ಜ್ಞಾನವನ್ನು ತಾವೇ ನಿರ್ಮಿಸಿಕೊಳ್ಳುತ್ತಾರೆ. ತಾವು ಶಾಲೆಯಲ್ಲಿ ಕಲಿತಿರುವುದನ್ನು ಹೊರಗಿನ ವಿಷಯಗಳೊಂದಿಗೆ ಅನ್ವಯಿಸಿ ಪ್ರಶ್ನೆಗಳನ್ನು ಕೇಳುವಂತೆ ಪ್ರೋತ್ಸಾಹಿಸಬೇಕು. ಬಾಯಿಪಾಠ ಹೊಡೆದು ಒಂದೇ ಒಂದು ಸರಿಯಾದ ಉತ್ತರವನ್ನು ಕಂಡುಕೊಳ್ಳುವುದಕ್ಕಿಂತ, ತಮ್ಮದೇ ವಾಕ್ಯಗಳಲ್ಲಿ ಸ್ವತಂತ್ರವಾಗಿ ಉತ್ತರವನ್ನು ಹೇಳುವಂತೆ ಪ್ರೋತ್ಸಾಹಿಸಬೇಕು. ಇವುಗಳೆಲ್ಲಾ ತಮ್ಮ ಜ್ಞಾನವನ್ನು ವಿಸ್ತರಿಸುವ ಮಕ್ಕಳಿಗೆ ಸಹಾಯ ಮಾಡುವ ಪ್ರಧಾನ ಹೆಜ್ಜೆಗಳಾಗಿವೆ. ಬೌದ್ಧಿಕವಾದ ಊಹೆ ಅರ್ಥವತ್ತಾದ ಒಂದು ಬೋಧನೆ ಕ್ರಮವಾಗಿದೆ. ಇದನ್ನು ಪ್ರೋತ್ಸಾಹಿಸಬೇಕು. ಹಲವಾರು ಬಾರಿ ತಮ್ಮ ದೈನಂದಿನ ಅನುಭವಗಳಿಂದ ಅಥವಾ ಮಾಧ್ಯಮ ಸಂಪರ್ಕದಿಂದ ಮಕ್ಕಳ ಮನಸ್ಸಿನಲ್ಲಿ ಕೆಲವು ಆಶಯಗಳು ರೂಪುಗೊಂಡಿರಬಹುದು. ಆದರೆ ಅಧ್ಯಾಪಕರು ನಿರೀಕ್ಷಿಸುವ ಮಾತುಗಳಲ್ಲಿ ಅವುಗಳನ್ನು ಅವರಿಗೆ ಪ್ರಕಟಿಸಲು ಸಾಧ್ಯವಾಗದು. ತಿಳಿದಿರುವುದು ಮತ್ತು ತಿಳಿಯದಿರುವುದರ ಮಧ್ಯೆ ಹೊಸ ಜ್ಞಾನದ ಸೃಷ್ಟಿಯಾಗುತ್ತದೆ. ಶಾಲೆಯ ಹೊರಗೆ ಮನೆ ಅಥವಾ ಸಮಾಜದಲ್ಲಿ ಬೆಳೆಸುವ ಕರಕೌಶಲ್ಯದ ರೂಪದಲ್ಲಿ ಇಂತಹ ಜ್ಞಾನ ಸೃಷ್ಟಿಯಾಗುವುದು. ಇಂತಹ ಎಲ್ಲ ತಿಳುವಳಿಕೆಗಳನ್ನು ಗೌರವಿಸಬೇಕು. ತಿಳುವಳಿಕೆ ಮತ್ತು ಸಂವೇದನಶೀಲತೆಯಿರುವ ಅಧ್ಯಾಪಕರು ಈ ಕುರಿತು ಪ್ರಜ್ಞಾವಂತರಾಗಿರುತ್ತಾರೆ. ಮಕ್ಕಳ ವಿಕಾಸ ಸಾಧ್ಯತೆಯನ್ನು ಮನಗಂಡು, ಚಟುವಟಿಕೆಗಳನ್ನು ಒದಗಿಸಿ ಹಾಗೂ ಪ್ರಶ್ನೆಗಳನ್ನು ಕೇಳಿ ಅವರನ್ನು ಮುನ್ನಡೆಸಲು ಅಧ್ಯಾಪಕರಿಗೆ ಸಾಧ್ಯ.

ಅನ್ವೇಷಣೆ, ನಿರೀಕ್ಷಣೆ, ಪ್ರಶ್ನೆಗಳನ್ನು ಕೇಳುವುದು, ಚರ್ಚಾಕೂಟಗಳು ಇವುಗಳ ಮೂಲಕ ಸಿದ್ಧಾಂತ ರೂಪೀಕರಣ ಮತ್ತು ಆಶಯ ಸೃಷ್ಟಿಗಳಾಗುತ್ತವೆ. ಇವುಗಳು ಸಕ್ರಿಯ ಭಾಗವಹಿಸುವಿಕೆಯ ಭಾಗವಾಗಿವೆ. ಶಾಲೆಗಳು ಪ್ರಶ್ನೆಗಳನ್ನು ಕೇಳುವುದಕ್ಕೂ ಚರ್ಚಿಸುವುದಕ್ಕೂ ತೋರಿಸುವುದಕ್ಕೂ ವಿಶ್ಲೇಷಿಸುವುದಕ್ಕೂ ನಿಗಮನವನ್ನು ಕಂಡುಕೊಳ್ಳಲೂ ಅವಕಾಶವನ್ನು ಒದಗಿಸಬೇಕು.

ಎನ್.ಸಿ.ಎಫ್. 2005 ಪುಟ. 41,42

- ಕಲಿಕಾನುಭವಗಳನ್ನು ಸಕ್ರಿಯವಾಗಿ (spiralling) ಮಂಡಿಸುವ ಮೂಲಕ ಕಲಿಕೆಯು ಸಾಕಷ್ಟು ಫಲಕಾರಿಯಾಗುತ್ತದೆ.
- ಕಲಿಕಾ ಚಟುವಟಿಕೆಗಳಿಗೆ ಯೋಗ್ಯವಾದ ನಮನೀಯತೆ (Flexibility), ಹೊಂದಾಣಿಕೆ (Adaptations), ಕಲಿಕಾ ಚಟುವಟಿಕೆಗಳ ಆಯ್ಕೆ (Selection) ಇವುಗಳನ್ನು ನಡೆಸುವ ಮೂಲಕ ವಿಭಿನ್ನ ಅಭಿರುಚಿಯ ಕಲಿಕೆಯ ಆಸಕ್ತರನ್ನು ಪರಿಗಣಿಸಬಹುದು.
- ಸಾಕಷ್ಟು ಕಲಿಕಾನುಭವಗಳು ಪ್ರತಿಯೊಬ್ಬ ವಿದ್ಯಾರ್ಥಿಗೆ ದೊರಕಿದಾಗಲೇ ಕಲಿಕಾ ಸಾಧನೆ (Learning outcome) ದೃಢವಾಗುವುದು.
- ಕಲಿಕೆ ಮತ್ತು ಮೌಲ್ಯನಿರ್ಣಯ ಪ್ರಕ್ರಿಯೆಗಳು ನಿರಂತರವಾಗಿ ನಡೆಯಬೇಕಾಗಿರುವುದು.
- ವಿಷಯಾಧಾರಿತ ವಸ್ತು, ವಿದ್ಯಾರ್ಥಿಯ ಕಲಿಕೆಯ ಅಗತ್ಯ ಇವುಗಳನ್ನು ಹೊಂದಿಕೊಂಡು ವಿವಿಧ ಕಲಿಕಾ ಬೋಧನ ತಂತ್ರಗಳನ್ನು ಬಳಸಿಕೊಂಡರೆ ಎಲ್ಲರಿಗೂ ಕಲಿಕಾ ಸಾಧನೆ (Learning Outcome) ಯನ್ನು ಗಳಿಸಿಕೊಳ್ಳಲು ಸಾಧ್ಯ.
- ಪ್ರತಿಯೊಂದು ಮಗುವಿನ ಸಮಗ್ರ ಪ್ರಗತಿಯನ್ನು (Allround development) ಉದ್ದೇಶ ವಾಗಿರಿಸಿಕೊಂಡು ಕಲಿಕಾ ಪ್ರಕ್ರಿಯೆಗಳನ್ನು ನಿರ್ಧರಿಸಬೇಕು.

1.4 ಕಲಿಕಾ ಸಾಧನೆಗಳು (Learning Outcomes)

ವಿವಿಧ ವಿಷಯಗಳಿಗೆ ಸಂಬಂಧಿಸಿದಂತೆ ನೀಡಲಾಗುವ ಕಲಿಕಾ ಚಟುವಟಿಕೆಗಳ ಫಲವಾಗಿ ಜ್ಞಾನ, ಕೌಶಲ್ಯ, ಮನೋಭಾವ, ಮೌಲ್ಯಗಳು ಮಗುವಿನಲ್ಲಿ ರೂಪುಗೊಳ್ಳುತ್ತವೆ. ಇವುಗಳಲ್ಲಿ ಕೆಲವನ್ನು ಸ್ವಲ್ಪ ಕಾಲದಲ್ಲಿ ಸಂಪಾದಿಸಬಹುದು ಮತ್ತು ಕೆಲವಕ್ಕೆ ದೀರ್ಘಕಾಲ ಬೇಕಾಗುವುದು. ಹೀಗೆ ಮಗುವಿನಲ್ಲಿ ಉಂಟಾಗುವ ಬದಲಾವಣೆಗಳನ್ನು ನಮಗೆ ಮುಂಚಿತವಾಗಿ ನಿರ್ಧರಿಸಲು ಸಾಧ್ಯವಿದೆ. ಪಠ್ಯಕ್ರಮವನ್ನು ಸಿದ್ಧಪಡಿಸುವಾಗ ಶಾಲಾ ಶಿಕ್ಷಣದ ವಿವಿಧ ಹಂತಗಳಲ್ಲಿ ಮಗು ಸಾಧಿಸಬೇಕಾದ ಗುರಿಗಳನ್ನು ನಾವು ಕಲಿಕಾ ಸಾಧನೆಗಳೆಂದು ಹೇಳುತ್ತೇವೆ. ಕೆಲವು ಕಲಿಕಾ ಚಟುವಟಿಕೆಗಳ ಸರಣಿಯ ಮೂಲಕ ಪ್ರತಿಯೊಂದು ಘಟಕದಲ್ಲಿಯೂ ವಿದ್ಯಾರ್ಥಿ ಸಾಧಿಸುವ ಕಲಿಕಾ ಸಾಧನೆಗಳು ವಿಕಾಸಗೊಂಡು ತರಗತಿಯ ಕೊನೆಯಲ್ಲಿ ಗಳಿಸುವ ಕಲಿಕಾ ಸಾಧನೆಗಳಾಗುತ್ತವೆ. ಅನಂತರ ನಿಗದಿತ ಶಿಕ್ಷಣ ಕಾಲಾವಧಿಯ ಕಲಿಕಾ ಸಾಧನೆಗಳಾಗಿ ಅವು ಬೆಳೆಯುತ್ತವೆ. ಕಲಿಕಾ ಸಾಧನೆಗಳನ್ನು ನಿರೀಕ್ಷಣೆ ಮಾಡಲೂ (observable) ಅಳೆಯಲೂ (measurable) ಸಾಧ್ಯವಿರುವುದು ಅದರ ವೈಶಿಷ್ಟ್ಯವಾಗಿದೆ. ಪ್ರತಿಯೊಂದು ಘಟಕದ, ತರಗತಿಯ, ಅವಧಿಯ ಕೊನೆಯಲ್ಲಿ ಮಗು ಗಳಿಸಬೇಕಾದ ಜ್ಞಾನ ಕೌಶಲ್ಯ, ಮೌಲ್ಯ, ಮನೋಭಾವಗಳನ್ನು ಗಳಿಸಲಾಗಿದೆಯೇ ಎಂದು ಮೌಲ್ಯಮಾಪನ ಮಾಡಲು ಕಲಿಕಾಸಾಧನೆಗಳ ವಿಶ್ಲೇಷಣೆಯಿಂದ ಸಾಧ್ಯ. ಪಠ್ಯಕ್ರಮದ ಸರಿಯಾದ ವಿನಿಮಯದ ಮೂಲಕ ಎಲ್ಲ ಮಕ್ಕಳ ಕಲಿಕಾ ಸಾಧನೆಗಳನ್ನು ದೃಢಪಡಿಸಲು ನಮಗೆ ಸಾಧ್ಯವಾಗಬೇಕು.

ಕಲಿಕಾ ಸಾಧನೆಗಳ ವೈಶಿಷ್ಟ್ಯಗಳನ್ನು ಹೀಗೆ ಸಂಗ್ರಹಿಸಬಹುದು.

- ವಿಷಯನಿಷ್ಠವಾದ ಕಲಿಕೆಯ ಮೂಲಕ ವಿದ್ಯಾರ್ಥಿ ಗಳಿಸಿಕೊಳ್ಳಬೇಕಾದ ಜ್ಞಾನ (knowledge), ಕೌಶಲ್ಯ (skills), ಮನೋಭಾವ ಮತ್ತು ಮೌಲ್ಯ (attitude and value)ಗಳನ್ನು ಕಲಿಕಾ ಸಾಧನೆ ಒಳಗೊಂಡಿರುತ್ತದೆ.
- ಕಲಿಕಾ ಸಾಧನೆಗಳನ್ನು ನಿರೀಕ್ಷಣೆ ಮಾಡಲೂ, ಅಳೆಯಲೂ ಸಾಧ್ಯವಿದೆ.
- ಹೈಸ್ಕೂಲ ಮತ್ತು ದೀರ್ಘಕಾಲದಲ್ಲಿ ಗಳಿಸುವ ವಿಭಿನ್ನ ಕಲಿಕಾ ಸಾಧನೆಗಳಿವೆ.

1.5 ಕಲಿಕಾ ಸಂಪನ್ಮೂಲಗಳು ಮತ್ತು ಕಲಿಕಾ ವ್ಯವಸ್ಥೆಗಳು

ಪಠ್ಯಕ್ರಮವನ್ನು ವಿನಿಮಯ ಮಾಡಲು ಬಳಸುವ ವಿವಿಧ ಘಟಕಗಳೇ ಕಲಿಕಾ ಸಂಪನ್ಮೂಲಗಳು. ಕಲಿಕಾ ಪ್ರಕ್ರಿಯೆಯ ಪೂರ್ಣತೆಗೆ ಕಲಿಕಾ ಸಂಪನ್ಮೂಲಗಳನ್ನು ಉಪಯೋಗಿಸಿಯೇ ತೀರಬೇಕು.

- ಗ್ರಂಥಾಲಯ
- ಡಿಸ್‌ಪ್ಲೇ ಫಲಕಗಳು
- ಪ್ರಯೋಗಾಲಯ (ಭಾಷೆ, ಗಣಿತ, ವಿಜ್ಞಾನ)
- ಕಂಪ್ಯೂಟರ್ ಲ್ಯಾಬ್
- ಕಲಿಕೋಪಕರಣಗಳು
- ಬಹುಮಾಧ್ಯಮ ಉಪಕರಣಗಳು

ಇದರ ಹೊರತಾಗಿ ಮಕ್ಕಳ ಕಲಿಕಾ ಸಾಮರ್ಥ್ಯವನ್ನು ಪ್ರಕಟಿಸುವ ಅನೇಕ ವೇದಿಕೆಗಳು ಶಾಲೆಗಳಲ್ಲಿವೆಯಲ್ಲವೇ? ಇವುಗಳನ್ನು ಕಲಿಕಾ ಸಾಧನೆಗಳನ್ನು ಗಳಿಸಿಕೊಳ್ಳಲು ಬಳಸಿಕೊಳ್ಳಬಹುದು.

- ಬಾಲಸಭೆ
- ಆಸೆಂಪ್ಲಿ
- ಕ್ಲಬ್‌ಗಳು
- ಚರ್ಚಾ ಕೂಟಗಳು
- ಶೈಕ್ಷಣಿಕ ಪ್ರವಾಸಗಳು
- ಸ್ವಯಂ ಸೇವಾ ಸಂಸ್ಥೆಗಳು (SPC, NSS, Scout, NCC)

ಮಕ್ಕಳ ಪರಿಪೂರ್ಣವಾದ ಬೆಳವಣಿಗೆಗೆ ಇಂತಹ ಘಟಕಗಳು ಅತಿ ಅಗತ್ಯವಾಗಿವೆ.

1.6 ಕಲೆ ಮತ್ತು ವೃತ್ತಿಪರಿಚಯ ಕಲಿಕೆ

ಕಲೆಯ ಕಲಿಕೆ

ಸೃಜನಶೀಲತೆ, ನಿರೀಕ್ಷಣ ಸಾಮರ್ಥ್ಯ ಮತ್ತು ಬುದ್ಧಿಮತ್ತೆಯನ್ನು ಮಕ್ಕಳಲ್ಲಿ ಬೆಳೆಸಲು ಕಲೆಯ ಕಲಿಕೆ ಅತಿ ಅಗತ್ಯವಾಗಿದೆ. ಹೊಸ ಪಠ್ಯಕ್ರಮದಲ್ಲಿ ಸಾಮಾನ್ಯ ವಿಷಯಗಳೊಂದಿಗೆ ಕಲೆಯ ಕಲಿಕೆಗೂ ಮಹತ್ವವನ್ನು ನೀಡಲಾಗಿದೆ. ಶಾಲಾ ಪಠ್ಯಕ್ರಮದಲ್ಲಿ ಕಲೆಯ ಕಲಿಕೆಯ ವ್ಯಾಪ್ತಿಯಲ್ಲಿ ಸಂಗೀತ, ನೃತ್ಯ, ಚಿತ್ರರಚನೆ, ಶಿಲ್ಪರಚನೆ, ನಾಟಕ, ಸಿನಿಮಾ ಮೊದಲಾದ ಪ್ರಕಾರಗಳನ್ನು ಸೇರಿಸಿಕೊಳ್ಳಲಾಗಿದೆ. ಮಕ್ಕಳ ಪ್ರತಿಭೆಗಳನ್ನು ಗುರುತಿಸಿ, ಪ್ರೋತ್ಸಾಹವನ್ನು ನೀಡುವುದು ಅಗತ್ಯವಾಗಿದೆ.

ಕಲೆಯ ಕಲಿಕೆಯ ಸಾಮಾನ್ಯ ಉದ್ದೇಶಗಳು

- ವಿದ್ಯಾರ್ಥಿಯ ಸಹಜವಾದ ಕಲೆಯ ಅಭಿರುಚಿಗಳನ್ನು ಪ್ರೋತ್ಸಾಹಿಸುವುದು.
- ವಿವಿಧ ಕಲೆಗಳನ್ನು ತಿಳಿದುಕೊಂಡು, ಮಕ್ಕಳ ಅಭಿರುಚಿಗೆ ಹೊಂದಿಕೊಂಡು ಕಲೆಗಳನ್ನು ಅಭ್ಯಾಸ ಮಾಡಲು ಅವಕಾಶಗಳನ್ನು ಒದಗಿಸುವುದು.
- ವಿವಿಧ ಕಲೆಗಳನ್ನು ಆಸ್ವಾದಿಸಿ, ಕಲೆಯ ಸೌಂದರ್ಯವನ್ನು ತಿಳಿದುಕೊಳ್ಳುವುದು.
- ಕಲೆಯ ಆಸ್ವಾದನೆ ಮಾಡಿ ಸಮಾಜ ಜೀವನದಲ್ಲಿ ಮಾನವೀಯ ದೃಷ್ಟಿಕೋನಗಳನ್ನು ಮೂಡಿಸುವುದು.
- ಸಾಂಸ್ಕೃತಿಕ ವೈವಿಧ್ಯವನ್ನು ಅರಿತುಕೊಂಡು ಸಂಸ್ಕೃತಿ ಪ್ರೇಮವನ್ನು ಬೆಳೆಸುವುದು.
- ಕಲೆಯ ಸತ್ವವನ್ನು ಅರಿತುಕೊಂಡು ಹೊಸ ಚಿಂತನೆಗಳನ್ನು ಮಾಡುವುದು ಮತ್ತು ಸಾಮಾಜಿಕ ಚಟುವಟಿಕೆಗಳಲ್ಲಿ ತೊಡಗಿಸುವುದು.
- ಕಲೆಯನ್ನು ಬಳಸಿ ಇತರ ವಿಷಯಗಳ ಕಲಿಕೆಯನ್ನು ಫಲಪ್ರದಗೊಳಿಸುವುದು (Art applied learning)

- ಬಹುಮುಖವಾದ ಬೌದ್ಧಿಕ ವಿಕಾಸದ ಸಾಧ್ಯತೆಗಳನ್ನು ಉತ್ತಮ ಪಡಿಸುವುದು.
- ವಿಭಿನ್ನ ಕೌಶಲ್ಯಗಳಿರುವ ವಿದ್ಯಾರ್ಥಿಗಳನ್ನು ಕಲಿಕಾ ಚಟುವಟಿಕೆಗಳಿಗೆ ಆಕರ್ಷಿಸುವುದು.
- ಮಕ್ಕಳ ಆಸ್ವಾದನೆಯ ಮಟ್ಟವನ್ನು ಉತ್ತಮಪಡಿಸುವುದು.

ವೃತ್ತಿ ಪರಿಚಯ

ಭಾವನಾತ್ಮಕ ಮತ್ತು ವಿಜ್ಞಾನ ಕ್ಷೇತ್ರಗಳ ಸಮನ್ವಯ ಹಾಗೂ ಪ್ರಗತಿಗಾಗಿ ವೃತ್ತಿ ಪರಿಚಯ ಶಿಕ್ಷಣ ಅನಿವಾರ್ಯವಾಗಿದೆ. ಪ್ರತಿಯೊಂದು ವೃತ್ತಿ ಪರಿಚಯ ತರಗತಿಯ ಅಡಿಪಾಯವು ಮಾನವ ಸಂಪನ್ಮೂಲದ ಪ್ರಗತಿಯಾಗಬೇಕು. ಎಲ್ಲ ಪ್ರಜೆಗಳ ಸಾಮರ್ಥ್ಯಗಳನ್ನೂ, ಕೌಶಲ್ಯಗಳನ್ನೂ ರಾಷ್ಟ್ರ ನಿರ್ಮಾಣಕ್ಕಾಗಿ ಬಳಸುವಂತೆ ಬೆಳೆಸುವುದೇ ಮಾನವ ಸಂಪನ್ಮೂಲ ಪ್ರಗತಿಯ ಉದ್ದೇಶವಾಗಿದೆ. ವೃತ್ತಿಯಲ್ಲಿ ಆಸಕ್ತಿ ಮೂಡಿಸುವುದು, ವೃತ್ತಿಗಳನ್ನು ಹೊಸ ವೃತ್ತಿ ಸಂಸ್ಕೃತಿಯ ವಕ್ತಾರರನ್ನಾಗಿ ಮಾಡುವುದು ವೃತ್ತಿ ಕಲಿಕೆಯ ಪ್ರಮುಖ ಉದ್ದೇಶಗಳಾಗಿವೆ.

- ಮಾನವ ಸಂಪನ್ಮೂಲದ ಅಭಿವೃದ್ಧಿ
- ರಾಷ್ಟ್ರೀಯ ಅಭಿವೃದ್ಧಿ
- ವೃತ್ತಿ ಸನ್ನದ್ಧತೆ
- ಉತ್ಪಾದನ ವಲಯದಲ್ಲಿ ಸ್ವಾಯತ್ತತೆ
- ಸಂತುಲಿತ ವ್ಯಕ್ತಿತ್ವ ವಿಕಾಸ
- ಮೌಲ್ಯ ಹಾಗೂ ಮನೋಭಾವಗಳ ಬೆಳವಣಿಗೆ

ಕಲೆ ಮತ್ತು ವೃತ್ತಿ ಕಲಿಕೆಗೆ ಪ್ರಾಧಾನ್ಯವನ್ನು ನೀಡಿ ಪಠ್ಯಕ್ರಮವನ್ನು ರೂಪಿಸಬೇಕು. ಇವುಗಳ ಸಾಧ್ಯತೆಗಳನ್ನು ಉಳಿಸಿಕೊಂಡು ವಿಭಿನ್ನ ವಿಷಯಗಳೊಂದಿಗೆ ವಿನಿಮಯ ಮಾಡುವುದು ಅಗತ್ಯವಾಗಿದೆ.

1.7 ಆರೋಗ್ಯ ಮತ್ತು ಕ್ರೀಡಾ ಶಿಕ್ಷಣ

ಪ್ರಾಥಮಿಕ ಶಾಲಾ ಹಂತವು ಮಕ್ಕಳ ದೈಹಿಕ, ಮಾನಸಿಕ ಬೆಳವಣಿಗೆಯ ಮುಖ್ಯ ಹಂತವಾಗಿದೆ. ಆದುದರಿಂದ ಈ ಹಂತದಲ್ಲಿ ಎಲ್ಲ ಮಕ್ಕಳಿಗೆ ಆರೋಗ್ಯ ಮತ್ತು ಕ್ರೀಡಾ ಶಿಕ್ಷಣದ ಅನುಭವಗಳು ಲಭಿಸುತ್ತವೆ ಎಂಬುದನ್ನು ದೃಢಗೊಳಿಸಬೇಕು. ಮಗುವಿನ ಆರೋಗ್ಯ ಮತ್ತು ಕ್ರೀಡಾ ಮನೋಭಾವವನ್ನು ಪ್ರೋತ್ಸಹಿಸುವುದು, ಆರೋಗ್ಯಕರ ಜೀವನ ಶೈಲಿಯನ್ನು ರೂಪಿಸುವುದು ಈ ಕಲಿಕೆಯ ಪ್ರಧಾನ ಉದ್ದೇಶವಾಗಿದೆ. ಆರೋಗ್ಯ ಮತ್ತು ಕ್ರೀಡಾ ಶಿಕ್ಷಣದ ಸಾಧ್ಯತೆಗಳನ್ನು ಉಳಿಸಿಕೊಂಡು ವಿಭಿನ್ನ ವಿಷಯಗಳನ್ನು ವಿನಿಮಯ ಮಾಡುವುದು ಅಗತ್ಯವಾಗಿದೆ.

ಆರೋಗ್ಯ ಮತ್ತು ಕ್ರೀಡಾ ಕಲಿಕೆಯ ಪ್ರಧಾನ ಉದ್ದೇಶಗಳು

- ವಿವಿಧ ಸಂದರ್ಭಗಳಲ್ಲಿ ಯೋಗ್ಯವಾದ ರೀತಿಯಲ್ಲಿ ದೇಹವನ್ನು ಚಲಿಸುವಂತೆ ಮಾಡುವ ಕೌಶಲ್ಯವನ್ನು ಸಂಪಾದಿಸುವುದು.
- ದೇಹದ ಚಲನೆಯನ್ನು ನಿಯಂತ್ರಿಸುವ ವಿವಿಧ ಹಂತಗಳನ್ನು ತಿಳಿದುಕೊಂಡು, ಅವುಗಳನ್ನು ಸೃಜನಾತ್ಮಕ ಚಲನೆಗಳ ಮಾಧ್ಯಮವಾಗಿ ಅಭಿವೃದ್ಧಿಪಡಿಸುವುದು.
- ಸಾಮಾಜಿಕವಾದ ಜವಾಬ್ದಾರಿಗಳನ್ನು ಅರಿತುಕೊಂಡು, ಪ್ರಜಾಪ್ರಭುತ್ವ ರೀತಿಯ ಜೀವನ ಶೈಲಿಯನ್ನು ರೂಢಿಸಿಕೊಳ್ಳುವುದು ಮತ್ತು ಆಸ್ವಾದಿಸುವುದು.
- ಮಗುವಿನ ಸರ್ವತೋಮುಖ ಬೆಳವಣಿಗೆಯನ್ನು ದೃಢಪಡಿಸುವುದು.

1.8 ಒಳಗೊಂಡಿರುವ ಶಿಕ್ಷಣ

(Inclusive Education)

ಶಾಲೆಯಲ್ಲಿ ಉತ್ತಮ ಪ್ರದರ್ಶನವನ್ನು ನೀಡುವ ತಮ್ಮ ಸಹಪಾಠಿಗೆ ವಾಸವಾಗಲು ಮನೆಯಿಲ್ಲವೆಂದೂ, ರಸ್ತೆ ಬದಿಯ ಪೈಪಿನಡಿಯಲ್ಲಿ ಕಟ್ಟಿದ ಡೇರೆಯೇ ಅವನ ಮನೆಯೆಂದೂ ತಿಳಿದಾಗ ಅದು ಚರ್ಚೆಗೆ ಗ್ರಾಸವಾಯಿತು. ಕಷ್ಟಗಳನ್ನು ಪರಸ್ಪರ ಹಂಚಿಕೊಳ್ಳುವುದರಿಂದ ಮಾತ್ರ ಪರಿಹಾರ ಉಂಟಾಗುವುದಿಲ್ಲ ಎಂದು ಅರಿತುಕೊಂಡ ವಿದ್ಯಾರ್ಥಿಗಳು ಅಧ್ಯಾಪಕರ ಸಹಾಯದೊಂದಿಗೆ ಹಣವನ್ನು ಸಂಗ್ರಹಿಸಿ ಗೆಳೆಯನಿಗೆ ಮನೆ ನಿರ್ಮಿಸಿಕೊಟ್ಟು ಮಾದರಿಯಾದರು.

(ಒಂದು ಶಾಲೆಯ ಅನುಭವ)

ತರಗತಿ ಕೋಣೆಯಲ್ಲಿ ಎಲ್ಲರನ್ನೂ ಒಂದುಗೂಡಿಸುವ, ಯಾರನ್ನೂ ಹೊರ ಹಾಕದ ಕಲಿಕೆಯ ಒಂದು ವಾತಾವರಣವನ್ನು ಸೃಷ್ಟಿಸಬೇಕಾಗಿದೆ. ನಮ್ಮ ಶಾಲೆಗಳಲ್ಲಿ ಮುಖ್ಯವಾಗಿ ಎರಡು ವಿಭಾಗಗಳಿಗೆ ಹೆಚ್ಚಿನ ಪ್ರೋತ್ಸಾಹವನ್ನೂ, ಸಹಾಯವನ್ನೂ ನೀಡಿ ನ್ಯಾಯಯುತವಾದ ಗುಣಮಟ್ಟದ ಶಿಕ್ಷಣವನ್ನು (Equitable Quality Education) ದೃಢಗೊಳಿಸಬೇಕಾಗಿದೆ.

ವಿಶೇಷ ಗಮನ, ಕಲಿಕಾ ಸಹಾಯ ಮತ್ತು ರಕ್ಷಣೆ ಅಗತ್ಯವಿರುವವರು ಯಾರಿಗೆ?

(ಎ) ಸಾಮಾಜಿಕ ಮತ್ತು ಆರ್ಥಿಕ ಕಾರಣಗಳಿಗಾಗಿ ಹೊರಹಾಕಲ್ಪಟ್ಟವರ ಮಕ್ಕಳು

- ವಿಭಿನ್ನ ಮತ್ತು ವೈವಿಧ್ಯಪೂರ್ಣವಾದ ಸಾಮಾಜಿಕ, ಸಾಂಸ್ಕೃತಿಕ, ಕೌಟುಂಬಿಕ ಹಿನ್ನೆಲೆಯಲ್ಲಿ ತಾರತಮ್ಯವನ್ನು ಅನುಭವಿಸುವ ಮಕ್ಕಳು, ತೀವ್ರ ಬಡತನವನ್ನು ಎದುರಿಸುವವರು, ಬುಡಕಟ್ಟು ಆದಿವಾಸಿಗಳು, ಹೆಣ್ಣುಮಕ್ಕಳು, ಪರಿಶಿಷ್ಟ ಜಾತಿ, ಪಂಗಡಗಳಿಗೆ ಸೇರಿದವರು, ಬೇರೆ ರಾಜ್ಯಗಳಿಂದ ವಲಸೆ ಬಂದವರು, ಖಾಯಂ ಮನೆಗಳಲ್ಲದವರು-ಹೀಗೆ ಅನೇಕ ಸಂಕಷ್ಟಗಳನ್ನು ಎದುರಿಸುವವರು ಈ ವಿಭಾಗದಲ್ಲಿ ಸೇರುತ್ತಾರೆ.

ವಿಭಿನ್ನತೆಗಳನ್ನು, ಪರಿಮಿತಿಗಳನ್ನು ಅರಿತುಕೊಂಡು, ಅವರನ್ನು ಗುರುತಿಸಿ ಗೌರವಿಸಬೇಕಾದುದು ನಮ್ಮ ಸಮೀಪನವಾಗಿರಬೇಕು. ಶಾಲೆಯ ಒಗ್ಗಟ್ಟಿನ ಕಾರ್ಯ ಚಟುವಟಿಕೆಗಳ ಮೂಲಕ ಇಂಥವರ ಅನೇಕ ಸಮಸ್ಯೆಗಳನ್ನು ಪರಿಹರಿಸಬಹುದು.

(ಬಿ) ದೈಹಿಕ ಹಾಗೂ ಮಾನಸಿಕ ಸವಾಲುಗಳನ್ನು ಎದುರಿಸುವವರು

ದೈಹಿಕ ಹಾಗೂ ಮಾನಸಿಕ ಸವಾಲುಗಳನ್ನು ಎದುರಿಸುವವರಿಗೂ, ಕಲಿಕೆಯಲ್ಲಿ ಕಷ್ಟವನ್ನು ಅನುಭವಿಸುವ ಮಕ್ಕಳಿಗೂ ಪ್ರತ್ಯೇಕವಾದ ಕಲಿಕಾ ವಿಧಾನದ ಅಗತ್ಯಗಳಿವೆ (special educational needs). ಕಿವುಡುತನ, ದೃಷ್ಟಿದೋಷ, ಬೌದ್ಧಿಕ ಮತ್ತು ಚಲನೆಯ ಪರಿಮಿತಿಗಳು, ಓಟಿಸಂ, ಸೆರೆಬ್ರಲ್ ಪಾಲ್ಸಿ, ಬಹುಮುಖವಾದ ವೈಕಲ್ಯಗಳು, ಭಾವನಾತ್ಮಕವಾದ ಅಸಮತೋಲನವಿರುವ ಮಕ್ಕಳು, ಗಮನಹರಿಸುವಲ್ಲಿ ಪರಿಮಿತಿಗಳಿರುವ ಮಕ್ಕಳು ಮುಂತಾದವರು ವಿಭಾಗದಲ್ಲಿ ಸೇರುತ್ತಾರೆ.

ಪಠ್ಯಕ್ರಮದ ವಿನ್ಯಾಸ ಹಾದಿಯಲ್ಲಿ ನಾವು ಏನನ್ನು ಅನುಸರಿಸಬೇಕು?

- ಕಲಿಕೆಯ ಅಗತ್ಯಗಳು, ಅಭಿರುಚಿ ಇವುಗಳನ್ನು ಪರಿಗಣಿಸಿ ಕಲಿಕಾ ಚಟುವಟಿಕೆಗಳ ಯೋಜನೆಗಳು.
- ಕಲಿಕಾ ಚಟುವಟಿಕೆಗಳಲ್ಲಿ ಎಲ್ಲರ ಭಾಗವಹಿಸುವಿಕೆ ಇರುವಂತೆ ಪಾಠಯೋಜನೆಯಲ್ಲಿ ಹೊಂದಾಣಿಕೆ.
- ವಿಭಿನ್ನವಾದ ಕಲಿಕಾ ವೇಗ, ಕಲಿಕಾ ಶೈಲಿ ಇವುಗಳನ್ನು ಪರಿಗಣಿಸಿಕೊಂಡು ವಿವಿಧ ಇಂದ್ರಿಯಾಧಾರಿತ ಸಮೀಪನ (multisensory approach) ಅನುಷ್ಠಾನ.

- ಪರಿಹಾರ ಚಟುವಟಿಕೆಗಳು (Remedial Practices), ಪೋಷಕ ಚಟುವಟಿಕೆಗಳು (Enrichment Practice) ಇವುಗಳನ್ನು ಪ್ರತಿಯೊಬ್ಬ ಮಗುವಿನ ಅಗತ್ಯವನ್ನು ಅನುಸರಿಸಿ ಅನುಷ್ಠಾನಗೊಳಿಸುವುದು.
- ವಿವಿಧ ಮೌಲ್ಯಮಾಪನ ಸಾಧ್ಯತೆಗಳನ್ನು ಜಾರಿಗೊಳಿಸುವುದು.
- ಸಂಪನ್ಮೂಲ ಅಧ್ಯಾಪಕರ ಹಾಗೂ ಇತರ ತಜ್ಞರ ಸಹಾಯವನ್ನು ದೃಢಪಡಿಸುವುದು.
- ಮಗುವಿನ ಕಲಿಕೆ, ಸಂರಕ್ಷಣೆ ಮೊದಲಾದ ವಿಷಯಗಳಲ್ಲಿ ಹೆತ್ತವರ ನಿರಂತರ ಬೆಂಬಲವನ್ನು ದೃಢಪಡಿಸುವುದು.

ಈ ಎರಡು ವಿಭಾಗದ ಮಕ್ಕಳಲ್ಲದೆ, ವಿಶೇಷ ಗಮನ ಹಾಗೂ ಪರಿಗಣನೆ ನೀಡಬೇಕಾದ ಪ್ರತ್ಯೇಕ ಅಭಿರುಚಿ ಮತ್ತು ಸಾಮರ್ಥ್ಯಗಳಿರುವ ಮಕ್ಕಳೂ (Gifted Childrens) ಇದ್ದಾರೆ. ಹೀಗೆ ಎಲ್ಲ ವಿಭಾಗದ ಮಕ್ಕಳನ್ನು ಒಳಗೊಳ್ಳುವ ರೀತಿಯಲ್ಲಿ ಶಾಲೆಯ ಚಟುವಟಿಕೆಗಳನ್ನೂ ಭೌತಿಕ ಹಿನ್ನೆಲೆಗಳನ್ನೂ ಶಾಸ್ತ್ರೀಯವಾಗಿ ರೂಪಿಸಬೇಕಾಗಿದೆ.

1.9 ಮಾಹಿತಿ ತಂತ್ರಜ್ಞಾನ - ಸಾಧ್ಯತೆ

ಮಾಹಿತಿ ವಿನಿಮಯಕ್ಕೆ ಅನೇಕ ವ್ಯವಸ್ಥೆಗಳು ಇಂದು ಬಳಕೆಯಲ್ಲಿವೆ ಅಲ್ಲವೇ? ICT ಬಳಕೆಯು ಇವುಗಳಲ್ಲಿ ತುಂಬ ಪ್ರಯೋಜನಕರವಾದುದು. ಮಕ್ಕಳು ಇದರ ತಂತ್ರಜ್ಞಾನವನ್ನು ಹೆಚ್ಚು ಕಡಿಮೆ ತಿಳಿದವರೇ ಆಗಿದ್ದಾರೆ. ಈ ತಿಳುವಳಿಕೆಯನ್ನು ತರಗತಿಯ ಕಲಿಕೆಗೆ ಬಳಸಿಕೊಳ್ಳಬೇಕಾಗಿದೆ. ಕಲಿಕೆಯನ್ನು ಅನಾಯಾಸಕರ ಹಾಗೂ ಸಂತೋಷದಾಯಕವನ್ನಾಗಿಸಲು ಇದರಿಂದ ಸಾಧ್ಯ.

ಅಗತ್ಯ

ಪಠ್ಯಕ್ರಮ ವಿನಿಮಯದ ನಿರ್ದಿಷ್ಟ ಹಂತದಲ್ಲಿ ಯೋಗ್ಯವಾದ ICT ಸಾಮಗ್ರಿಗಳನ್ನು ಅಗತ್ಯವಾದರೆ ಮಾತ್ರ ಬಳಸಿದರೆ ಸಾಕು. ಮುದ್ರಣ ಮಾಧ್ಯಮದಲ್ಲಿರುವ ಪಾಠಪುಸ್ತಕಗಳ ಮಿತಿಗಳಾದ ಚಲನಶೀಲತೆ, ಶಬ್ದಗಳನ್ನು ಕೇಳಿಸಲು ಆಗದಿರುವುದು ಮೊದಲಾದ ಕೊರತೆಗಳನ್ನು ICT ಸಾಧ್ಯತೆಗಳ ಮೂಲಕ ಪರಿಹರಿಸಬಹುದು. ICT ಬಳಕೆಯ ಅಗತ್ಯ ಯಾವ ಯಾವ ಸಂದರ್ಭಗಳಲ್ಲಿ ಬೇಕಾಗಿದೆ ಎಂದೂ ಅದರ ಪ್ರಯೋಜನವನ್ನು ಹೇಗೆ ಪಡೆಯಬಹುದೆಂದೂ ನಿರ್ದರಿಸಲು ಅಧ್ಯಾಪಕರಿಗೆ ಸಾಧ್ಯವಾಗಬೇಕು.

ಹೊಂದಾಣಿಕೆ

ಮಗುವಿನ ಬುದ್ಧಿಯನ್ನೂ ಪ್ರತಿಭೆಯನ್ನೂ ಪ್ರಚೋದಿಸುವ ICT ಸಾಧ್ಯತೆಗಳು ಬೇಕಾಗಿವೆ. ಜಿಜ್ಞಾಸೆ ಮತ್ತು ಆಕಾಂಕ್ಷೆಯೊಂದಿಗೆ ಪಠ್ಯ ವಿಷಯದ ಬಗ್ಗೆ ಆಸಕ್ತಿ ಮೂಡುವಂತೆ ICT ಯನ್ನು ಬಳಸಬೇಕು. ಇಂದ್ರಿಯ ವೈಕಲ್ಯವುಳ್ಳವರಿಗೆ ಇದರ ಪ್ರಯೋಜನ ಹೆಚ್ಚು. ಶಬ್ದ ಹಾಗೂ ದೃಶ್ಯಗಳಿಂದ ವಿಷಯಗಳನ್ನು ಅನುಭವಕ್ಕೆ ತರಲು ICT ಪ್ರಯೋಜನಕಾರಿಯಾಗಿದೆ. ವಿಭಿನ್ನವಾದ ಕಲಿಕೆಯ ಶೈಲಿಗಳನ್ನು ಅಳವಡಿಸಿಕೊಂಡಿರುವ ಕಲಿಕೆಯ ಅನುಭವಗಳನ್ನು ಒದಗಿಸಲು ಇದು ಸಹಾಯಕವಾಗಿದೆ.

ವಿಶ್ವಸನೀಯತೆ

ಕಲಿಕಾ ಸಾಮಗ್ರಿಗಳ ಬಗೆಗಿನ ವಿಶ್ವಸನೀಯತೆಯನ್ನು ದೃಢಪಡಿಸಬೇಕು. ಸರಕಾರಿ ಇಲಾಖೆಗಳ ಸೈಟುಗಳು, ಶೈಕ್ಷಣಿಕ ವೆಬ್‌ಸೈಟುಗಳು, ಪೋರ್ಟಲುಗಳು, ಬ್ಲಾಗುಗಳು, ಸಾಮಾಜಿಕ ಜಾಲ ತಾಣಗಳು ಮೊದಲಾದವುಗಳಿಂದ ಮಾಹಿತಿಗಳನ್ನು ಸಂಗ್ರಹಿಸುವಾಗ ಅದು ಅಧಿಕೃತವೇ ಎಂದು ದೃಢಪಡಿಸಬೇಕು. ತರಗತಿ ಕೋಣೆಯಲ್ಲಿ ಬಳಸುವ ಸಾಮಗ್ರಿಗಳ ಪ್ರಾಯೋಗಿಕ ನೆಲೆಯನ್ನು ದೃಢಪಡಿಸಬೇಕು. ಇಂತಹ ಸಾಮಗ್ರಿಗಳು ಕಾರ್ಯ ನಿರ್ವಹಿಸುವುದಕ್ಕೆ ಯೋಗ್ಯವಾದ ಸೋಫ್ಟ್‌ವೇರ್‌ಗಳು ಸುಲಭದಲ್ಲಿ ದೊರಕುವಂತಿದ್ದು, ಉಪಯೋಗಕ್ಕೆ ಸಿಗುವಂತಿದ್ದು ಆಗಿರಬೇಕು. ICT ಸಾಧ್ಯತೆಗಳು ಮಗುವಿನ ವಯಸ್ಸು, ಮಾನಸಿಕ ಸ್ಥಿತಿ ಇವುಗಳಿಗೆ ಹೊಂದಿಕೆಯಾಗುವಂತಿರಬೇಕು.

1.10 ಮೌಲ್ಯಗಳು, ಮನೋಧರ್ಮಗಳು, ಕಾಳಜಿ ಇವುಗಳನ್ನು ಬೆಳೆಸುವ ವಲಯಗಳು

ವಿದ್ಯಾರ್ಥಿಯಲ್ಲಿ ಮಾನವೀಯ ಮೌಲ್ಯ ಹಾಗೂ ಸಾಂವಿಧಾನಿಕ ಮೌಲ್ಯಗಳ ಕುರಿತು ಅರಿವು ಮೂಡಿಸುವುದು, ಸಾಮಾಜಿಕ ಜೀವನವನ್ನು ಬಲಗೊಳಿಸುವ ಮನೋಧರ್ಮವನ್ನು ಮೂಡಿಸುವುದು, ಸಾಮಾಜಿಕ ಕಾಳಜಿಯನ್ನು ಬೆಳೆಸುವುದು ಮೊದಲಾದವು ಪಠ್ಯ ಕ್ರಮದ ಪ್ರಥಮ ಪರಿಗಣನೆಯ ವಿಷಯಗಳಾಗಿವೆ. ಇವುಗಳನ್ನು ಬೆಳೆಸಲು ಸೂಚಿಸಲಾದ ಆಶಯ ವಲಯಗಳನ್ನು ಕೆಳಗೆ ನೀಡಲಾಗಿದೆ.

ಪ್ರಜಾಪ್ರಭುತ್ವ ಪ್ರಜ್ಞೆ

ವಿವಿಧ ವಿಷಯಗಳನ್ನು ಆಯ್ಕೆ ಮಾಡುವಾಗ ಪ್ರಜಾಪ್ರಭುತ್ವ ವ್ಯವಸ್ಥೆಗೆ ಸಂಬಂಧಿಸಿದ ದೃಷ್ಟಿಕೋನಗಳನ್ನು ಪರಿಗಣಿಸಬೇಕು. ಕಲಿಕಾ ಚಟುವಟಿಕೆಗಳ ಯೋಜನೆಯಲ್ಲಿಯೂ ವಿನಿಮಯ ಪ್ರಕ್ರಿಯೆಯಲ್ಲಿಯೂ ಪ್ರಜಾಪ್ರಭುತ್ವದ ಸಮೀಪನ ಇರಬೇಕಾಗಿದೆ. ಪ್ರಜಾಪ್ರಭುತ್ವ ರೀತಿಯ ತರಗತಿ, ಶಾಲಾ ಪ್ರದೇಶಗಳು (ಪ್ರಜಾಪ್ರಭುತ್ವ ರೀತಿಯ ವೇದಿಕೆಗಳು), ಪ್ರಜಾಪ್ರಭುತ್ವ ಜೀವನ ಸಮೀಪನ ಮೊದಲಾದವುಗಳಿಂದ ಈ ಪ್ರಜ್ಞೆಯನ್ನು ಬೆಳೆಸುವುದು ಪಠ್ಯಕ್ರಮದ ಉದ್ದೇಶವಾಗಿದೆ.

ಸಾಂವಿಧಾನಿಕ ಮೌಲ್ಯಗಳು

ನಮ್ಮ ಸಂವಿಧಾನವು ಎತ್ತಿ ಹಿಡಿದಿರುವ ಮೌಲ್ಯಗಳನ್ನೂ ಗುರಿಗಳನ್ನೂ ಪಠ್ಯಕ್ರಮವು ಪ್ರತಿಫಲಿಸುವಂತಿರಬೇಕು. ಸಾಂವಿಧಾನಿಕ ಮೌಲ್ಯಗಳನ್ನು ಸಾಧಿಸುವುದಕ್ಕಾಗಿ ವಿದ್ಯಾರ್ಥಿಗಳನ್ನು ಸಮರ್ಥರನ್ನಾಗಿಸುವ ಪಾಠಗಳನ್ನೂ ವಿನಿಮಯ ಪ್ರಕ್ರಿಯೆಗಳನ್ನೂ ಆಯ್ಕೆ ಮಾಡುವತ್ತ ಗಮನಿಸಬೇಕು.

ಜಾತ್ಯತೀತ ಮನೋಭಾವ

ಜಾತ್ಯತೀತ ಮನೋಧರ್ಮವನ್ನು ಬೆಳೆಸುವಂಥ ವಿಷಯಗಳನ್ನು ಪಾಠಪುಸ್ತಕದಲ್ಲಿ ಅಳವಡಿಸಿಕೊಂಡು, ಯೋಗ್ಯವಾದ ಕಲಿಕಾ ರೀತಿಯನ್ನು ಸ್ವೀಕರಿಸಬೇಕು.

ಸಹಿಷ್ಣುತೆ

ಭಿನ್ನಾಭಿಪ್ರಾಯವುಳ್ಳವರನ್ನೂ ಸಹನೆಯಿಂದ ಕಾಣುವುದು ಎಂಬ ಮೂಲ ತತ್ವವನ್ನು ಪಠ್ಯಕ್ರಮವು ಗುರಿಯಾಗಿಸಬೇಕು.

ಕ್ರಿಯಾಶೀಲ - ಸೃಜನಶೀಲ ಚಿಂತನೆ

ವಿದ್ಯಾರ್ಥಿಗಳಲ್ಲಿ ಕ್ರಿಯಾಶೀಲವೂ ಸೃಜನಶೀಲವೂ ಆಗಿರುವ ಚಿಂತನೆಗಳನ್ನೂ, ಸಂಶೋಧನ ಬುದ್ಧಿಯನ್ನೂ ಬೆಳೆಸಬೇಕಾಗಿದೆ. ಪಠ್ಯಕ್ರಮದ ಪಠ್ಯ ವಿಷಯಗಳಲ್ಲಿ ಹಾಗೂ ಕಲಿಕಾ ತಂತ್ರಗಳಲ್ಲಿ ಸೃಜನಶೀಲ ಹುಡುಕಾಟಕ್ಕೆ ಅವಕಾಶವಿರಬೇಕು. ಬಹುಮುಖ ಬೌದ್ಧಿಕತೆ (multiple intelligence) ಯ ಹಂತಗಳನ್ನು ಇದಕ್ಕಾಗಿ ಪರಿಗಣಿಸಬೇಕು.

ಸಂಸ್ಕೃತಿ ಹಾಗೂ ಪರಂಪರೆಯನ್ನು ಗೌರವಿಸುವುದು

ನಮ್ಮ ಸಾಂಸ್ಕೃತಿಕ ಪರಂಪರೆ ಹಾಗೂ ಇತಿಹಾಸವನ್ನು ಗೌರವಿಸುವ ಮನೋಧರ್ಮದ ನಿರ್ಮಾಣ ಎಂಬುದು ಪಠ್ಯಕ್ರಮವು ಪೂರೈಸಬೇಕಾದ ಮುಖ್ಯ ಗುರಿಗಳಲ್ಲಿ ಒಂದಾಗಿದೆ.

ಸಮತ್ವ ಎಂಬ ಆಶಯ

ಬೇರೆ ಬೇರೆ ಸಂದರ್ಭಗಳಲ್ಲಿ ಹಾಗೂ ಕಲಿಕಾ ಚಟುವಟಿಕೆಗಳಲ್ಲಿ ಸಮಾನತೆ, ಸಮತ್ವ ಮೊದಲಾದವುಗಳನ್ನು ದೃಢಪಡಿಸಬೇಕಾದುದು ಅನಿವಾರ್ಯವಾಗಿದೆ.

ನಾಯಕತ್ವಗುಣ

ಹೊಸ ಸಹಸ್ರಮಾನದ ಸವಾಲುಗಳನ್ನು ಎದುರಿಸಲೂ, ಸಾಧ್ಯತೆಗಳನ್ನು ವಿನಿಯೋಗಿಸಲೂ ಸಮರ್ಥರಾದ ನಾಯಕರನ್ನು ಸೃಷ್ಟಿಸಲು ಯೋಗ್ಯವಾದ ಕಲಿಕಾ ತಂತ್ರಗಳನ್ನು ಅಭಿವೃದ್ಧಿ ಪಡಿಸಬೇಕಾಗಿದೆ. ತರಗತಿಯ ಚಟುವಟಿಕೆಗಳಲ್ಲಿ ಎಲ್ಲ ವಿದ್ಯಾರ್ಥಿಗಳ ಭಾಗವಹಿಸುವಿಕೆಯನ್ನು ದೃಢಗೊಳಿಸಿ, ನಾಯಕತ್ವ ಗುಣಗಳನ್ನು ಅಭಿವೃದ್ಧಿ ಪಡಿಸುವ ಪರಿಸರವನ್ನು ಸೃಷ್ಟಿಸಬೇಕಾದ ಅಗತ್ಯವಿದೆ.

ಜೀವನ ಕೌಶಲ್ಯ ಶಿಕ್ಷಣ

ದೈನಂದಿನ ಬದುಕಿನಲ್ಲಿ ವ್ಯಕ್ತಿಗಳು ಅನುಭವಿಸುವ ಸಮಸ್ಯೆ ಹಾಗೂ ಸವಾಲುಗಳನ್ನು ಫಲಪ್ರದವಾಗಿ ಎದುರಿಸಲು ಸಹಾಯಕವಾದ ಸ್ವಭಾವಗಳನ್ನು ಗಳಿಸಿಕೊಳ್ಳುವ ಸಾಮರ್ಥ್ಯವೇ ಜೀವನ ಕೌಶಲ್ಯಗಳು. ತನ್ನನ್ನು ತಾನು ಅರಿತುಕೊಳ್ಳುವುದು, ಇತರರನ್ನು ಅರಿತುಕೊಳ್ಳುವುದು, ವಿಚಾರ ವಿನಿಮಯ ಸಾಮರ್ಥ್ಯ, ವ್ಯಕ್ತಿಗಳ ನಡುವಿನ ಸಂಬಂಧ, ಸೃಜನಶೀಲ ಚಿಂತನೆ, ವಿಮರ್ಶಾತ್ಮಕ ಚಿಂತನೆ, ತೀರ್ಮಾನಗಳನ್ನು ಕೈಗೊಳ್ಳುವ ಸಾಮರ್ಥ್ಯ, ಸಮಸ್ಯೆಗಳ ಪರಿಹಾರ, ಭಾವನಾತ್ಮಕ ಸಮತೋಲನ, ಒತ್ತಡದ ನಿಭಾಯಿಸುವಿಕೆ ಮೊದಲಾದವು ಜೀವನಕೌಶಲ್ಯಗಳಾಗಿವೆ. ಮಕ್ಕಳ ಪರಿಸರವನ್ನು ಹೊಂದಿಕೊಂಡು ಈ ವಲಯಗಳ ಘಟಕಗಳನ್ನು ಪಠ್ಯಕ್ರಮದಲ್ಲಿ ಅಳವಡಿಸಬೇಕಾಗಿದೆ. ಬದುಕಿನಲ್ಲಿ ಆತ್ಮವಿಶ್ವಾಸದೊಂದಿಗೆ ಮುಂದುವರಿಯಲು ಇಂತಹ ಕೌಶಲ್ಯಗಳು ವಿದ್ಯಾರ್ಥಿಗೆ ಸಹಾಯಕವಾಗುತ್ತವೆ.

ಪೌರಧರ್ಮ

ರಾಷ್ಟ್ರಗಳು ಪ್ರಜೆಗಳಿಗೆ ಹೇಗೋ ಹಾಗೆಯೇ ಪ್ರಜೆಗಳು ರಾಷ್ಟ್ರಕ್ಕೆ ಸಲ್ಲಿಸಬೇಕಾದ ಕೆಲವು ಧರ್ಮಗಳೂ, ಕರ್ತವ್ಯಗಳೂ ಇವೆ. ಒಂದು ರಾಷ್ಟ್ರದ ಅಭಿವೃದ್ಧಿ ಎಂದರೆ ಮಾನವ ಸಂಪನ್ಮೂಲದ ಅಭಿವೃದ್ಧಿ ಎಂದು ತಿಳಿಯುವ ಈ ಕಾಲದಲ್ಲಿ ಪೌರಪ್ರಜ್ಞೆಯಿರುವ ಜನರನ್ನು ಸೃಷ್ಟಿಸುವುದು ಶಿಕ್ಷಣದ ಪ್ರಧಾನ ಕರ್ತವ್ಯವಾಗಿದೆ. ಸ್ವತಂತ್ರವಾದ ಸಮಾಜ ಸೃಷ್ಟಿಯೊಂದಿಗೆ ಜವಾಬ್ದಾರಿ ಮತ್ತು ಶಿಸ್ತಿನಿಂದ ಕೂಡಿದ ಪ್ರಜೆಗಳನ್ನು ಸೃಷ್ಟಿಸುವುದು ಶಿಕ್ಷಣ ವ್ಯವಸ್ಥೆಯ ಗುರಿಯಾಗಿದೆ.

ಮಾನವ ಹಕ್ಕುಗಳು

ಮಾನವ ಎಂಬ ನೆಲೆಯಲ್ಲಿ ಈ ಭೂಮಿಯಲ್ಲಿ ಗೌರವದಿಂದ ಬದುಕುವ ವ್ಯಕ್ತಿಯ ಹಕ್ಕುಗಳೇ ಮಾನವ ಹಕ್ಕುಗಳು. ಸಂಯುಕ್ತರಾಷ್ಟ್ರ ಸಂಘದ ಮಾನವ ಹಕ್ಕುಗಳ ಘೋಷಣೆಯಲ್ಲಿ ಸಾರ್ವತ್ರಿಕವಾಗಿ ಅಂಗೀಕಾರ ಲಭಿಸಿದ ಮಾನವ ಹಕ್ಕು ಗಳಿಗೆ ಪಠ್ಯಕ್ರಮದಲ್ಲಿಯೂ ಪಾಠವಿನಿಮಯ ಪ್ರಕ್ರಿಯೆಯಲ್ಲಿಯೂ ಸೂಕ್ತ ಪ್ರಾಧಾನ್ಯವನ್ನು ನೀಡಬೇಕಾಗಿದೆ.

ಮಕ್ಕಳ ಹಕ್ಕುಗಳು

ಮಕ್ಕಳ ಎಲ್ಲ ರೀತಿಯ ಹಕ್ಕುಗಳನ್ನು ಸಂರಕ್ಷಿಸಬೇಕಾದ ಜವಾಬ್ದಾರಿ ನಮ್ಮ ಕರ್ತವ್ಯವಾಗಿದೆ.

ಪ್ರಕೃತಿ - ಪ್ರಕೃತಿ ಸಂಪನ್ಮೂಲ ಸಂರಕ್ಷಣೆ, ಪರಿಸರ ಶುಚಿತ್ವ

ಪ್ರಕೃತಿ ಸಂಪನ್ಮೂಲಗಳ ಸಂರಕ್ಷಣೆ, ಪರಿಸರ ಶುಚಿತ್ವ, ಪ್ರಕೃತಿ ಮತ್ತು ಪ್ರಾಕೃತಿಕ ಸಂಪನ್ಮೂಲಗಳ ಕುರಿತು ಪ್ರಾಥಮಿಕ ದೃಷ್ಟಿಕೋನಗಳನ್ನು ಪ್ರಾಥಮಿಕ ತರಗತಿಗಳಿಂದಲೇ ಅಳವಡಿಸಿಕೊಳ್ಳಬೇಕು. ವ್ಯಕ್ತಿ ಶುಚಿತ್ವದಂತೆಯೇ ಪರಿಸರ ಶುಚಿತ್ವವೂ ಅಗತ್ಯ ಎಂಬ ಶುಚಿತ್ವದ ಪ್ರಜ್ಞೆಯನ್ನು ವಿದ್ಯಾರ್ಥಿಗಳಲ್ಲಿ ಮೂಡಿಸಬೇಕಾಗಿದೆ. ಪ್ರಕೃತಿ ಮತ್ತು ಪ್ರಾಕೃತಿಕ ಸಂಪನ್ಮೂಲಗಳು ಕೇವಲ ಮಾನವನಿಗೆ ಮಾತ್ರ ಸೇರಿದ್ದಲ್ಲ ಮತ್ತು ಪ್ರಕೃತಿಯ ಸಮತೋಲನವನ್ನು ಕಾಪಾಡದಿದ್ದರೆ ವ್ಯಾಪಕವಾದ ದುರಂತಗಳಿಗೆ ಕಾರಣವಾಗುವುದು ಎಂಬ ಮನೋಭಾವವನ್ನು ವಿದ್ಯಾರ್ಥಿಗಳಲ್ಲಿ ಬೆಳೆಸಬೇಕು. ಪ್ರಾಕೃತಿಕ ಸಂಪನ್ಮೂಲ ಸಂರಕ್ಷಣೆ ಹಾಗೂ ಪರಿಸರ ಶುಚಿತ್ವವನ್ನು ಒಂದು ಜೀವನ ಮೌಲ್ಯವಾಗಿ ಮತ್ತು ಮನೋಧರ್ಮವಾಗಿ ಬದಲಾಯಿಸುವ ಚಟುವಟಿಕೆಗಳನ್ನು ಅನುಷ್ಠಾನಗೊಳಿಸಬೇಕು.

ಶಾಂತಿಯ ಶಿಕ್ಷಣ

ವೈಯುಕ್ತಿಕವಾಗಿಯೂ ಸಾಮಾಜಿಕವಾಗಿಯೂ ಶಾಂತಿ ಮತ್ತು ಸಮಾಧಾನವನ್ನು ಕಾಪಾಡುವ ಸಾಮರ್ಥ್ಯ ಮತ್ತು ಮನೋಭಾವಗಳನ್ನು ಬೆಳೆಸುವುದು ಶಾಂತಿ ಶಿಕ್ಷಣದ ಮುಖ್ಯ ಗುರಿ. ಸಂಘರ್ಷಗಳು ಹಾಗೂ ಅವುಗಳಿಗೆ ಕಾರಣವಾಗುವ ಹಿನ್ನೆಲೆಗಳನ್ನು ಬಿಟ್ಟು ಶಾಂತಿ, ಸೌಹಾರ್ದ ಹಾಗೂ ಸಮಾಧಾನದ ಸಾಧ್ಯತೆಗಳನ್ನು ಪಠ್ಯಕ್ರಮದ ವಿವಿಧ ವಿಷಯಗಳಲ್ಲಿ ಅಳವಡಿಸಬೇಕಾದುದು ಈ ಶಿಕ್ಷಣ ನೀತಿಯ ಅಗತ್ಯವಾಗಿದೆ.

ಕಾನೂನು ಸಾಕ್ಷರತೆ

ಕಾನೂನು ಸಂಬಂಧವಾದ ತಿಳುವಳಿಕೆಯು ಪ್ರಜಾಪ್ರಭುತ್ವ ದೇಶದ ಪ್ರಜೆಗಳಿಗೆ ಅತಿ ಅಗತ್ಯವಾಗಿದೆ. ಕಾನೂನು ಸಾಕ್ಷರತೆಯನ್ನು ದೃಢಪಡಿಸುವ ಪಾಠಭಾಗಗಳನ್ನು ವಿಷಯಕ್ಕೆ ಹೊಂದಿಕೊಂಡು ಅಳವಡಿಸಬೇಕಾದುದು ಕಾಲದ ಅಗತ್ಯವಾಗಿದೆ. ಕಾನೂನು ಸಹಾಯ ವೇದಿಕೆ, ಕಾನೂನು ಕ್ಲಬ್‌ಗಳು, ಕಾನೂನು ಕ್ಲಿನಿಕ್‌ಗಳು, ಕಾನೂನು ತಿಳುವಳಿಕಾ ಶಿಬಿರಗಳು ಮೊದಲಾದ ವಿಭಿನ್ನ ಚಟುವಟಿಕೆಗಳನ್ನು ಆಯೋಜಿಸಬಹುದು.

ಸೈಬರ್ ಅಪರಾಧಗಳ ಕುರಿತಾಗಿರುವ ತಿಳುವಳಿಕೆ

ಮಾಹಿತಿ ತಂತ್ರಜ್ಞಾನದ ಬಳಕೆಯಿರುವ ಸಮಕಾಲೀನ ಜಗತ್ತಿನಲ್ಲಿ ಪ್ರತಿದಿನವೆಂಬಂತೆ ಸೈಬರ್ ದುರುಪಯೋಗ ಮತ್ತು ಅಪರಾಧ ಚಟುವಟಿಕೆಗಳು ಹೆಚ್ಚುತ್ತಿವೆ. ಮಕ್ಕಳನ್ನು ಇಂತಹ ಚಟುವಟಿಕೆಗಳಿಂದ ದೂರವಿರಿಸುವ ತಿಳುವಳಿಕೆಯನ್ನು ಪಠ್ಯಕ್ರಮದಲ್ಲಿ ಅಳವಡಿಸಬೇಕು. ಇ-ಮೈಲ್, ಇಂಟರ್‌ನೆಟ್, ಸಾಮಾಜಿಕ ಜಾಲತಾಣಗಳು ಮೊದಲಾದವುಗಳ ಉಪಯೋಗವನ್ನು ಕುರಿತು ಸ್ಪಷ್ಟವಾದ ತಿಳುವಳಿಕೆಯನ್ನೂ ಅವುಗಳ ಬಳಕೆಯ ಗುಣ ದೋಷಗಳನ್ನೂ ಮಕ್ಕಳಿಗೆ ಒದಗಿಸಬೇಕು. ಸೈಬರ್ ಅಪರಾಧಗಳಿಗಿರುವ ಶಿಕ್ಷೆ ಹಾಗೂ ಇಂಟರ್‌ನೆಟ್ ಬಳಕೆಯ ನೈತಿಕತೆಯನ್ನು ಪಠ್ಯಕ್ರಮದ ಮೂಲಕ ತಿಳಿಸಬೇಕು.

ಮಾಧ್ಯಮ ತಿಳುವಳಿಕೆ

ಪತ್ರಿಕೆ ಹಾಗೂ ದೃಶ್ಯಮಾಧ್ಯಮಗಳಿಗೆ ನಮ್ಮ ಸಮಾಜದಲ್ಲಿ ಬಹಳ ಪ್ರಾಧಾನ್ಯವಿದೆ. ದೃಶ್ಯಮಾಧ್ಯಮಗಳು ಮಕ್ಕಳ ಮೇಲೆ ಬೀರುವ ಪರಿಣಾಮ ಅಪಾರ. ಹೀಗೆ ಮಾಧ್ಯಮ ಸಂಬಂಧಿ ಮಾಹಿತಿಗಳನ್ನು ನೀಡುವ ಘಟಕಗಳನ್ನು ಪಠ್ಯಕ್ರಮದಲ್ಲಿ ಸೇರ್ಪಡೆಗೊಳಿಸುವುದು ಅಗತ್ಯವಾಗಿದೆ.

ಶಾಶ್ವತ ಅಭಿವೃದ್ಧಿ ದೃಷ್ಟಿಕೋನ

ಈ ಭೂಮಿಯು ಮಾನವನಿಗೆ ಮಾತ್ರ ಸೇರಿದ್ದಲ್ಲ ಎಂಬ ಪರಿಸರ ಪ್ರಜ್ಞೆಯನ್ನು ಪಠ್ಯಕ್ರಮವು ಒದಗಿಸಬೇಕಾಗಿದೆ. ಪರಿಸರ ಸಂಬಂಧವಾದ ಸವಾಲುಗಳು, ಪರಿಸರ ನಾಶಕ್ಕೆ ಕಾರಣವಾಗುವ ಮಾನವನ ಕೈವಾಡಗಳು ಹಾಗೂ ಪರಿಸರವನ್ನು ದುರಂತಗಳಿಂದ ಪಾರುಮಾಡುವ ದಾರಿಗಳ ಕುರಿತು ಪ್ರಜ್ಞೆಯನ್ನು ಮೂಡಿಸಬೇಕಾದುದು ಇಂದಿನ ಅಗತ್ಯವಾಗಿದೆ. ಪರಿಸರ ಮತ್ತು ಅಭಿವೃದ್ಧಿಯನ್ನು ಸಂಯೋಜಿಸುವುದು ಹೇಗೆ ಎಂಬುದನ್ನೂ ಶಾಶ್ವತವಾದ ಅಭಿವೃದ್ಧಿಯ ದೃಷ್ಟಿಕೋನಗಳನ್ನೂ ಸಂಶೋಧನೆಗಳನ್ನೂ ಪಠ್ಯಕ್ರಮದಲ್ಲಿ ಅಳವಡಿಸಬೇಕು. ಸಮಗ್ರವಾದ ಪರಿಸರ ಪ್ರಜ್ಞೆಯನ್ನು ಹುಟ್ಟಿಸುವುದು ಪಠ್ಯಕ್ರಮದ ಮುಖ್ಯ ಉದ್ದೇಶಗಳಲ್ಲಿ ಒಂದು.

ಬಾಲ್ಯ ಶಿಕ್ಷಣ

ಮಕ್ಕಳ ಮನಶಾಸ್ತ್ರಜ್ಞರು, ಆರೋಗ್ಯ ಕಾರ್ಯಕರ್ತರು, ವೈದ್ಯರು ಹಾಗೂ ಅಧ್ಯಾಪಕರ ಸಂಯುಕ್ತ ಪರಿಶ್ರಮಗಳ ಮೂಲಕ ಬಾಲ್ಯ ಶಿಕ್ಷಣಕ್ಕೆ ಯೋಗ್ಯವಾದ ಘಟಕಗಳನ್ನು ಪಠ್ಯಕ್ರಮದಲ್ಲಿ ಅಳವಡಿಸಲು ಪರಿಗಣಿಸಬೇಕು. ವಿದ್ಯಾರ್ಥಿಗಳ ಆರೋಗ್ಯ, ಶುಚಿತ್ವ ಇವುಗಳಿಗೆ ಸಂಬಂಧಿಸಿದ ಸಂಶಯಗಳನ್ನು ಪರಿಹರಿಸಲು ವೈಜ್ಞಾನಿಕವಾದ ಮಾಹಿತಿಗಳನ್ನು ಪರಿಗಣಿಸುವುದು ಅಗತ್ಯವಾಗಿದೆ.

ಉಪಭೋಗ ಸಂಸ್ಕೃತಿ-ದುಷ್ಪರಿಣಾಮಗಳು

ಉಪಭೋಗ ಸಂಸ್ಕೃತಿಯ ದುಷ್ಪರಿಣಾಮಗಳ ಕುರಿತಾದ ಸತ್ಯಾಂಶಗಳನ್ನು ಪ್ರಾಥಮಿಕ ಶಾಲಾ ಮಟ್ಟದಿಂದಲೇ ಪಠ್ಯಕ್ರಮದಲ್ಲಿ ಅಳವಡಿಸಬೇಕು. ಬಳಕೆದಾರ ಎಂಬ ನೆಲೆಯಲ್ಲಿ ನಮ್ಮ ಹಕ್ಕುಗಳನ್ನೂ, ಬಳಕೆದಾರರಿಗೆ ನೆರವಾಗುವ ಕಾನೂನುಗಳನ್ನೂ ಮಕ್ಕಳಿಗೆ ತಿಳಿಸಿಕೊಡಬೇಕು.

ಮಾದಕ ದ್ರವ್ಯ ವಿರೋಧಿ ನಿಲುವು

ಮದ್ಯ, ಮಾದಕ ವಸ್ತುಗಳು, ಹೊಗೆ ಸೊಪ್ಪು ಹಾಗೂ ಇತರ ಮಾದಕ ದ್ರವ್ಯಗಳ ಬಳಕೆಯು ಹೊಸ ತಲೆಮಾರಿನ ಆರೋಗ್ಯವನ್ನು ಕೆಡಿಸುತ್ತದೆ ಎಂಬ ಅರಿವು ನಮ್ಮದಾಗಬೇಕು. ಮುಂದಿನ ತಲೆಮಾರನ್ನು ಇವುಗಳಿಂದ ಮುಕ್ತಗೊಳಿಸಿ ರಕ್ಷಿಸಬೇಕು. ಅದಕ್ಕಾಗಿ ಮಾದಕದ್ರವ್ಯಗಳ ಉಪಯೋಗದಿಂದ ಉಂಟಾಗುವ ದೈಹಿಕ ಮಾನಸಿಕ ತೊಂದರೆಗಳನ್ನು ತಿಳಿಸುವ ಚಿತ್ರಗಳು, ಲಘು ಬರಹಗಳು, ದೃಶ್ಯಗಳನ್ನು ಪಠ್ಯಕ್ರಮದ ವಿಷಯಗಳಲ್ಲಿ ಅಳವಡಿಸಬೇಕು. ಮಾದಕ ದ್ರವ್ಯ ವಿರೋಧಿ ನಿಲುವನ್ನು ಸೃಷ್ಟಿಸುವುದು ಇವುಗಳ ಮುಖ್ಯ ಗುರಿಯಾಗಿರಬೇಕು.

ಲಿಂಗ ಸಮಾನತೆ

ಪಠ್ಯಕ್ರಮವು ಲಿಂಗ ಸಮಾನತೆಯನ್ನು ದೃಢಪಡಿಸುವಂತಿರಬೇಕು. ಗಂಡು - ಹೆಣ್ಣು ಎಂಬ ಭೇದಭಾವಗಳು ಪಠ್ಯಕ್ರಮದಲ್ಲಿ ನುಸುಳಬಾರದು. ಪಾಠಪ್ರಸ್ತುತಗಳ ಚಿತ್ರಗಳಲ್ಲಿ ಕೂಡಾ ಲಿಂಗ ಸಮಾನತೆಯ ದೃಷ್ಟಿಕೋನವಿರಬೇಕು. ಕಲಿಕಾ ಚಟುವಟಿಕೆಗಳ ಸಂದರ್ಭಗಳಲ್ಲಿಯೂ ಈ ಲಿಂಗ ಸಮಾನತೆಯನ್ನು ದೃಢಪಡಿಸಬೇಕಾದುದು ಅಧ್ಯಾಪಕರ ಕರ್ತವ್ಯವಾಗಿದೆ.

ಮಿತವ್ಯಯ ಗುಣ

ಪ್ರಾಥಮಿಕ ಶಾಲಾ ಹಂತದಲ್ಲಿಯೇ ಮಿತವ್ಯಯ ಗುಣವನ್ನು ಮಕ್ಕಳಿಗೆ ಕಲಿಸಬೇಕು. ಮಿತವ್ಯಯ ಗುಣದ ಅಗತ್ಯ ಮತ್ತು ಮಹತ್ವವನ್ನು ತಿಳಿಸಿಕೊಡಬೇಕು. ಮಿತವ್ಯಯವನ್ನು ಪ್ರಾಯೋಗಿಕ ಚಟುವಟಿಕೆಗಳ ಮೂಲಕ ತಿಳಿಸಿಕೊಡಬೇಕು.

ರಸ್ತೆ ಸುರಕ್ಷೆ

ರಸ್ತೆಯಲ್ಲಿ ಪಾಲಿಸಬೇಕಾದ ನಿಮಯಗಳು, ರಸ್ತೆ ಅಪಘಾತಗಳನ್ನು ತಪ್ಪಿಸಲು ಇರುವ ಪ್ರಾಯೋಗಿಕ ಸೂಚನೆಗಳು, ಚಟುವಟಿಕೆಗಳು ಮೊದಲಾದವು ರಸ್ತೆ ಸುರಕ್ಷೆಯ ಘಟಕಗಳಾಗಿವೆ. ರಸ್ತೆಯು ಸಾರ್ವಜನಿಕ ಸ್ಥಳವೆಂದೂ, ನಮ್ಮ ಹಾಗೆ ಇತರರಿಗೂ ರಸ್ತೆಯನ್ನು ಬಳಸುವ ಸ್ವಾತಂತ್ರ್ಯವಿದೆ ಎಂದೂ ಪೌರಪ್ರಜ್ಞೆಯನ್ನು ಹುಟ್ಟಿಸಬೇಕು. ರಸ್ತೆ ಸುರಕ್ಷತೆಯ ಸಂಬಂಧವಾಗಿ ಚಟುವಟಿಕೆಗಳಿಗೆ ಪ್ರಾಧಾನ್ಯ ನೀಡಬೇಕು.

ಪಠ್ಯಕ್ರಮದ ಸ್ವಾಭಾವಿಕವಾದ ವಿನ್ಯಾಸದಲ್ಲಿ ಈ ಘಟಕಗಳನ್ನು ಹಿನ್ನೆಲೆಯಾಗಿಟ್ಟುಕೊಂಡು ಕಲಿಕಾ ಸಾಧನೆಗಳನ್ನು ದೃಢಪಡಿಸಬೇಕು. ವಿವಿಧ ವಿಷಯಗಳ ಒಳ ಹೂರಣದ ಆಶಯಗಳ ಆಯ್ಕೆಯಲ್ಲಿಯೂ ಕಲಿಕಾ ಚಟುವಟಿಕೆಗಳನ್ನು ಕ್ರಮೀಕರಿಸುವಾಗಲೂ ಸಾಕಷ್ಟು ಪರಿಗಣನೆಯನ್ನು ನೀಡಬೇಕಾಗಿದೆ. ಬೋಧನೆ ಮತ್ತು ಕಲಿಕೆಯ ಪ್ರಕ್ರಿಯೆಗಳಲ್ಲಿ ಸಾಗುವಾಗ ಇಂತಹ ಆಶಯಗಳಿಗೆ ಸಂಬಂಧಿಸಿದ ತಿಳುವಳಿಕೆ, ಕೌಶಲ್ಯ, ಮನೋಭಾವ ಇವುಗಳಿಗೆ ಒತ್ತು ನೀಡಬೇಕು. ನಿರಂತರ ಮೌಲ್ಯವಾಪನ ಪ್ರಕ್ರಿಯೆಗಳ ಮೂಲಕ ಈ ಗುರಿಗಳನ್ನು ಈಡೇರಿಸಲು ಸಾಧ್ಯವಾಗಿದೆಯೇ ಎಂದು ಪರಿಶೋಧಿಸಲು ಸಾಧ್ಯವಾಗಬೇಕು. ವಿವಿಧ ಕ್ಲಬ್‌ಗಳ ಚಟುವಟಿಕೆಗಳು, SPC, NCC, Scouts & Guides, JRC, ವಿದ್ಯಾರಂಗ ಕಲಾ ಸಾಹಿತ್ಯವೇದಿಕೆ, ಗಾಂಧೀದರ್ಶನ ಮೊದಲಾದ ವ್ಯವಸ್ಥೆಗಳು ಮೌಲ್ಯಗಳನ್ನೂ ಮನೋಧರ್ಮಗಳನ್ನೂ ಕಾಳಜಿಯನ್ನೂ ಬೆಳೆಸುವ ವೇದಿಕೆಗಳಾಗಬೇಕು.

1.11 ಹಕ್ಕು ಆಧಾರಿತ ಶಿಕ್ಷಣ

(Right based Education)

ಮಕ್ಕಳ ಹಕ್ಕುಗಳನ್ನು ನಿರ್ಣಯಿಸಿ ಜಗತ್ತಿನಾದ್ಯಂತ ಅನುಷ್ಠಾನಗೊಳಿಸಲು ಯುನೆಸ್ಕೋ ನೇತೃತ್ವ ವಹಿಸಿದೆ. ಈ ಹಿನ್ನೆಲೆಯಲ್ಲಿ ವಿವಿಧ ದೇಶಗಳಲ್ಲಿ ಮಕ್ಕಳ ಹಕ್ಕುಗಳ ಸಂರಕ್ಷಣೆಗಾಗಿ ಅನೇಕ ಕಾನೂನುಗಳನ್ನು ರಚಿಸಲಾಗಿದೆ. ಭಾರತದಲ್ಲಿ ರಾಷ್ಟ್ರೀಯ ಶಿಕ್ಷಣ ಹಕ್ಕು ನಿಯಮ- 2009 ಕಾರ್ಯಗತವಾಗಿರುವುದು ಈ ನಿಟ್ಟಿನಲ್ಲಿ ಒಂದು ಮೈಲಿಗಲ್ಲು. ಮಕ್ಕಳ ಎಲ್ಲ ರೀತಿಯ ಹಕ್ಕುಗಳನ್ನು ಸಂರಕ್ಷಿಸುವ ಜವಾಬ್ದಾರಿಯು ಹಿರಿಯರಾದ ನಮ್ಮ ಕರ್ತವ್ಯವಾಗಿದೆ. ಶಿಕ್ಷಣ ಹಕ್ಕುಗಳ ಕುರಿತು ಹೇಳುವಾಗ ಅವುಗಳನ್ನು ಮೂರು ಮುಖ್ಯ ಘಟಕಗಳಾಗಿ ವಿಂಗಡಿಸಬಹುದು.

- ಭಾಗವಹಿಸುವಿಕೆ (Participation)
- ಲಭ್ಯತೆ (Provision)
- ಸಂರಕ್ಷಣೆ (Protection)

ತನಗೆ ಲಭ್ಯವಾದ ಹಕ್ಕುಗಳ ಕುರಿತು ಕೂಡಾ ಆಲೋಚಿಸುವುದು ಹೇಗಿರಬಹುದು?

ಭಾಗವಹಿಸುವಿಕೆ (Participation)

- ಮಕ್ಕಳಿಗೆ ಸಂಬಂಧಿಸಿದ ಎಲ್ಲ ತೀರ್ಮಾನಗಳಲ್ಲಿ ನನ್ನ ಅಭಿಪ್ರಾಯವನ್ನು ಕೇಳುತ್ತಾರೆ.
- ತೀರ್ಮಾನಗಳಲ್ಲಿ ನನ್ನ ಅಭಿಪ್ರಾಯಕ್ಕೆ ಮುಖ್ಯ ಪರಿಗಣನೆ ಇದೆ.
- ನನ್ನ ಸಾಮರ್ಥ್ಯ ಹಾಗೂ ಮಿತಿಗಳಿಗೆ ಹೊಂದಿಕೊಂಡು ನೀಡಲಾಗುವ ಚಟುವಟಿಕೆಗಳಲ್ಲಿ ಭಾಗವಹಿಸಲು ನನಗೆ ಅವಕಾಶ ಲಭಿಸುತ್ತದೆ.
- ನನ್ನ ಸಾಮರ್ಥ್ಯಗಳನ್ನು ಪೋಷಿಸಲೂ ಮಿತಿಗಳನ್ನು ದಾಟಲೂ ಯೋಗ್ಯವಾದ ಕಲಿಕಾ ಪ್ರಕ್ರಿಯೆಗಳ ಮೂಲಕ ಸಾಗಲು ಸಾಧ್ಯವಾಗುತ್ತದೆ.
- ತರಗತಿಯಲ್ಲಿ ನಡೆಯುವ ಚಟುವಟಿಕೆಗಳಲ್ಲಿ ನನಗೂ ಸಹಪಾಠಿಗಳಿಗೂ ಕ್ರಿಯಾಶೀಲವಾದ ಭಾಗವಹಿಸುವಿಕೆ ಲಭಿಸುತ್ತಿದೆ.
- ನನ್ನ ಸಾಮರ್ಥ್ಯಗಳನ್ನು ಪ್ರದರ್ಶಿಸಲು ನನಗೆ ಅವಕಾಶ ಸಿಗುತ್ತದೆ.

ಲಭ್ಯತೆ (Provision)

- ಸರಿಯಾದ ಶೈಕ್ಷಣಿಕ ಯೋಗ್ಯತೆಯಿರುವ, ಜ್ಞಾನವನ್ನು ಕಾಲಕ್ಕನುಸರಿಸಿ ನವೀಕರಿಸುವ ಅಧ್ಯಾಪಕರ ಸೇವೆ ನನಗೆ ಲಭಿಸುತ್ತಿದೆ.
- ನಿರ್ದಿಷ್ಟ ಸಮಯದಲ್ಲಿ ಕಲಿಕಾನುಭವಗಳು ಸರಿಯಾದ ಕಾಲಕ್ಕೆ ಸಿಗುತ್ತಿವೆ.
- ದೈಹಿಕ, ಮಾನಸಿಕ ಬೆಳವಣಿಗೆಗೆ ಪ್ರೂರಕವಾಗಿರುವ ತರಗತಿ ಪರಿಸರ ನನಗೆ ಲಭಿಸುತ್ತಿದೆ.
- ಕಲಿಕಾ ಚಟುವಟಿಕೆಗಳಿಗೆ ಅಗತ್ಯವಾದ ಕಲಿಕೋಪಕರಣಗಳನ್ನು ಯಥಾಕಾಲಕ್ಕೆ ಒದಗಿಸಿಕೊಡಲು ನನ್ನ ಅಧ್ಯಾಪಕರಿಗೆ ಸಾಧ್ಯವಾಗುತ್ತದೆ.
- ಕಲೆ ಮತ್ತು ಕ್ರೀಡೆಯ ಬೆಳವಣಿಗೆಗೆ ಅಗತ್ಯವಾದ ಉಪಕರಣಗಳೂ ಅವಕಾಶಗಳೂ ನನಗೆ ಸಿಗುತ್ತಿವೆ.

RTE 2009 ಹೀಗೆ ಹೇಳುತ್ತದೆ

- 1 ರಿಂದ 5 ರ ವರೆಗಿನ ತರಗತಿಗಳಲ್ಲಿ ಕಲಿಯುವ ಮಕ್ಕಳಿಗೆ 200 ಕಲಿಕೆಯ ದಿವಸಗಳೂ 800 ಗಂಟೆಗಳ ಬೋಧನ ಸಮಯವೂ ಲಭಿಸಬೇಕು.
- 6 ರಿಂದ 8 ರ ವರೆಗಿನ ತರಗತಿಗಳಲ್ಲಿ ಕಲಿಯುವ ವಿದ್ಯಾರ್ಥಿಗಳಿಗೆ 220 ಕಲಿಕೆಯ ದಿವಸಗಳೂ 1000 ಗಂಟೆಗಳ ಬೋಧನ ಸಮಯವೂ ಲಭಿಸಬೇಕು.

ಸಂರಕ್ಷಣೆ (Protection)

- ಶಾಲೆಯಲ್ಲಿ ಹಾಗೂ ಹೊರಗೆ ಯಾವುದೇ ಭೇದಭಾವವನ್ನು ನಾನು ಅನುಭವಿಸುವುದಿಲ್ಲ.
- ನನ್ನನ್ನು ಯಾರೂ ಕೂಡಾ ಯಾವುದೇ ರೀತಿಯಲ್ಲಿ ಕಡೆಗಣಿಸುವುದಿಲ್ಲ.
- ಯಾರೂ ಕೂಡಾ ದೈಹಿಕ ಅಥವಾ ಮಾನಸಿಕ ದೌರ್ಜನ್ಯವೆಸಗುವುದಿಲ್ಲ.
- ಅಧ್ಯಾಪಕರಲ್ಲಿ ನಿರ್ಭೀತಿಯಿಂದ ವ್ಯವಹರಿಸಲು ನನಗೆ ಸಾಧ್ಯವಾಗುತ್ತದೆ.
- ಮಗುವಾದರೂ ನನಗೆ ಖಾಸಗಿತನವಿದೆ. ನನ್ನನ್ನು ಎಲ್ಲರೂ ಅಂಗೀಕರಿಸುತ್ತಾರೆ.
- ಶಾಲೆಯಲ್ಲಿಯೂ ಮನೆಯಲ್ಲಿಯೂ ನಾನು ಸುರಕ್ಷಿತನಾಗಿದ್ದೇನೆ ಎಂಬ ಭರವಸೆ ನನಗಿದೆ.

ಕೇರಳ ರಾಜ್ಯ ಮಕ್ಕಳ ಹಕ್ಕು ಸಂರಕ್ಷಣೆ ಆಯೋಗ

2002 ಮೇ ತಿಂಗಳಲ್ಲಿ ಸೇರಿದ ಸಂಯುಕ್ತ ರಾಷ್ಟ್ರ ಸಭೆಯ ಮಕ್ಕಳಿಗಾಗಿರುವ ವಿಶೇಷ ಸಮ್ಮೇಳನವು 'ಮಕ್ಕಳಿಗೆ ಯೋಗ್ಯವಾದ ಒಂದು ಜಗತ್ತು' ಎಂಬ ಶೀರ್ಷಿಕೆಯಲ್ಲಿ ನಿರ್ಣಯವೊಂದನ್ನು ಅಂಗೀಕರಿಸಿತು. ಇದರ ಆಧಾರದಲ್ಲಿ ಕೇಂದ್ರ ಸರ್ಕಾರವು ನಿರ್ಮಿಸಿದ 2005ರ ಬಾಲಕರ ಹಕ್ಕು ಸಂರಕ್ಷಣೆ ಆಯೋಗ ಕಾಯಿದೆಯ ಹಾಗೂ 2012ರ ಕೇರಳ ಪ್ರಾಂತ್ಯ ಮಕ್ಕಳ ಹಕ್ಕು ನಿಯಮಗಳ ಆಧಾರದಲ್ಲಿ 'ಕೇರಳ ಪ್ರಾಂತ್ಯ ಮಕ್ಕಳ ಹಕ್ಕು ಆಯೋಗ' ಕಾರ್ಯಾಚರಿಸುತ್ತಿದೆ. ನಮ್ಮ ಸಂವಿಧಾನವು ಹೇಳುವ ಮೂಲಭೂತ ಹಕ್ಕುಗಳನ್ನು ಹಾಗೂ ಮಕ್ಕಳ ಹಕ್ಕುಗಳನ್ನು ಸಂರಕ್ಷಿಸುವುದು ಆಯೋಗದ ಕೆಲಸವಾಗಿದೆ.

ಈ ಮಕ್ಕಳ ಹಕ್ಕುಗಳನ್ನು ದೃಢಪಡಿಸಲು ತಾನು ಏನು ಮಾಡಿದನೆಂದೂ ಇನ್ನು ಏನು ಮಾಡಬಹುದೆಂದೂ ಪ್ರತಿಯೊಬ್ಬ ಅಧ್ಯಾಪಕನೂ ಯೋಚಿಸಬೇಕಾಗಿದೆ.

1.12 ಮೆಂಟರಿಂಗ್

ರಾಷ್ಟ್ರೀಯ ಶಿಕ್ಷಣ ಹಕ್ಕು ಕಾಯ್ದೆಯು ಅಧ್ಯಾಪಕ/ಅಧ್ಯಾಪಿಕೆಯನ್ನು ಮೆಂಟರ್ (mentor) ಎಂಬುದಾಗಿ ಪರಿಗಣಿಸುತ್ತದೆ. ಸಮಗ್ರ ಶಾಲಾ ಅಭಿವೃದ್ಧಿ ವಲಯದಲ್ಲಿ ಮೆಂಟರಿಂಗ್‌ಗೆ ಬಹಳಷ್ಟು ಪ್ರಾಧಾನ್ಯವಿದೆ. ಕಲಿಕೆಯ ಸಾಧನೆಗಳನ್ನು ರುಜುವಾತುಪಡಿಸಲು ಸಮಗ್ರವಾದ ಮಾರ್ಗಸೂಚಿಗಳು ಅತಿ ಅವಶ್ಯಕ.

ಶಿಕ್ಷಣ ಪ್ರಕ್ರಿಯೆಯ ಮುಖ್ಯ ಘಟಕವಾದ ಅಧ್ಯಾಪಕ - ವಿದ್ಯಾರ್ಥಿ ಸಂಬಂಧದಲ್ಲಿ ಇಂದು ಬಹಳಷ್ಟು ವ್ಯತ್ಯಾಸಗಳಾಗಿವೆ. ವಿದ್ಯಾರ್ಥಿಗೆ ಜ್ಞಾನವನ್ನು ಹಸ್ತಾಂತರಿಸುವ ವ್ಯಕ್ತಿ ಮಾತ್ರವಲ್ಲದೆ ವಿದ್ಯಾರ್ಥಿಗಳಿಗೆ ಜ್ಞಾನವನ್ನು ಗಳಿಸಲಿರುವ ವೈವಿಧ್ಯಪೂರ್ಣ ಅವಕಾಶಗಳನ್ನು ಒದಗಿಸಿಕೊಡುವ ವ್ಯಕ್ತಿಯಾಗಿಯೂ ಅಧ್ಯಾಪಕ/ಅಧ್ಯಾಪಿಕೆ ಕಾರ್ಯನಿರ್ವಹಿಸಬೇಕಾಗಿದೆ.

ಮನೆಯನ್ನು ಹೊರತುಪಡಿಸಿದರೆ ವಿದ್ಯಾರ್ಥಿಗೆ ಶಾಲೆ ಎಂಬುದು ಮತ್ತೊಂದು ಮನೆಯಿದ್ದಂತೆ. ಶಾಲೆ ಮನೆಯೇ ಆದಾಗ ವಿದ್ಯಾರ್ಥಿಗೆ ಅಧ್ಯಾಪಕ ವೃಂದವು ಮನೆಯ ಸದಸ್ಯರೇ ಆಗುತ್ತಾರೆ. ವಿದ್ಯಾರ್ಥಿಗೆ ಮನೆಯಿಂದ ಲಭಿಸುವ ಪ್ರೀತಿ, ಕಾಳಜಿ, ರಕ್ಷಣೆ, ಅಂಗೀಕಾರ ಮುಂತಾದವುಗಳು ಗರಿಷ್ಠ ಅಥವಾ ಕನಿಷ್ಠ ಮಟ್ಟದಲ್ಲಿ ಲಭಿಸುತ್ತಿವೆ ಎಂಬುದನ್ನು ಪ್ರತಿಯೊಬ್ಬ ಅಧ್ಯಾಪಕ ಅಥವಾ ಅಧ್ಯಾಪಿಕೆ ಮನದಟ್ಟು ಮಾಡಿಕೊಳ್ಳಬೇಕು. ಇದನ್ನು ತಿಳಿದಾದ ಬಳಿಕ ಪ್ರತಿಯೊಂದು ಮಗುವಿಗೂ ಅವಶ್ಯಕವಾದ ರೀತಿಯಲ್ಲಿ ಇವುಗಳನ್ನು ನೀಡುವ ಹೊಣೆಗಾರಿಕೆ ಅಧ್ಯಾಪಕರಿಗಿದೆ. ಹೀಗಾದಾಗ ಮಾತ್ರ ಶಾಲೆಯೂ ಮನೆಯೆನಿಸಿಕೊಳ್ಳುವುದು.

ಪ್ರತಿಯೊಂದು ಮಗುವಿನ ವ್ಯಕ್ತಿಗತವಾದ ಮತ್ತು ಕೌಟುಂಬಿಕವಾದ ಹಿನ್ನೆಲೆಗಳನ್ನು ಅರ್ಥಮಾಡಿಕೊಳ್ಳಲು ಅಧ್ಯಾಪಕರು ಈ ಕೆಳಗಿನ ವಿಷಯಗಳನ್ನು ಗಮನಿಸಬೇಕಾಗುತ್ತದೆ.

- ಗೃಹ ಸಂದರ್ಶನ
- ಹೆತ್ತವರೊಂದಿಗಿನ ಆಶಯ ವಿನಿಮಯ
- ಮಗುವಿನ ನಿರಂತರ ನಿರೀಕ್ಷಣೆ
-

ಹೀಗೆ ಮಗುವಿಗೆ ಪ್ರೀತಿ, ಅಂಗೀಕಾರ ಮತ್ತು ಸಂರಕ್ಷಣೆ ಇತ್ಯಾದಿಗಳನ್ನು ನೀಡಿ, ನಾವು ಅಧ್ಯಾಪಕರು ಮಗುವಿನ ಸಹರಕ್ಷಕರಾಗಿ ಜವಾಬ್ದಾರಿ ವಹಿಸಿಕೊಂಡಾಗ ಮಾತ್ರ ಹೊಸ ಕಾಲಮಾನದ ಅಧ್ಯಾಪಕ/ಅಧ್ಯಾಪಿಕೆಯಾಗಿ ನಾವು ಗುರುತಿಸಿಕೊಳ್ಳಬಹುದು.

ಮೆಂಟರಿಂಗ್ ಮೂಲಕ ಮಾರ್ಗದರ್ಶನ, ಸಲಹೆ, ಬೆಂಬಲ, ಜ್ಞಾನವನ್ನು ಉತ್ತಮಪಡಿಸಲು ಬೇಕಾದ ಅವಕಾಶ ಮುಂತಾದವುಗಳನ್ನು ಅಧ್ಯಾಪಕರು ಮಗುವಿಗೆ ಒದಗಿಸಿಕೊಡುತ್ತಾರೆ. ಅನುಭವಿಯಾದ ನೇತಾರ ಎಂಬ ನೆಲೆಯಲ್ಲಿಯೂ ಅನುಕರಣೀಯ ಆದರ್ಶ ವ್ಯಕ್ತಿ ಎಂಬ ನೆಲೆಯಲ್ಲಿಯೂ ಮೆಂಟರಿಂಗ್‌ನ ಕಾರ್ಯಚಟುವಟಿಕೆಗಳು ಮುಂದುವರಿಯಬೇಕು. ಬೋಧನೆಗೆ ಬೇಕಾದ ಸೂಚನೆಗಳು, ಕೌನ್ಸಿಲಿಂಗ್ ಇತ್ಯಾದಿಗಳೆಲ್ಲ ಇದರ ಭಾಗಗಳಾಗಿವೆ. ವಿದ್ಯಾರ್ಥಿಯ ಒಳಗೆ ಸುಪ್ತವಾಗಿರುವ ಪ್ರತಿಭೆಯನ್ನು ಹೊರಗೆ ತರಲು ಸಮರ್ಥ ಮೆಂಟರ್‌ನಿಂದ ಮಾತ್ರ ಸಾಧ್ಯ.

ಮೆಂಟರಿಂಗ್ ಮೂಲಕ

- ಅಧ್ಯಾಪಕ ಹಾಗೂ ವಿದ್ಯಾರ್ಥಿಗೆ ಉತ್ತಮ ಶಿಕ್ಷಣ ಅನುಭವಗಳು ಲಭಿಸುತ್ತವೆ.
- ಅಧ್ಯಾಪಕ ಹಾಗೂ ವಿದ್ಯಾರ್ಥಿಯ ಜ್ಞಾನ ವಲಯ ವಿಸ್ತಾರಗೊಳ್ಳುತ್ತದೆ.
- ವಿದ್ಯಾರ್ಥಿ ಮತ್ತು ಶಾಲೆಯ ಪರಸ್ಪರ ಸಂಬಂಧ ಗಟ್ಟಿಗೊಳ್ಳುತ್ತದೆ.
- ವಿದ್ಯಾರ್ಥಿಯ ಕಲಿಕೆಯಲ್ಲಿ ಪ್ರಗತಿ ಹಾಗೂ ವ್ಯಕ್ತಿತ್ವ ವಿಕಾಸ ಉಂಟಾಗುತ್ತದೆ.
- ಚಟುವಟಿಕೆಗಳ ಮೂಲಕ ಸಾಮಾಜಿಕ ಪ್ರಜ್ಞೆ ಬೆಳೆಸಲು ಮತ್ತು ತೀರ್ಮಾನಗಳನ್ನು ಕೈಗೊಳ್ಳಲು ಸಾಧ್ಯವಾಗುವುದು.
- ಹೆತ್ತವರು ಹಾಗೂ ಶಾಲೆಯ ಪರಸ್ಪರ ಸಂಬಂಧ ಗಟ್ಟಿಗೊಳ್ಳುವುದಲ್ಲದೆ ವಿದ್ಯಾರ್ಥಿಯ ಕಲಿಕೆಯ ಗುಣಮಟ್ಟದ ಕುರಿತು ತಿಳಿಯಲು ಸಾಧ್ಯವಾಗುತ್ತದೆ.

- ಕಲೆ, ಕ್ರೀಡೆ, ಆರೋಗ್ಯ, ವೃತ್ತಿ ಪರಿಚಯ ಮೊದಲಾದ ಕಲಿಕಾ ವಲಯಗಳಲ್ಲಿ ವಿದ್ಯಾರ್ಥಿಗಳ ಪಾಲ್ಗೊಳ್ಳುವಿಕೆ ಮತ್ತು ಮೌಲ್ಯಮಾಪನವನ್ನು ಗಟ್ಟಿಗೊಳಿಸುತ್ತದೆ.

ಮೆಂಟರಿಂಗ್‌ಗೆ ಸಾಧ್ಯವಿರುವ ರೀತಿಯಲ್ಲಿ ನಕಾಶೆಗಳನ್ನು ರೂಪಿಸಿ, ಇದೊಂದು ಪರಿಹಾರ ಬೋಧನೆ ಪ್ರಕ್ರಿಯೆಯಾಗಿಯೂ ನಿರಂತರ ಮೌಲ್ಯನಿರ್ಣಯ ಮತ್ತು ವಿದ್ಯಾರ್ಥಿಯ ವ್ಯಕ್ತಿತ್ವ ವಿಕಾಸಕ್ಕೆ ಸಹಾಯಕವಾಗುವ ಪ್ರಕ್ರಿಯೆಯನ್ನಾಗಿಯೂ ರೂಪುಗೊಳಿಸಬೇಕಾಗಿದೆ.

ಶಾಲೆಯ ಎಲ್ಲಾ ಅಧ್ಯಾಪಕರನ್ನು 'ಮೆಂಟರ್ಸ್' ಎಂಬುದಾಗಿಯೂ ವಿದ್ಯಾರ್ಥಿಗಳನ್ನು 'ಮೆಂಟಿ' ಗಳನ್ನಾಗಿಯೂ ಪರಿಗಣಿಸುವ ಮೂಲಕ ಮೆಂಟರಿಂಗ್ ರೂಪುಗೊಳ್ಳಬೇಕು. ತರಗತಿಯ ಎಲ್ಲಾ ವಿದ್ಯಾರ್ಥಿಗಳನ್ನು ಸಣ್ಣ ಸಣ್ಣ ಗುಂಪುಗಳೆಂದು ಭಾವಿಸಿಕೊಂಡು, ಪ್ರತಿಯೊಂದು ಗುಂಪಿನ ಪ್ರಗತಿಯನ್ನು ಸಮರ್ಪಕ ರೀತಿಯಲ್ಲಿ ತಿಳಿಯಲು ಆಯಾ ತರಗತಿಯಲ್ಲಿ ಕಲಿಸುವ ಅಧ್ಯಾಪಕರಿಗೆ ಗುಂಪಿನ ಜವಾಬ್ದಾರಿಯನ್ನು ನೀಡಬಹುದು.

1.13 ಅಧ್ಯಾಪಕರು ಪಾಲಿಸಬೇಕಾದ ಪ್ರಮುಖ ವೃತ್ತಿಪರ ನೀತಿಸಂಹಿತೆ (Code of Professional Ethics for School Teachers)

1. ವಿದ್ಯಾರ್ಥಿಗಳೊಂದಿಗಿರುವ ಜವಾಬ್ದಾರಿಗಳು

1.1 ಎಲ್ಲ ವಿದ್ಯಾರ್ಥಿಗಳೊಂದಿಗೆ ಪ್ರೀತಿ, ವಾತ್ಸಲ್ಯದಿಂದ ವರ್ತಿಸುವುದು.

- ಎಲ್ಲ ವಿದ್ಯಾರ್ಥಿಗಳೊಂದಿಗೆ ಸಮಾನ ರೀತಿಯಿಂದ ವರ್ತಿಸುವುದು.
- ಕಲಿಕೆಯಲ್ಲಿ ಹಿಂದಿರುವ ವಿದ್ಯಾರ್ಥಿಗಳಿಗೆ ವಿಶೇಷ ಪರಿಗಣನೆ ನೀಡುವುದು.
- ವಿದ್ಯಾರ್ಥಿಗಳಲ್ಲಿ ಆತ್ಮವಿಶ್ವಾಸ, ಆಸಕ್ತಿ ಮುಂತಾದುವುಗಳನ್ನು ಮೂಡಿಸುವ ರೀತಿಯಲ್ಲಿ ವ್ಯವಹರಿಸುವುದು.

1.2 ಜಾತಿ, ಮತ, ವರ್ಗ, ವರ್ಣ, ಆರ್ಥಿಕ ಸ್ಥಿತಿಗತಿ, ಭಾಷೆ, ಲಿಂಗ, ಜನ್ಮಸ್ಥಳ ಎಂಬೀ ವಿಷಯಗಳಲ್ಲಿ ಭೇದಭಾವವಿಲ್ಲದೆ, ನಿಷ್ಪಕ್ಷಪಾತ ಹಾಗೂ ನ್ಯಾಯಯುತವಾದ ಮೌಲ್ಯಗಳನ್ನು ಗೌರವಿಸುವುದು.

- ಪ್ರಜಾಪ್ರಭುತ್ವ ತತ್ವಸಿದ್ಧಾಂತಗಳಲ್ಲಿ, ಸಹಿಷ್ಣುತೆಯ ವಿಷಯಗಳಲ್ಲಿ, ಸಾಮಾಜಿಕ ವಿಚಾರಗಳಲ್ಲಿ ಅಧ್ಯಾಪಕರಿಗಿರುವ ನಂಬಿಕೆ ಮತ್ತು ವಿಶ್ವಾಸವನ್ನು ವಿದ್ಯಾರ್ಥಿಗಳಲ್ಲಿಯೂ ಮೂಡಿಸುವುದು.
- ಅಧ್ಯಾಪಕರ ವ್ಯಕ್ತಿಗತವಾದ ನಂಬಿಕೆಗಳು ಸಂವಿಧಾನದ ತತ್ವಗಳಿಗೆ ವಿರುದ್ಧವಾದರೆ ಅದು ಶಾಲೆಯ ಒಟ್ಟು ವ್ಯವಸ್ಥೆಯ ಮೇಲೆ ಗಂಭೀರ ಪರಿಣಾಮ ಬೀರಬಹುದು.

1.3 ವಿದ್ಯಾರ್ಥಿಯ ದೈಹಿಕ, ಬೌದ್ಧಿಕ, ಭಾವನಾತ್ಮಕ, ಸಾಮಾಜಿಕ ಮತ್ತು ಸದಾಚಾರಗಳ ಬೆಳವಣಿಗೆಗಳಿಗೆ ಸೂಕ್ತ ವಾತಾವರಣದ ಸೃಷ್ಟಿ.

- ಶಾಲಾ ಶಿಕ್ಷಣವು ವಿದ್ಯಾರ್ಥಿಯ ಶಾರೀರಿಕ ಮತ್ತು ಬೌದ್ಧಿಕವಾದ ಕೌಶಲ್ಯಗಳನ್ನು ಪರಿಪೂರ್ಣತೆಯತ್ತ ಕೊಂಡೊಯ್ಯುವ ಕಾಲಘಟ್ಟವಾಗಿದೆ.
- ಶಿಕ್ಷಣವು ವಿದ್ಯಾರ್ಥಿಯ ಬೌದ್ಧಿಕ ಬೆಳವಣಿಗೆಗೆ ಮಾತ್ರ ಸೀಮಿತವಾಗಿರಬಾರದು.
- ವಿದ್ಯಾರ್ಥಿಯ ಸರ್ವಾಂಗೀಣ ಅಭಿವೃದ್ಧಿಯು ಶಿಕ್ಷಣದ ಮುಖ್ಯ ಲಕ್ಷ್ಯವಾಗಿರಬೇಕು.

1.4 ಶಾಲಾ ಶಿಕ್ಷಣದ ಎಲ್ಲಾ ಘಟ್ಟಗಳಲ್ಲಿಯೂ ವಿದ್ಯಾರ್ಥಿಯ ವ್ಯಕ್ತಿತ್ವವು ಗೌರವಿಸಲ್ಪಡಬೇಕು.

- ವ್ಯಕ್ತಿ ಎಂಬ ನೆಲೆಯಲ್ಲಿ ಪ್ರತಿಯೊಬ್ಬ ವಿದ್ಯಾರ್ಥಿಗಿರುವ ಪ್ರಜಾಪ್ರಭುತ್ವ ಪರವಾದ ಹಕ್ಕುಗಳು ಹಾಗೂ ಸ್ಥಾನಮಾನಗಳನ್ನು ಗಮನಿಸಬೇಕು.
- ಅಧ್ಯಾಪಕಿಯ ಭಾಗದಿಂದ ಬರಬಹುದಾದ ಯಾವುದೇ ಪ್ರತಿಕೂಲ ಅಭಿಪ್ರಾಯಗಳು ವಿದ್ಯಾರ್ಥಿಯ ಸ್ವಾಭಿಮಾನವನ್ನು ಘಾಸಿಗೊಳಿಸುವುದಲ್ಲದೆ ಅವು ಆತನ ಕಲಿಕೆಯ ಮೇಲೆ ದುಷ್ಪರಿಣಾಮವನ್ನುಂಟು ಮಾಡಬಹುದು.

- ಶಾಲೆಯ ಎಲ್ಲಾ ಕಾರ್ಯಚಟುವಟಿಕೆಗಳಲ್ಲಿಯೂ ಎಲ್ಲ ವಿದ್ಯಾರ್ಥಿಗಳ ಸಕ್ರಿಯವಾದ ಪಾಲ್ಗೊಳ್ಳುವಿಕೆಗೆ ಪ್ರೋತ್ಸಾಹ ನೀಡಬೇಕು.
 - ಸಂಯುಕ್ತ ರಾಷ್ಟ್ರ ಸಂಘ ಅಂಗೀಕರಿಸಿದ ಹಾಗೂ ಭಾರತವು ಒಪ್ಪಿರುವ ಮತ್ತು ಪಾಲಿಸಿಕೊಂಡು ಬಂದಿರುವ ಮಕ್ಕಳ ಹಕ್ಕು ಕಾಯ್ದೆಗಳನ್ನು ಹಾಗೂ ಮಕ್ಕಳ ಹಕ್ಕು ಸಂರಕ್ಷಣಾ ಸಮಿತಿಯ ವರದಿಗಳನ್ನು ಅಧ್ಯಾಪಕರು ಗಮನದಲ್ಲಿಟ್ಟು ವ್ಯವಹರಿಸಬೇಕಾಗಿದೆ.
 - ಶಾಲೆಯ ಶಿಸ್ತುಕ್ರಮ ಪಾಲನೆಗಾಗಿ ರೂಪಿಸುವ ನಿಯಮಾವಳಿಗಳು ವಿದ್ಯಾರ್ಥಿಯ ಮಾನವೀಯ ಹಕ್ಕುಗಳಿಗೆ ಧಕ್ಕೆಯನ್ನುಂಟುಮಾಡಬಾರದು.
- 1.5 ವಿದ್ಯಾರ್ಥಿಯಲ್ಲಿ ಸುಪ್ತವಾಗಿರುವ ಕೌಶಲ್ಯ ಮತ್ತು ಪ್ರತಿಭೆಯು ಪ್ರಕಟಗೊಳ್ಳಲು ಸೂಕ್ತವಾದ ಹಾಗೂ ಅಚ್ಚುಕಟ್ಟಾದ ಯೋಜನೆಗಳನ್ನು ರೂಪಿಸಬೇಕು.
- ಶೈಕ್ಷಣಿಕ ಸಾಧನೆ ಮಾತ್ರವಲ್ಲದೆ ಪ್ರತಿಯೊಬ್ಬ ವಿದ್ಯಾರ್ಥಿಯಲ್ಲಿರುವ ವಿಶೇಷ ಕೌಶಲ್ಯ ಮತ್ತು ಪ್ರತಿಭೆಯನ್ನು ಗುರುತಿಸುವುದು ಅಧ್ಯಾಪಕಿಯ ಬಹುಮುಖ್ಯ ಕರ್ತವ್ಯವಾಗಿದೆ.
 - ವಿದ್ಯಾರ್ಥಿಯ ಎಲ್ಲಾ ವಿಧದ ಕೌಶಲ್ಯಗಳನ್ನು ಬೆಳೆಸುವ ಚಟುವಟಿಕೆಗಳು ಇರಬೇಕು.
- 1.6 ಪಠ್ಯಕ್ರಮವು ಸಂವಿಧಾನವು ತಿಳಿಸುವ ಮೌಲ್ಯಗಳು ಮತ್ತು ವಿಚಾರಧಾರೆಗಳನ್ನು ಒಳಗೊಂಡಿರಬೇಕು.
- ಪ್ರಜಾಪ್ರಭುತ್ವ, ಜಾತ್ಯತೀತತೆ, ಸಮತ್ವ, ನೈತಿಕತೆ, ಸ್ವಾತಂತ್ರ್ಯ ಮುಂತಾದ ಸಂವಿಧಾನದ ಮೌಲ್ಯಗಳು ಪಠ್ಯಕ್ರಮ ಯೋಜನೆಯ ಪ್ರಧಾನ ಅಂಶಗಳಾಗಿರಬೇಕು.
 - ಪೌರರ ಕರ್ತವ್ಯಗಳ ಕುರಿತು ಹೇಳಿರುವ ಸಂವಿಧಾನದ ಪರಿಚ್ಛೇದ (ಆರ್ಟಿಕಲ್) 51 ಯನ್ನು ಅರ್ಥಮಾಡಿಕೊಂಡು, ಅದರಲ್ಲಿನ 'ಎ' ಯಿಂದ 'ಕೆ' ವರೆಗಿನ ಆಶಯಗಳನ್ನು ಗಮನದಲ್ಲಿಟ್ಟುಕೊಂಡು ವ್ಯವಹರಿಸಬೇಕು.
- 1.7 ವಿದ್ಯಾರ್ಥಿಗಳ ಅಗತ್ಯಗಳಿಗನುಸಾರ ಅಧ್ಯಾಪಕಿಯ/ಅಧ್ಯಾಪಕನ ಬೋಧನ ರೀತಿಯನ್ನು ಪರಿಷ್ಕರಿಸಬೇಕು.
- ನಿರಂತರ ಮೌಲ್ಯನಿರ್ಣಯದ ಆಧಾರದಲ್ಲಿ ವಿದ್ಯಾರ್ಥಿಯ ಸ್ವಭಾವ, ಗಳಿಸಿದ ಜ್ಞಾನ, ಅಭಿರುಚಿ, ಕಲಿಕೆಯ ರೀತಿ ಮುಂತಾದುವುಗಳನ್ನು ಪರಿಗಣಿಸಿ, ಬೋಧನೆಯ ವಿಧಾನಗಳಲ್ಲಿ ಅಗತ್ಯವಾದ ಪರಿಷ್ಕಾರವನ್ನು ನಿರಂತರ ನಡೆಸುತ್ತಿರಬೇಕು.
- 1.8 ವಿದ್ಯಾರ್ಥಿಗಳು ನೀಡುವ ಅವರ ವ್ಯಕ್ತಿಗತವಾದ ವಿಚಾರಗಳ ಗೌಪ್ಯತೆಯನ್ನು ಕಾಪಾಡುವುದು ಮತ್ತು ಇಂತಹ ವಿಷಯಗಳನ್ನು ಕಾನೂನುಬದ್ಧವಾಗಿ ಯಾರಿಗೆ ತಿಳಿಸಬಹುದೋ ಅವರಿಗೆ ಮಾತ್ರ ತಿಳಿಸುವುದು.
- ಕೌನ್ಸಿಲರ್ ಕೂಡಾ ಆಗಿರುವ ಅಧ್ಯಾಪಕಿಗೆ ವಿದ್ಯಾರ್ಥಿಯ ವ್ಯಕ್ತಿಗತವಾದ ವಿಷಯಗಳನ್ನು ತಿಳಿಯಲು ಸಾಧ್ಯ.
 - ಈ ವಿವರಗಳನ್ನು ವಿದ್ಯಾರ್ಥಿಯ ಒಳಿತಿಗಾಗಿ ವಿವೇಕದಿಂದ ಉಪಯೋಗಿಸತಕ್ಕದ್ದು.
- 1.9 ವಿದ್ಯಾರ್ಥಿಗಳನ್ನು ಗದರಿಸುವುದು, ಆತಂಕಕ್ಕೀಡುಮಾಡುವುದು, ಶಾರೀರಿಕವಾಗಿ, ಮಾನಸಿಕವಾಗಿ, ಭಾವನಾತ್ಮಕವಾಗಿ ದೌರ್ಜನ್ಯವೆಸಗುವುದು ಮುಂತಾದುವುಗಳನ್ನು ಮಾಡಬಾರದು.
- ಲೈಂಗಿಕ ದೌರ್ಜನ್ಯದಿಂದ, ಕಡೆಗಣಿಸುವಿಕೆಯಿಂದ, ಶೋಷಣೆಯಿಂದ ವಿದ್ಯಾರ್ಥಿಯನ್ನು ಸಂರಕ್ಷಿಸುವ ಜವಾಬ್ದಾರಿ ಅಧ್ಯಾಪಕರಿಗಿದೆ.
 - ಉತ್ತಮ ಕಲಿಯುವಿಕೆಗೆ ಶಿಕ್ಷೆ ಸಹಕಾರಿ ಎಂಬ ತಪ್ಪು ಕಲ್ಪನೆ ದೂರವಾಗಬೇಕು.
 - ಇಂತಹ ಸನ್ನಿವೇಶಗಳಲ್ಲಿ ವಿದ್ಯಾರ್ಥಿಗೆ ಲಭಿಸುವ ಕಾನೂನು ರಕ್ಷಣೆಗಳ ಕುರಿತು ಅಧ್ಯಾಪಕರು ತಿಳಿದಿರಬೇಕು.
- 1.10 ಯಾವುದೇ ರೀತಿಯ ಲೈಂಗಿಕ ಶೋಷಣೆಯಿಂದ ವಿದ್ಯಾರ್ಥಿಯನ್ನು ಸಂರಕ್ಷಿಸುವುದು.

- ಯಾವುದೇ ರೀತಿಯ ಲೈಂಗಿಕ ಶೋಷಣೆ, ದೈಹಿಕ ಗಾಯಗಳು ಮಾತ್ರವಲ್ಲದೆ, ದೀರ್ಘಕಾಲ ಉಳಿದುಕೊಳ್ಳುವ ಮಾನಸಿಕ ಆಘಾತವೂ ವಿದ್ಯಾರ್ಥಿಯನ್ನು ಅಧೀರನನ್ನಾಗಿಸುತ್ತದೆ.
- ಉದ್ಯೋಗ ಸ್ಥಳಗಳಲ್ಲೂ, ಶಾಲೆಗಳಲ್ಲೂ ನಡೆಯುವ ಲೈಂಗಿಕ ಶೋಷಣೆಯ ವಿರುದ್ಧ ಭಾರತದ ಗೌರವಾನ್ವಿತ ಸುಪ್ರೀಂ ಕೋರ್ಟು ಮತ್ತು ಎನ್.ಸಿ.ಪಿ. ನೀಡಿದ ಮಾರ್ಗಸೂಚಿಗಳನ್ನು ಅಧ್ಯಾಪಕರು ಪಾಲಿಸಬೇಕಾಗಿದೆ.

2. ರಕ್ಷಕರು ಮತ್ತು ಸಮಾಜದೊಂದಿಗೆ ಇರಬೇಕಾದ ಜವಾಬ್ದಾರಿಗಳು

2.1 ತಂದೆ-ತಾಯಿಯರೊಂದಿಗೆ ಮತ್ತು ರಕ್ಷಕರೊಂದಿಗೆ ವಿನಯಪೂರ್ವಕವಾದ ವರ್ತನೆ ಇರಬೇಕು.

- ವಿದ್ಯಾರ್ಥಿಗಳ ಕುರಿತು ಹೆಚ್ಚು ತಿಳಿಯುವುದಕ್ಕಾಗಿ ಅವರ ಹೆತ್ತವರೊಂದಿಗೂ ಗೆಳೆಯರೊಂದಿಗೂ ಉತ್ತಮ ಸಂಪರ್ಕ ಇಟ್ಟುಕೊಳ್ಳುವುದು ಅಗತ್ಯ.
- ಅಧ್ಯಾಪಿಕೆ ಮತ್ತು ಹೆತ್ತವರ ಬಾಂಧವ್ಯವು ವಿದ್ಯಾರ್ಥಿ ಮತ್ತು ಅಧ್ಯಾಪಿಕೆಯ ಸಂಬಂಧವನ್ನು ಹೆಚ್ಚು ನಿಕಟಗೊಳಿಸುತ್ತದೆ.
- ತಮ್ಮ ಮಕ್ಕಳ ಶಾಲೆಯೊಳಗಿನ ಮತ್ತು ಹೊರಗಿನ ಚಟುವಟಿಕೆಗಳ ಕುರಿತು ಅಧ್ಯಾಪಕರಿಂದ ತಿಳಿಯಲು ಹೆಚ್ಚಿನ ಹೆತ್ತವರು ಬಯಸುತ್ತಾರೆ.
- ಬೆಳವಣಿಗೆಯ ಸಂದರ್ಭದಲ್ಲಿ ವಿದ್ಯಾರ್ಥಿಗೆ ಉಂಟಾಗುವ ಪ್ರಮಾದಗಳನ್ನು ಹೆತ್ತವರೊಂದಿಗೆ ಚರ್ಚಿಸುವುದರಿಂದ ಮುಂದೆ ಸಂಭವಿಸಬಹುದಾದ ಹೊಸ ದುರಂತಗಳನ್ನು ತಪ್ಪಿಸಲು ಸಾಧ್ಯವಾಗಬಹುದು.

2.2 ವಿದ್ಯಾರ್ಥಿಯ ಸ್ವಾಭಿಮಾನಕ್ಕೆ ಧಕ್ಕೆ ತರುವ ಚಟುವಟಿಕೆಗಳಿಂದ ದೂರವಿರುವುದು.

- ಇತರ ವಿದ್ಯಾರ್ಥಿಗಳ ಮುಂದೆ ವಿದ್ಯಾರ್ಥಿಯ ಸ್ವಾಭಿಮಾನಕ್ಕೆ ಧಕ್ಕೆ ಉಂಟಾಗುವ ರೀತಿಯಲ್ಲಿ ಮಾತನಾಡುವುದನ್ನು ಬಿಟ್ಟುಬಿಡಬೇಕು.
- ಅದೇ ರೀತಿಯಲ್ಲಿ ಹೆತ್ತವರ ಸ್ವಾಭಿಮಾನವನ್ನು ಪ್ರಶ್ನಿಸಬಾರದು.
- ಯಾವುದಾದರೂ ಒಂದು ವಿಭಾಗದ ವಿದ್ಯಾರ್ಥಿಗಳನ್ನು ಮಾತ್ರ ಹಿನ್ನೆಲೆಯಾಗಿರಿಸಿ (ಜಾತಿ, ಮತ, ಆರ್ಥಿಕ ಸ್ಥಿತಿ, ...) ಹೊಗಳುವುದರಿಂದ ಉಳಿದ ವಿದ್ಯಾರ್ಥಿಗಳಲ್ಲಿ ದ್ವೇಷ ಮನೋಭಾವ ಉಂಟಾಗುವುದು.

2.3 ಭಾರತದ ಸಾಂಸ್ಕೃತಿಕ ಪರಂಪರೆಯ ಕುರಿತು ವಿದ್ಯಾರ್ಥಿಗಳಿಗೆ ಆದರ ಹಾಗೂ ಗೌರವ ಉಂಟಾಗುವಂತೆ ಮಾಡುವುದು.

- ಭಾರತವು ವಿವಿಧ ಸಂಸ್ಕೃತಿ, ಭಾಷೆ, ಮತ, ನಂಬಿಕೆಗಳ ದೇಶ. ಈ ವೈವಿಧ್ಯವನ್ನು ಪ್ರತಿಯೊಂದು ತರಗತಿಗಳಲ್ಲೂ ಕಾಣಬಹುದು.
- ಭಾರತದಲ್ಲಿ ವಿವಿಧತೆಯಲ್ಲಿ ಏಕತೆಯಿದೆ.
- ಪ್ರತಿಯೊಬ್ಬನಲ್ಲೂ ಪರಸ್ಪರ ಸಹಿಷ್ಣುತೆ ಮತ್ತು ಎಲ್ಲಾ ಸಂಸ್ಕೃತಿಗಳನ್ನು ಗೌರವಿಸುವ ಮನೋಭಾವ ಇರಬೇಕು.
- ಈ ಮನೋಭಾವ ಅಥವಾ ತತ್ವಗಳನ್ನು ಪಠ್ಯಕ್ರಮದ ಮೂಲಕ ಬೆಳೆಸುವ ಪ್ರಜ್ಞಾಪೂರ್ವಕ ಪ್ರಯತ್ನ ಅಗತ್ಯವಾಗಿದೆ.

2.4 ವಿವಿಧ ಜನಸಮುದಾಯಗಳೊಳಗೆ ಪರಸ್ಪರ ದ್ವೇಷ, ಹಗೆತನವನ್ನು ಬೆಳೆಸುವ ರೀತಿಯ ಕಾರ್ಯಚಟುವಟಿಕೆಗಳಿಗೆ ಕಡಿವಾಣ ಹಾಕಬೇಕು.

- ಎಲ್ಲ ಮತ, ನಂಬಿಕೆ ಮತ್ತು ಭಾಷೆಗಳಲ್ಲಿ ಸಮಾನ ಗೌರವವನ್ನು ಉಂಟುಮಾಡುವ ರೀತಿಯ ಚಟುವಟಿಕೆಗಳು ತರಗತಿಯಲ್ಲಿ ನಡೆಯಬೇಕು.

- ರಾಷ್ಟ್ರೀಯ ಭಾವೈಕ್ಯದ ದೃಷ್ಟಿಯಿಂದ ಪ್ರತಿಯೊಬ್ಬನೂ ಮೊದಲಿಗೆ ಭಾರತೀಯ. ಬಳಿಕ ಮಾತ್ರವೇ ಒಂದು ಸಮುದಾಯದ ಸದಸ್ಯ ಎಂಬುದು ಮುಖ್ಯ ವಿಷಯವಾಗಬೇಕು.
- ಯಾವುದಾದರೂ ಒಂದು ನಿರ್ದಿಷ್ಟ ಗುಂಪಿನ ಪ್ರಚಾರಕ್ಕಾಗಿ ಶಾಲೆ/ತರಗತಿಯನ್ನು ಬಳಸಬಾರದು.
- ಸಮಕಾಲೀನ ಸಾಮಾಜಿಕ, ರಾಜಕೀಯ ಬೆಳವಣಿಗೆಗಳನ್ನು ಚರ್ಚೆ ಮಾಡುವಾಗ ಅಧ್ಯಾಪಕ/ಅಧ್ಯಾಪಿಕೆ ಯಾವುದಾದರೂ ಒಂದು ಪಕ್ಷದ ಪರವಾಗಿ ಮಾತನಾಡಬಾರದು.

3. ಅಧ್ಯಾಪನ ವೃತ್ತಿಯಲ್ಲಿ ಹಾಗೂ ಸಹೋದ್ಯೋಗಿಗಳೊಡನೆ ಇರಬೇಕಾದ ಜವಾಬ್ದಾರಿಗಳು

3.1 ವೃತ್ತಿ ಪರಿಣತಿಯನ್ನು ಬೆಳೆಸಲು ನಿರಂತರ ಪ್ರಯತ್ನಿಸುವುದು.

- ಒಬ್ಬ ವಿದ್ಯಾರ್ಥಿಯನ್ನು ನಿರಂತರ ಕಲಿಕೆಯವನ್ನಾಗಿ ಮಾಡುವುದರೊಂದಿಗೆ ಅಧ್ಯಾಪಕನು ತಾನೂ ಕಲಿಯುತ್ತಿರಬೇಕು.
- ನಿರಂತರವಾಗಿ ಬೆಳೆಯುತ್ತಿರುವ ಜ್ಞಾನ ವಲಯಗಳ ಕುರಿತು, ಅಧ್ಯಾಪನ ರೀತಿಯ ಕುರಿತು ಜ್ಞಾನವನ್ನು ಸಂಪಾದಿಸಲೂ ಅದನ್ನು ಕಾರ್ಯರೂಪಕ್ಕೆ ತರಲೂ ಸಾಧ್ಯವಾಗಬೇಕು.
- ಯಾವ ಯಾವ ಮೂಲಗಳಿಂದ ತನಗೆ ಹೊಸ ಅರಿವು ಲಭಿಸಬಹುದೆಂಬ ಹುಡುಕಾಟ ಅಧ್ಯಾಪಕನ ಕರ್ತವ್ಯವಾಗಿರಬೇಕು.

3.2 ಸಹೋದ್ಯೋಗಿಗಳೊಂದಿಗೆ ಹಾಗೂ ಇತರರೊಂದಿಗೆ ಪರಸ್ಪರ ಆಶಯ ವಿನಿಮಯ ಮಾಡುವುದರಿಂದ ಹೊಸತಾದ ಜ್ಞಾನ ವಲಯ ಸೃಷ್ಟಿಯಾಗುವುದು.

- ಶಾಲೆಯಲ್ಲಿ ಶೈಕ್ಷಣಿಕ ಜಾಗೃತಿಯನ್ನು ಮೂಡಿಸುವುದು ಮತ್ತು ಎಲ್ಲ ಅಧ್ಯಾಪಕರಿಗೆ ತಮ್ಮದೇ ಆದ ಕೊಡುಗೆ ನೀಡುವ ಅವಕಾಶವನ್ನು ಕಲ್ಪಿಸಿ ಉತ್ತಮ ವಾತಾವರಣವನ್ನು ಉಂಟುಮಾಡುವುದು.
- ಇಂತಹ ಸನ್ನಿವೇಶವುಂಟಾಗಲು ಪೂರ್ವಯೋಜನೆ ಮತ್ತು ಫಲಪ್ರದವಾದ ಸಹಕಾರ ಮನೋಭಾವ ಎಲ್ಲ ಅಧ್ಯಾಪಕರಲ್ಲೂ ನಿರ್ಮಾಣವಾಗಬೇಕು.
- ಶಾಲೆಯ ಯಾವುದೇ ರೀತಿಯ ಸಮಸ್ಯೆಗಳನ್ನು ಪರಿಹಾರ ಮಾಡುವಲ್ಲಿ ಎಲ್ಲ ಅಧ್ಯಾಪಕರ ಒಗ್ಗಟ್ಟು, ಚರ್ಚೆ, ಕ್ರಿಯಾತ್ಮಕ ಮಾರ್ಗದರ್ಶನ ಹಾಗೂ ಫಲಪ್ರದ ಕಾರ್ಯಚಟುವಟಿಕೆ ಇರಬೇಕು.
- ಅಧ್ಯಾಪಕರನ್ನು ಮಾತ್ರವಲ್ಲದೆ ಶಾಲೆಯ ವಿಷಯಗಳಲ್ಲಿ ಮುತುವರ್ಜಿಯಿರುವ ಎಲ್ಲರನ್ನು ಇಂತಹ ಕ್ರಿಯಾಚಟುವಟಿಕೆಗಳಲ್ಲಿ ಪಾಲ್ಗೊಳ್ಳುವಂತೆ ಮಾಡಲು ಅಧ್ಯಾಪಕನಿಗೆ ಸಾಧ್ಯವಾಗಬೇಕು.

3.3 ಸಹೋದ್ಯೋಗಿಗಳೊಡನೆ ಗೌರವಾದರಗಳೊಂದಿಗೆ ವ್ಯವಹರಿಸಬೇಕು.

- ಶಾಲೆಯ ಎಲ್ಲ ಅಧ್ಯಾಪಕರೊಡನೆ ಅವರ ವಿದ್ಯಾಭ್ಯಾಸ ಯೋಗ್ಯತೆ, ಅವರು ಯಾವ ವಿದ್ಯಾರ್ಥಿಗಳಿಗೆ ಕಲಿಸುತ್ತಿದ್ದಾರೆ ಎಂಬುದನ್ನು ನೋಡದೆ ಅವರೊಂದಿಗೆ ಗೌರವಾದರಗಳಿಂದ ವ್ಯವಹರಿಸಬೇಕು.

3.4 ಅಧ್ಯಾಪಕರು ಖಾಸಗಿಯಾಗಿ ಟ್ಯೂಶನ್ ತರಗತಿಗಳನ್ನು ನಡೆಸುವುದು ಅಥವಾ ಇತರ ಖಾಸಗಿ ಶಿಕ್ಷಣ ಚಟುವಟಿಕೆಗಳಲ್ಲಿ ತೊಡಗಿಸಿಕೊಳ್ಳುವುದು ಸಮರ್ಪಕವಲ್ಲ.

- ಅಧ್ಯಾಪಕರು ಖಾಸಗಿಯಾಗಿ ಟ್ಯೂಶನ್ ನಡೆಸುವುದರಿಂದ ಅಧ್ಯಾಪಕನ ಶಾಲಾ ಚಟುವಟಿಕೆಗಳ ಮೇಲೆ ಕೆಟ್ಟ ಪರಿಣಾಮ ಉಂಟಾಗಬಹುದು.
- ಖಾಸಗಿ ಟ್ಯೂಶನ್ ನಡೆಸುವುದರಿಂದ ಶಾಲೆಯ ನೈತಿಕ ತತ್ವ ಸಿದ್ಧಾಂತಗಳಿಗೆ ಧಕ್ಕೆಯುಂಟಾಗುವಂಥ ವ್ಯವಹಾರಗಳಿಗೆ ಕಾರಣವಾಗುವುದು.

3.5 ತನ್ನ ಚಟುವಟಿಕೆಗಳು ಮತ್ತು ತೀರ್ಮಾನಗಳು ಪರರ ಪ್ರಭಾವಕ್ಕೊಳಗಾಗದಂತೆ ನೋಡಿಕೊಳ್ಳಲು ಯಾವುದೇ ವಿಧವಾದ ಉಡುಗೊರೆ ಅಥವಾ ಇತರ ಸಹಾಯಗಳನ್ನು ಸ್ವೀಕರಿಸುವುದಿಲ್ಲ.

- ಯಾವುದೇ ರೀತಿಯ ಸೌಲಭ್ಯಗಳನ್ನು ನಿರೀಕ್ಷಿಸಿಕೊಂಡು ಕೊಡಮಾಡುವ ಬೆಲೆಬಾಳುವ ಉಡುಗೊರೆಗಳನ್ನು ಅಧ್ಯಾಪಕರು ವಿದ್ಯಾರ್ಥಿಯಿಂದ ಅಥವಾ ಹೆತ್ತವರಿಂದ ಸ್ವೀಕರಿಸಬಾರದು.
- 3.6 ಸಹೋದ್ಯೋಗಿಗಳಿಗೆದುರಾಗಿ ಮತ್ತು ಮೇಲಿನ ಅಧಿಕಾರಿಗಳಿಗೆದುರಾಗಿ ಅನಗತ್ಯವಾದ ಆರೋಪಗಳನ್ನು ಮಾಡುವುದಿಲ್ಲ.
- ಪರಸ್ಪರ ತಪ್ಪು ಹೊರಿಸುವ ಗುಂಪುಗಾರಿಕೆ ಅಧ್ಯಾಪಕರಲ್ಲಿ ಇರಬಾರದು.
 - ಸಾಕ್ಷ್ಯಗಳಿಲ್ಲದೆ ಸಹೋದ್ಯೋಗಿಗಳ ಮೇಲೆ ಆರೋಪ ಮಾಡಬಾರದು.
 - ಯಾವುದಾದರೂ ಸಹೋದ್ಯೋಗಿ/ಸಹೋದ್ಯೋಗಿಗಳಲ್ಲಿ ಗಂಭೀರವಾದ ಅಪರಾಧ ಕಂಡುಬಂದರೆ ಅದನ್ನು ಹಿರಿಯ ಅಧ್ಯಾಪಕರ ಗಮನಕ್ಕೆ ತರಬೇಕು.
- 3.7 ಸಹೋದ್ಯೋಗಿಗಳ, ವಿದ್ಯಾರ್ಥಿಗಳ ಅಥವಾ ಹೆತ್ತವರ ಎದುರಲ್ಲಿ ಸಹೋದ್ಯೋಗಿಯೊಬ್ಬನ ಮೇಲೆ ದೋಷಾರೋಪಣೆ ಮಾಡಬಾರದು.
- ಅಧ್ಯಾಪಕರ ಬಗ್ಗೆ ವಿಭಿನ್ನ ರೀತಿಯ ಅಭಿಪ್ರಾಯಗಳಿರಬಹುದು. ಅವುಗಳನ್ನು ಯೋಗ್ಯ ರೀತಿಯಲ್ಲಿ ವ್ಯಕ್ತಪಡಿಸಬೇಕು.
 - ಸಹೋದ್ಯೋಗಿಯ ಅಧ್ಯಾಪನ ರೀತಿಯನ್ನು ಅಪಹಾಸ್ಯ ಮಾಡುವ ರೀತಿಯಲ್ಲಿ ಮಾತನಾಡಬಾರದು.
- 3.8 ಸಹೋದ್ಯೋಗಿಗಳ ಬೋಧನ ಗುಣಮಟ್ಟವನ್ನು ಗೌರವಿಸುವುದು.
- ಅಧ್ಯಾಪನದಲ್ಲಿ ಉತ್ತಮ ಸಾಧನೆ ಮಾಡಿದವರ ಚಟುವಟಿಕೆಗಳನ್ನು ಶ್ಲಾಘಿಸಬೇಕು. ಮಾತ್ರವಲ್ಲದೆ ಅಂತಹ ಸಾಧನೆಯನ್ನು ಮಾಡಲು ಪ್ರಯತ್ನಿಸಬೇಕು. ಆದರೆ ಅದು ಅಂಧಾನುಕರಣೆಯಾಗಲೇಬಾರದು.
- 3.9 ಸಹೋದ್ಯೋಗಿಗಳ ಕುರಿತು ತಿಳಿದಿರುವ ವೈಯಕ್ತಿಕ ವಿವರಗಳನ್ನು ಗೌಪ್ಯವಾಗಿಡಬೇಕು. ಅಗತ್ಯವಾದಾಗ ಮಾತ್ರ ಕಾನೂನು ಪ್ರಕಾರ ತಿಳಿಯಪಡಿಸುವುದು.
- ಯಾವುದಾದರೂ ಅಗತ್ಯಕ್ಕಾಗಿ ಸಂಗ್ರಹಿಸಲ್ಪಟ್ಟ ಸಹೋದ್ಯೋಗಿಗಳ ವೈಯಕ್ತಿಕ ವಿವರಗಳು ಗೌಪ್ಯವಾಗಿಡುವಂಥವುಗಳಾಗಿದ್ದಲ್ಲಿ ಅವುಗಳನ್ನು ಕಾನೂನುಬದ್ಧವಾದ ಕಾರ್ಯಗಳಿಗೆ ಮಾತ್ರ ತಿಳಿಯಪಡಿಸತಕ್ಕದ್ದು.

1.14 ಟೀಚಿಂಗ್ ಮ್ಯಾನುವೆಲ್

ಕಲಿಕಾ ಸಾಧನೆಗಳನ್ನು ಉದ್ದೇಶವಾಗಿಟ್ಟು ತಮ್ಮ ಕಾರ್ಯಚಟುವಟಿಕೆಗಳನ್ನು ಪರಿಣಾಮಕಾರಿಯಾಗಿ ಜಾರಿಗೊಳಿಸಲು ಪ್ರತಿಯೋರ್ವ ಅಧ್ಯಾಪಕನಿಗೂ ಸಾಧ್ಯವಾಗಬೇಕು. ಪಠ್ಯಪುಸ್ತಕದಲ್ಲಿ ಮತ್ತು ಅಧ್ಯಾಪಕರ ಪಠ್ಯದಲ್ಲಿ ನೀಡಿರುವ ಚಟುವಟಿಕೆಗಳನ್ನು ತರಗತಿಯ ಮಕ್ಕಳಿಗೆ ಅನುಕೂಲವಾದ ರೀತಿಯಲ್ಲಿ ತಿದ್ದಿಕೊಳ್ಳುವ ಅಥವಾ ಸೇರಿಸಿಕೊಳ್ಳುವ ಯೋಜನೆಯಿರಬೇಕು. ಪ್ರತಿಯೊಂದು ಕಲಿಕಾಸಾಧನೆ ಈಡೇರಲು ಬೇಕಾಗುವಷ್ಟು ಕಾರ್ಯಚಟುವಟಿಕೆಗಳು ಯೋಜನೆಯಲ್ಲಿರಬೇಕು.

ಕಲಿಕಾ ಚಟುವಟಿಕೆಗಳ ಜೊತೆಗೆ ಮೌಲ್ಯನಿರ್ಣಯವನ್ನೂ ಒಳಗೊಂಡಿರುವ ಯೋಜನೆಗಳು ಪಾಠಪ್ರಕ್ರಿಯೆಯ ಪುಟದಲ್ಲಿರಬೇಕು. ನಿರಂತರ ಮೌಲ್ಯಮಾಪನದಲ್ಲಿ ಲಭಿಸುವ ವಿವರಗಳ ದಾಖಲಾತಿಯು ಮೌಲ್ಯನಿರ್ಣಯ ಪುಟದಲ್ಲಿರಬೇಕು.

ಮುಂದಿನ ಒಂದು ವಾರಕ್ಕೆ ಬೇಕಾಗಿ ತಯಾರಿಸುವ ಟೀಚಿಂಗ್ ಮ್ಯಾನುವೆಲ್, ಸ್ಕೂಲ್ ರಿಪೋರ್ಟ್ ಗ್ರೂಪ್ (SRG) ನಲ್ಲಿ / ವಿಷಯ ಸಮಿತಿಗಳಲ್ಲಿ (Subject Councils) ಮಂಡಿಸುವುದು ಉತ್ತಮ. ಒಂದು ವಾರದ ಮೌಲ್ಯಮಾಪನ ಪುಟದ ವಿವರಗಳನ್ನು ಆಧಾರವಾಗಿಟ್ಟುಕೊಂಡು ಅಧ್ಯಾಪಕನು ಸರಳವಾದ ಅವಲೋಕನ ಟಿಪ್ಪಣಿ (Reflection Note) ತಯಾರಿಸಿ, SRG/SC ಯಲ್ಲಿ ಚರ್ಚೆ ಮಾಡಬಹುದು. ಈ ಟಿಪ್ಪಣಿಯ ಆಧಾರದಲ್ಲಿ ಅಧ್ಯಾಪಕನ ಮುಂದಿನ ಯೋಜನಾ ಟಿಪ್ಪಣಿಗಳು ತಯಾರಾಗಬೇಕು.

ಟೀಚಿಂಗ್ ಮ್ಯಾನುವೆಲ್‌ನ ನಮೂನೆಯನ್ನು ಕೊಡಲಾಗಿದೆ.

ಟೀಚಿಂಗ್ ಮ್ಯಾನುವೆಲ್

ಪಾಠದ ಹೆಸರು	:
ದಿನಾಂಕ	:
ಸಮಯ	:
ವಿಷಯ (Theme)	:
ಕಲಿಕಾ ಸಾಧನೆಗಳು	:
ಆಶಯಗಳು	:
ಕೌಶಲ್ಯಗಳು	:
ಭಾಷಾ ಸತ್ಯಾಂಶಗಳು (ಭಾಷೆಗೆ ಮಾತ್ರ)	:
ವ್ಯವಹಾರ ರೂಪಗಳು (ಭಾಷಾ ವಿಷಯಕ್ಕೆ ಮಾತ್ರ)	:
ಮೌಲ್ಯಗಳು - ಮನೋಭಾವಗಳು	:
ಕಲಿಕೋಪಕರಣಗಳು	:
ಉತ್ಪನ್ನಗಳು	:

ಪ್ರಕ್ರಿಯೆ	ಮೌಲ್ಯನಿರ್ಣಯ
ಚಟುವಟಿಕೆ ಮತ್ತು ಮೌಲ್ಯಮಾಪನಗಳನ್ನೊಳಗೊಂಡ ಪ್ರಕ್ರಿಯೆ	(ಮೌಲ್ಯನಿರ್ಣಯದ ವಿವರಗಳನ್ನು ಇಲ್ಲಿ ದಾಖಲಿಸಬೇಕು)

ಅವಲೋಕನ ಟಿಪ್ಪಣಿ (Reflections)

ನನ್ನ ನಿಗಮನಗಳು ಮತ್ತು ಹೊಸ ಅರಿವುಗಳು

(ಕಲಿಕಾ ಚಟುವಟಿಕೆಗಳು ಮತ್ತು ಮೌಲ್ಯನಿರ್ಣಯ ಪ್ರಕ್ರಿಯೆಗಳಿಂದ ಲಭಿಸಿದ ಮಾಹಿತಿಗಳ ಆಧಾರದಲ್ಲಿ)

-
-
-
-

ಮುಂದುವರಿದ ಚಟುವಟಿಕೆಗಳು ಮತ್ತು ಪರಿಹಾರ ಚಟುವಟಿಕೆಗಳು

-
-
-
-

ಅವಲೋಕನ ಟಿಪ್ಪಣಿ (Reflection note) ಯಾಕೆ?

ನಿರ್ದಿಷ್ಟ ಕಲಿಕಾ ಸಾಧನೆಗಳಿಗನುಸಾರವಾಗಿ ನಡೆಸಲಾದ ಕಲಿಕಾ ಚಟುವಟಿಕೆಗಳು ಪೂರ್ತಿಯಾದ ಬಳಿಕ ಅವಲೋಕನ ಟಿಪ್ಪಣಿ ತಯಾರಿಸಬೇಕು.

- ಈ ಟಿಪ್ಪಣಿಗಳನ್ನು ಪ್ರತಿವಾರದ SRG ಸಭೆಯಲ್ಲಿ ಮಂಡಿಸಬೇಕು.
- ಮುಂದಿನ ಯೋಜನೆಗಳಿಗೆ ಸೂಕ್ತ ಮಾರ್ಗದರ್ಶನ ನೀಡಲು.
- ಒಂದು ಅವಧಿಯ C.E. ಕ್ರೋಡೀಕರಿಸುವುದಕ್ಕಾಗಿ.



2

ವೃತ್ತಿ ಶಿಕ್ಷಣ

ಕಲಿಯುವವನ ಸಂಪೂರ್ಣ ಹಾಗೂ ಸಮಗ್ರವಾದ ಬೆಳವಣಿಗೆಯೇ ಶಿಕ್ಷಣದ ಪ್ರಧಾನ ಗುರಿಯಾಗಿದೆ. ಇದಕ್ಕೆ ಅಗತ್ಯವಾದ ಸಾಮರ್ಥ್ಯ, ನೈಪುಣ್ಯಗಳು ಹಾಗೂ ತಿಳುವಳಿಕೆಗಳನ್ನು ಪಡೆಯಲು ಅನುಕಾಲವಾಗುವ ರೀತಿಯಲ್ಲಿ ವೃತ್ತಿ ಶಿಕ್ಷಣದ ಪಠ್ಯಕ್ರಮವನ್ನು ರೂಪಿಸಲಾಗಿದೆ. ಪ್ರಸ್ತುತ ಅನುಭವಕ್ಕೆ ಒತ್ತು ನೀಡುವ ಅನ್ವೇಷಣಾತ್ಮಕವಾದ ಕಲಿಕಾ ರೀತಿಯು ಜ್ಯಾರಿಯಲ್ಲಿದೆ. ವಿವಿಧ ಬೌದ್ಧಿಕ ಮಟ್ಟಗಳು, ಜ್ಞಾನ ನಿರ್ಮಾಣ ರೀತಿ ಮೊದಲಾದ ಆಧುನಿಕ ಮನಃ ಶಾಸ್ತ್ರ ಸಿದ್ಧಾಂತಗಳ ಅಡಿಪಾಯದಲ್ಲಿ ಇಂದಿನ ಶಿಕ್ಷಣವು ನೆಲೆ ನಿಂತಿದೆ. ವೃತ್ತಿ ಶಿಕ್ಷಣವು ಶಾರೀರಿಕ, ಭಾವನಾತ್ಮಕ, ವೈಜ್ಞಾನಿಕ ವಲಯಗಳ ಸಂಯೋಜನೆ ಹಾಗೂ ಅಭಿವೃದ್ಧಿ ಉಂಟಾಗಲು ಪಠ್ಯಕ್ರಮದಲ್ಲಿ ಸೇರಿಸಿಕೊಂಡಿರುವ ಪಠ್ಯವಿಷಯವಾಗಿದೆ.

ವೃತ್ತಿ ಶಿಕ್ಷಣ ಏನು? ಯಾಕೆ?

ಭಾರತದ ಅತ್ಯಂತ ದೊಡ್ಡ ಸಂಪತ್ತು ಮಾನವ ಸಂಪನ್ಮೂಲ ಅಲ್ಲವೆ, ಈ ಸಂಪನ್ಮೂಲವನ್ನು ಫಲಪ್ರದವಾಗಿ ಉಪಯೋಗಿಸಿ ಸೃಜನಶೀಲತೆ ಹಾಗೂ ಉತ್ಪಾದನಾಕ್ಷಮತೆಯನ್ನು ಹೆಚ್ಚಿಸಿದರೆ ಮಾತ್ರವೇ ನಮ್ಮ ದೇಶವು ಅಭಿವೃದ್ಧಿ ಹೊಂದಲು ಸಾಧ್ಯ. ವೃತ್ತಿ ಶಿಕ್ಷಣ ಎಂದರೆ ಈ ರೀತಿಯಲ್ಲಿ ಸಮಾಜಕ್ಕೆ ಉಪಯೋಗಪ್ರದವಾದ ಸೇವೆಗಳನ್ನು ಮಾಡುವಂತೆ ಹಾಗೂ ಉತ್ಪನ್ನಗಳನ್ನು ತಯಾರಿಸುವಂತೆ ವಿದ್ಯಾರ್ಥಿಗಳನ್ನು ಸಿದ್ಧಗೊಳಿಸುವ ಪ್ರಕ್ರಿಯೆಯಾಗಿದೆ.

ಶಾಲೆಯ ವೃತ್ತಿ ಶಿಕ್ಷಣದಿಂದ ಉದ್ದೇಶಿಸುವುದು ಕೇವಲ ಮಾನವ ಸಂಪನ್ಮೂಲದ ಪ್ರಗತಿ ಮಾತ್ರವಲ್ಲ, ಅಸಂಸ್ಕೃತ ವಸ್ತುಗಳು , ಉಪಕರಣಗಳು ಮೊದಲಾದವುಗಳನ್ನು ಬಳಸಲಿರುವ ಸಾಮರ್ಥ್ಯ ಗಳಿಸುವುದರೊಂದಿಗೆ ಉತ್ತಮವಾದ ಒಂದು ವೃತ್ತಿ ಸಂಸ್ಕೃತಿಯೂ ಅದರ ಮೂಲಕ ಮಾನಸಿಕ ಸಂತೋಷವೂ ಮಕ್ಕಳಲ್ಲಿ ಬೆಳೆಯುತ್ತದೆ. ಅದು ಅವರಲ್ಲಿ ಹಲವು ವಿಧದ ಮೌಲ್ಯಗಳೂ ಮನೋಭಾವಗಳೂ ಬೆಳೆಯಲು ಮಾತ್ರವಲ್ಲ ಕೆಲಸದಲ್ಲೂ ಕೆಲಸ ಮಾಡುವವರಲ್ಲೂ ಗೌರವ ತೋರಿಸಲು ಮತ್ತು ಸಾಮಾಜಿಕ ಸಂಬಂಧವನ್ನು ಉತ್ತಮಪಡಿಸಿ ಸಹಕಾರ ಮನೋಭಾವವನ್ನು ಬೆಳೆಸಿ ವ್ಯಕ್ತಿತ್ವ ವಿಕಾಸವನ್ನುಂಟು ಮಾಡುತ್ತದೆ. ತಿಳುವಳಿಕೆ ಪಡೆಯುವಷ್ಟೇ ಪ್ರಾಧಾನ್ಯವು ಅದಕ್ಕಿರುವ ದಾರಿಯನ್ನು ಕಂಡುಕೊಳ್ಳುವುದಕ್ಕೂ ಇದೆ. ಕಲಿತದ್ದನ್ನು ಪ್ರಯೋಗಿಸಲು ಮತ್ತು ಪ್ರಾಯೋಗಿಕ

ಅನುಭವಗಳನ್ನು ಪಡೆದುಕೊಂಡು ಉತ್ತಮವಾದ ವೃತ್ತಿ ಸಂಸ್ಕೃತಿ ಬೆಳೆಸುವ ಸಾಮರ್ಥ್ಯ ಪಡೆಯುವುದು ವೃತ್ತಿ ಶಿಕ್ಷಣ ಕಲಿಕೆಯಿಂದ ಸಾಧ್ಯವಾಗುತ್ತದೆ. ಒಬ್ಬ ವ್ಯಕ್ತಿಗೆ ಜೀವನ ಕೌಶಲ್ಯಗಳ ವಿಕಾಸದೊಂದಿಗೆ ರಾಷ್ಟ್ರೀಯ ವಿಕಾಸಕ್ಕೆ ತನ್ನದಾದ ಕೊಡುಗೆಗಳನ್ನು ನೀಡಲು ವೃತ್ತಿ ಶಿಕ್ಷಣವು ಸಹಾಯ ಮಾಡುತ್ತದೆ.

ವೃತ್ತಿ ಶಿಕ್ಷಣದ ಗುರಿಗಳು

ಪ್ರತಿಯೊಂದು ವೃತ್ತಿ ಶಿಕ್ಷಣದ ತರಗತಿಯ ಅಡಿಪಾಯವೂ ಮಾನವ ಸಂಪನ್ಮೂಲ ಅಭಿವೃದ್ಧಿಯಾಗಿರಬೇಕು. ಮಾನವ ಸಂಪನ್ಮೂಲ ಅಭಿವೃದ್ಧಿ ಎಂಬುವುದರಿಂದ ಉದ್ದೇಶಿಸುವುದು ಎಲ್ಲ ಪೌರರ ಸಂಪತ್ತು ಹಾಗೂ ಸಾಮರ್ಥ್ಯಗಳನ್ನು ರಾಷ್ಟ್ರನಿರ್ಮಾಣಕ್ಕೆ ಸಹಾಯಕವಾಗುವ ರೀತಿಯಲ್ಲಿ ಬೆಳೆಸುವುದಾಗಿದೆ. ಕಸುಬಿನಲ್ಲಿ ಆಸಕ್ತಿ ಇರುವ ಉದ್ಯೋಗದಲ್ಲಿ ನಿರತರಾದವರನ್ನು ಗೌರವಿಸುವ, ಸಾಮಾಜಿಕ ಪ್ರಜ್ಞೆ ಇರುವ ಹೊಸ ಒಂದು ವೃತ್ತಿ ಸಂಸ್ಕೃತಿಯ ವಕ್ತಾರರಾಗಿ ಹೊಸ ತಲೆಮಾರನ್ನು ಬೆಳೆಸುವುದು ಎಂಬುದೇ ವೃತ್ತಿ ಶಿಕ್ಷಣ ಕಲಿಕೆಯ ಪ್ರಧಾನ ಗುರಿಯಾಗಿದೆ.

ವೃತ್ತಿ ಶಿಕ್ಷಣದ ಇತರ ಗುರಿಗಳನ್ನು ಕೆಳಗೆ ಕೊಡಲಾಗಿದೆ.

- ಮಾನವ ಸಂಪನ್ಮೂಲ ಅಭಿವೃದ್ಧಿ
- ಉದ್ಯೋಗಕ್ಕೆ ಸಿದ್ಧರಾಗಿರುವಿಕೆ
- ಉತ್ಪಾದನಾ ರಂಗದ ಸ್ವಾವಲಂಬನೆ
- ಸಮಚಿತ್ತ ಸಮಗ್ರವಾದ ವ್ಯಕ್ತಿತ್ವ ವಿಕಾಸ
- ಮೌಲ್ಯಗಳು ಮತ್ತು ಮನೋಭಾವಗಳನ್ನು ಬೆಳೆಸುವುದು.

ವೃತ್ತಿ ಶಿಕ್ಷಣ ಪಠ್ಯಕ್ರಮದ ಅನುಕ್ರಮಣಿಕೆ

ವೃತ್ತಿ ಶಿಕ್ಷಣದಲ್ಲಿ ಸೇರಿಸಿಕೊಂಡಿರುವ ಕಲಿಕಾ ಮಂಡಲಗಳು ನಿತ್ಯಜೀವನದಲ್ಲಿ ಮಗುವಿಗೂ ಸಮಾಜಕ್ಕೂ ಅಗತ್ಯವಾಗಿರುವ ಮೂಲಭೂತ ಜೀವನ ಘಟಕಗಳಿಗೆ ಸಂಬಂಧಿಸಿದುದೂ ಮಗುವಿನ ಸಮಗ್ರ ವಿಕಾಸಕ್ಕೆ ಯೋಗ್ಯವಾದುದೂ ಆಗಿರಬೇಕು. ವೃತ್ತಿಶಿಕ್ಷಣವನ್ನು ಪಠ್ಯಕ್ರಮದಲ್ಲಿ ಸೇರಿಸುವುದರಿಂದ ಮಕ್ಕಳನ್ನು ನಿರ್ಬಂಧಿತವಾಗಿ ದುಡಿಸುವುದು, ಕಲಿಕೆ ಹಾಗೂ ವಿಕಾಸಕ್ಕೆ ತಡೆಯುಂಟುಮಾಡುವುದು ಇತ್ಯಾದಿಗಳು ನಡೆಯುವುದಿಲ್ಲ ಎಂಬುದನ್ನು ಖಾತರಿ ಪಡಿಸಿಕೊಳ್ಳಬೇಕಾಗಿದೆ. ಅಪ್ರಾಪ್ತ ವಯಸ್ಸಿನಲ್ಲಿ ಭವಿಷ್ಯದ ವೃತ್ತಿಯನ್ನು ನಿಶ್ಚಯಿಸುವ ಹಂತಕ್ಕೆ ವೃತ್ತಿಶಿಕ್ಷಣವು ಇರಬಾರದು. ಬದಲಾಗಿ ಕೆಲಸಗಳಲ್ಲಿ ಅಭಿರುಚಿ ಉಂಟುಮಾಡಲು

ಸಹಕಾರಿಯಾಗುವ ಅನುಭವಗಳಾಗಿ ಇದನ್ನು ಬದಲಾಯಿಸಬೇಕಾಗಿದೆ. ಇದಕ್ಕನುಸಾರವಾಗಿ ಸರಳವಾದ ಒಂದು ಸಮೀಪನವು ಅನುಕ್ರಮಣಿಕೆಯಲ್ಲಿ ಸೇರಿಸಿಕೊಳ್ಳಬೇಕು. ವೃತ್ತಿಶಿಕ್ಷಣವು ಜಾತಿ-ಮತ-ಲಿಂಗ ಬೇಧವಿಲ್ಲದೆ ವೃತ್ತಿ ಸಂಸ್ಕೃತಿಯು ರೂಪುಗೊಳ್ಳುವಂತಹುದಾಗಿರಬೇಕು. ಈ ಸಾಧ್ಯತೆಗಳನ್ನು ಪರಿಗಣಿಸಿ ವೃತ್ತಿಶಿಕ್ಷಣದ ವಿಷಯಗಳನ್ನು ಆರು ಮಂಡಲಗಳನ್ನಾಗಿ ವಿಂಗಡಿಸಲಾಗಿದೆ.

ವಿಷಯ ಮಂಡಲಗಳು

1. ಆಹಾರ ಮತ್ತು ಕೃಷಿ (Food and Agriculture)
2. ಆರೋಗ್ಯ ಮತ್ತು ಆರೋಗ್ಯ ಪಾಲನೆ (Health and Hygiene)
3. ಬಟ್ಟೆಬರೆ (Cloth)
4. ವಸತಿ
5. ಮನೋರಂಜನೆ
6. ಸೇವೆಗಳು, ಉಪಯೋಗಪ್ರದವಾದ ವಸ್ತುಗಳ ನಿರ್ಮಾಣ.

ಪ್ರತಿಯೊಂದು ತರಗತಿಯ ಮಗು ಗಳಿಸಬೇಕಾದ ಸಾಮರ್ಥ್ಯ ಹಾಗೂ ತಿಳುವಳಿಕೆಗಳನ್ನು ಈ ಮಂಡಲಗಳ ಆಧಾರದಲ್ಲಿ ರೂಪೀಕರಿಸಲಾಗಿದೆ. ಶಾರೀರಿಕ ಹಾಗೂ ಆರೋಗ್ಯಪರವಾದ ಮೇಲ್ಮೈಗಳನ್ನು ಪಡೆಯಲು , ಕೃಷಿಯಲ್ಲಿ ಅಭಿವೃದ್ಧಿ ಹೊಂದಲು ಹಾಗೂ ಆಹ್ಲಾದಕರವಾದ ಕಲಿಕೆ ನಡೆಯಲು ವೃತ್ತಿ ಶಿಕ್ಷಣದ ವಿವಿಧ ಮಂಡಲಗಳ ಕಲಿಕೆಯ ಮೂಲಕ ಸಾಧ್ಯವಿದೆ. ಮೇಲಿನ ಆರು ಮಂಡಲಗಳಲ್ಲೂ ಮಕ್ಕಳು ಗಳಿಸಬೇಕಾದ ಕಲಿಕಾ ಸಾಧನೆಗಳನ್ನು (Learning Outcomes (LOS) ನಿರ್ಣಯಿಸಿ ದಾಖಲಿಸಲಾಗಿದೆ. ಮಂಡಲಗಳಿಗನುಸಾರವಾದ ಕಲಿಕಾ ಸಾಧನೆಗಳು ಯಾವುವೆಲ್ಲ ಎಂಬುದನ್ನು ಅಧ್ಯಾಯ 3 ಮತ್ತು 4 ರಲ್ಲಿ ಎಲ್. ಪಿ. ಮಟ್ಟ, ಯು.ಪಿ. ಮಟ್ಟ ಮತ್ತು ಎಚ್.ಯಸ್. ಮಟ್ಟ ಎಂಬುದಾಗಿ ವಿಂಗಡಿಸಿ ನೀಡಲಾಗಿದೆ.

ವೃತ್ತಿಶಿಕ್ಷಣದ ಸಮೀಪನ

ಸಮಾಜದ ಒಂದು ಘಟಕ ಎಂಬ ನೆಲೆಯಲ್ಲಿ ಪ್ರತಿಯೊಬ್ಬ ವ್ಯಕ್ತಿಯೂ ದೇಶದ ಅಭಿವೃದ್ಧಿಗಾಗಿ ತನ್ನದಾದ ಕೊಡುಗೆಯನ್ನು ನೀಡಬೇಕಾದ ಅಗತ್ಯವಿದೆ. ಇದು ಸಾಧ್ಯವಾಗಲು ಸಾಮರ್ಥ್ಯವಿರುವ ವ್ಯಕ್ತಿತ್ವವನ್ನು ರೂಪೀಕರಿಸಲು ವೃತ್ತಿಶಿಕ್ಷಣದ ಸಾಧ್ಯತೆಗಳನ್ನು ಸರಿಯಾದ ರೀತಿಯಲ್ಲಿ ವಿನಿಯೋಗಿಸಬೇಕಾಗಿದೆ. ಸಮಾಜದ ತಿಳುವಳಿಕೆಯ ಮಂಡಲದಲ್ಲಿ ಭಾಗಿಯಾಗಿ ಕಾರ್ಯ ನಿರ್ವಹಿಸಲು ಅನುಭವಗಳಿಸುವುದೇ ಶಿಕ್ಷಣ. ಮಗು

ಶಾಲೆಯ ಒಳಗೂ ಹೊರಗೂ ಸಕ್ರಿಯವಾಗಿ ಭಾಗವಹಿಸಿ ಸ್ವಂತ ಚಿಂತನಾ ಸಾಮರ್ಥ್ಯವನ್ನು ಪ್ರಯೋಗಿಸಿ ಅನ್ವೇಷಣೆ ಮಾಡಿ, ವಿಶ್ಲೇಷಿಸುವ ಸಂದರ್ಭವನ್ನು ಉಂಟುಮಾಡಬೇಕಾಗಿದೆ. ಆಗ ಮಾತ್ರವೇ ಸಮಗ್ರವಾದ ವಿಕಾಸಹೊಂದಲು ಸಾಧ್ಯ. ಈ ಸಮೀಪನವನ್ನು ವೃತ್ತಿಶಿಕ್ಷಣ ಕಲಿಕೆಯ ವಿನಿಮಯಕ್ಕೆ ಸ್ವೀಕರಿಸಲಾಗಿದೆ.

ಅನುಭವಕ್ಕೆ ಪ್ರಾಧಾನ್ಯ ನೀಡುವ ಚಟುವಟಿಕಾಧಾರಿತ ಸಮೀಪನವು ಮಾತ್ರ ವೃತ್ತಿಶಿಕ್ಷಣಕ್ಕೆ ಸ್ವೀಕೃತವಾಗುತ್ತದೆ. ಅಗತ್ಯಕ್ಕನುಗುಣವಾದುದೂ ಪರಿಸರ ಸಂಬಂಧಿಯೂ ಇತರ ವಿಷಯಗಳೊಂದಿಗೆ ಹೊಂದಿಸಿಕೊಂಡು ಇರುವ ವಿಶಿಷ್ಟ ಕಲಿಕಾ ರೀತಿಯನ್ನು ಇದಕ್ಕೆ ಸ್ವೀಕರಿಸಬೇಕು.

ಬಹುಮುಖ ಬೌದ್ಧಿಕ ವಿಕಾಸಕ್ಕೂ ಸಮಾಜಕ್ಕೆ ಪ್ರಯೋಜನಕರವಾದ ಉತ್ಪನ್ನಗಳನ್ನು ತಯಾರಿಸಲು ಮತ್ತು ಸೇವಾ ಮನೋಭಾವ ರೂಪುಗೊಳ್ಳಲು ಯೋಗ್ಯವಾದ ರೀತಿಯಲ್ಲಿ ಒಂದು ಸೃಜನಶೀಲ ಚಟುವಟಿಕೆಯಾಗಿ ವೃತ್ತಿಶಿಕ್ಷಣವು ಬದಲಾಗಬೇಕಾಗಿದೆ. ಮಗುವು ಇತರ ವಿಷಯಗಳ ಕಲಿಕೆಗಳ ಮೂಲಕವೂ ಸ್ವಂತ ಅನುಭವಗಳಿಂದಲೂ ಧಾರಾಳ ತಿಳುವಳಿಕೆಗಳನ್ನು ಗಳಿಸಿದೆ. ವೃತ್ತಿಶಿಕ್ಷಣವು ಅವುಗಳನ್ನು ಸೃಷ್ಟಿಪರವಾಗಿ ಉಪಯೋಗಿಸುವಂತೆ ಮಾಡುವಂತಿರಬೇಕಾಗಿದೆ.

ವೃತ್ತಿಶಿಕ್ಷಣ ಸಮೀಪನವು ಕೆಳಗಿನವುಗಳಿಗೆ ಪ್ರಾಧಾನ್ಯ ನೀಡಿರಬೇಕು

- ಅನುಭವದ ಆಧಾರದಲ್ಲಿ
- ಅಗತ್ಯದ ಆಧಾರದಲ್ಲಿ
- ಚಟುವಟಿಕಾಧಾರಿತ
- ಪರಿಸರ ಸಂಬಂಧಿ
- ಸಂಯೋಜಿತ
- ಬಹುಮುಖ ಬೌದ್ಧಿಕ ವಿಕಾಸವನ್ನು ಪರಿಗಣಿಸಿ
- ಸೃಜನಶೀಲ
- ಉತ್ಪಾದನಾಪರ

ಜೀವನ ಕೌಶಲ್ಯಗಳು, ಮನೋಭಾವಗಳು, ಮೌಲ್ಯಗಳು

ವೃತ್ತಿಶಿಕ್ಷಣದ ಚಟುವಟಿಕೆಗಳನ್ನು ವೈಯುಕ್ತಿಕವಾಗಿಯೂ ಗುಂಪಾಗಿಯೂ ನಡೆಸುವುದರಿಂದ ಗಳಿಸುವ ಜೀವನ ಕೌಶಲ್ಯಗಳು (Life Skills), ಮನೋಭಾವಗಳು (Attitudes), ಹಾಗೂ ಮೌಲ್ಯಗಳು (Values).

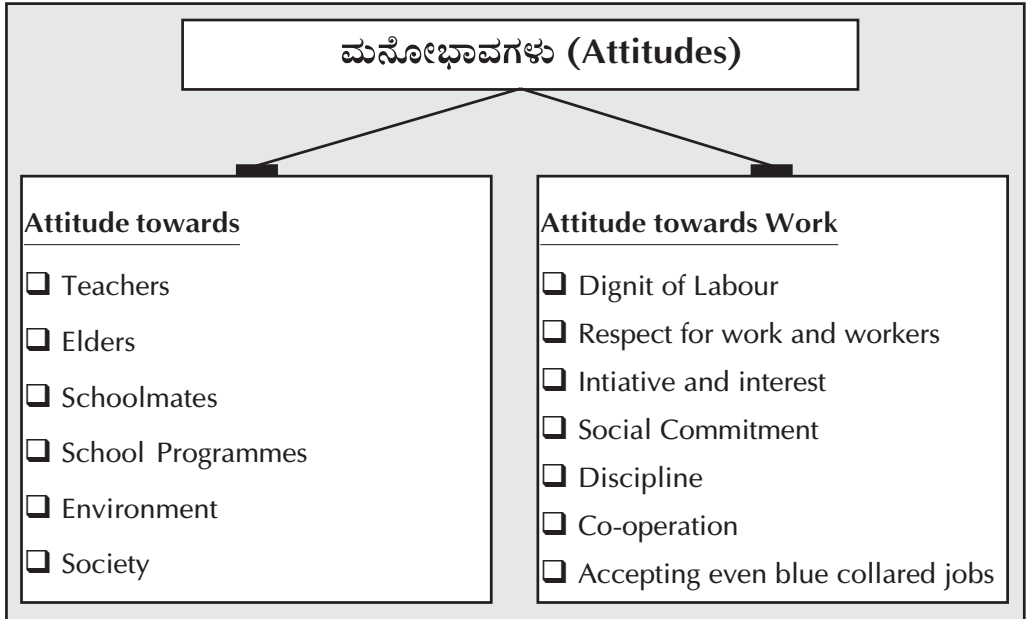
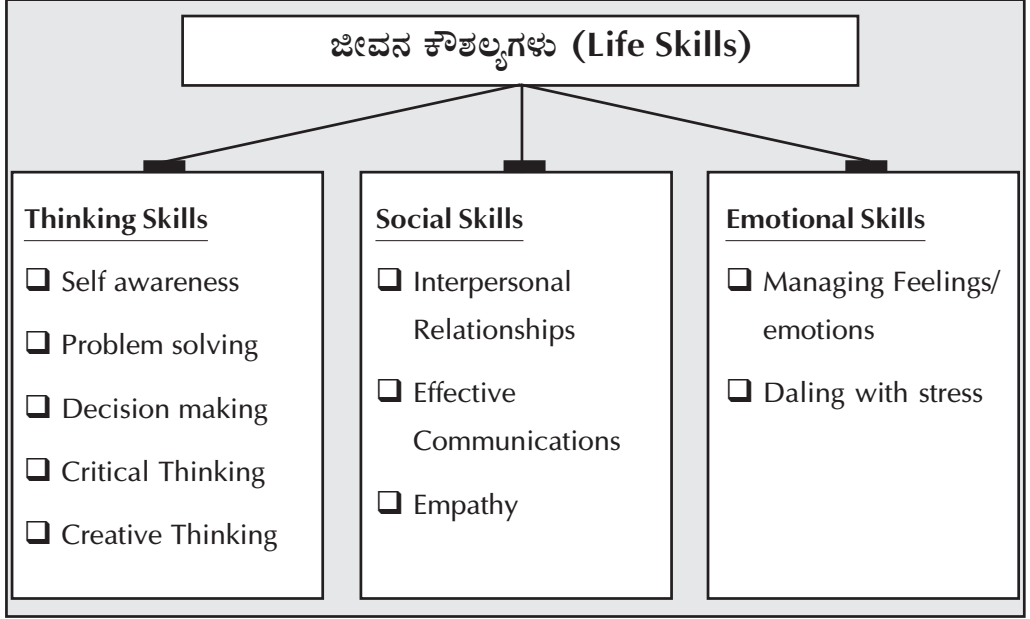

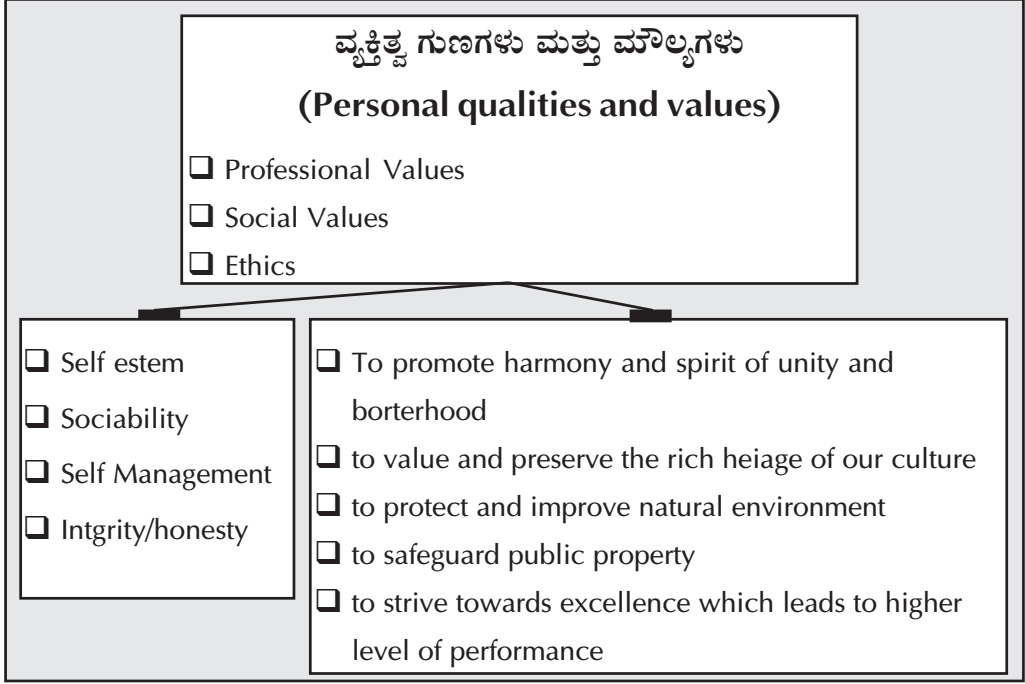

ವಿನಿಮಯ ರೀತಿ

ವೃತ್ತಿಶಿಕ್ಷಣವನ್ನು ಸಂಯೋಜಿತ ಸಮೀಪನದ ಮೂಲಕ ವಿನಿಮಯ ಮಾಡಬೇಕು. ವೃತ್ತಿಶಿಕ್ಷಣಕ್ಕೆ ನೀಡಿರುವ ನಿಶ್ಚಿತ ಪಿರೇಡುಗಳೂ ಇತರ ವಿಷಯಗಳೊಂದಿಗೆ ಸಂಯೋಜನೆ ಮಾಡುವ ಸಂದರ್ಭಗಳಲ್ಲಿ ಎಸ್.ಆರ್.ಜಿ.ಯ ತೀರ್ಮಾನದ ಪ್ರಕಾರ ಆ ವಿಷಯಗಳ ಲಭ್ಯವಿರುವ ಪಿರೇಡುಗಳೂ ವೃತ್ತಿಶಿಕ್ಷಣದ ಚಟುವಟಿಕೆಗಳನ್ನು ವಿನಿಮಯ ಮಾಡಲು ಉಪಯೋಗಿಸಬಹುದು.

ಪ್ರತಿಯೊಂದು ಶಾಲೆಯ ಸನ್ನಿವೇಶಗಳಿಗನುಸಾರವಾಗಿ ಚಟುವಟಿಕೆಗಳ ಸಮಯಕ್ರಮವನ್ನು ತೀರ್ಮಾನಿಸಬೇಕು. ಕೆಲವು ಚಟುವಟಿಕೆಗಳನ್ನು ವರ್ಷಪೂರ್ತಿ ಮುಂದುವರಿಸಬೇಕಾಗಬಹುದು ಉದಾಹರಣೆಗೆ ಶುಚೀಕರಣ ಚಟುವಟಿಕೆಗಳು, ಕಲಿಕೋಪಕರಣ ತಯಾರಿ, ಮೊದಲಾದವುಗಳು, ಹವಾಗುಣ, ಆರ್ಥಿಕ ಲಭ್ಯತೆ ಮಾನವ ಸಂಪನ್ಮೂಲವನ್ನು ವಿನಿಯೋಗಿಸುವ ಸಾಧ್ಯತೆ ಇತ್ಯಾದಿ. ಘಟಕಗಳನ್ನೂ ಪರಿಗಣಿಸಬೇಕು. ತರಕಾರಿ ಕೃಷಿಗೆ ಮಳೆಗಾಲದ ಅತ್ಯಂತ ಸಮಯವು ಉಚಿತವಾದುದಾಗಿದೆ. ಆಹಾರ ವಸ್ತುಗಳ ಸಂಸ್ಕರಣೆಯು ಅತ್ಯಂತ ಕಡಿಮೆ ಖರ್ಚಿನಲ್ಲಿ ಆರ್ಥಿಕ ಲಭಿಸುವ ಸಂದರ್ಭದಲ್ಲಿ ಆಗಿರಬೇಕೆಂಬುದನ್ನು ಹೇಳಬೇಕೆಂದಿಲ್ಲವಲ್ಲವೇ. ಗೃಹಾಲಂಕಾರ ವಸ್ತುಗಳು, ಗ್ರೀಟಿಂಗ್ ಕಾರ್ಡ್ ನಿರ್ಮಾಣ ಇತ್ಯಾದಿಗಳು ಹಬ್ಬಗಳ ಆಚರಣೆಗಳ ಸಮಯದಲ್ಲಾದರೆ ಉತ್ತಮ.

ವೃತ್ತಿ ಶಿಕ್ಷಣವನ್ನು ವಿನಿಮಯಗೊಳಿಸುವಾಗ ಕೆಳಗಿನ ಕಲಿಕಾ ತಂತ್ರಗಳನ್ನು, ಚಟುವಟಿಕೆಗಳನ್ನು ಸ್ವೀಕರಿಸಬೇಕು.

ಸಂಪನ್ಮೂಲ ಪುಸ್ತಕ

- ಚರ್ಚೆ
- ಗುಂಪು ಹಾಗೂ ವೈಯುಕ್ತಿಕ ಚಟುವಟಿಕೆಗಳು
- ಸಂದರ್ಶನ
- ನಿರೀಕ್ಷಣೆ
- ಕೈಗಾರಿಕಾ ಕೇಂದ್ರ ಸಂದರ್ಶನ
- ಪ್ರಾಯೋಗಿಕ ತರಬೇತಿ
- ಆಕರಗಳು
- ಕಮ್ಮಟಗಳು
- ಡಯರಿ ತಯಾರಿ
- ವರದಿಗಳು
- ಪ್ರೊಜೆಕ್ಟ್‌ಗಳು
- ಸೆಮಿನಾರ್‌ಗಳು
-
-

ಸಂಪನ್ಮೂಲ ಪಠ್ಯ (source book) ದಲ್ಲಿ ಪ್ರತಿ ತರಗತಿಯ ಪ್ರತಿಯೊಂದು ಮಂಡಲದ ಒಂದು ಮಾದರಿ ಚಟುವಟಿಕೆಯನ್ನು ಮಾತ್ರ ನೀಡಲಾಗಿದೆ. ಇತರ ಚಟುವಟಿಕೆಗಳ ಕುರಿತು ಸೂಚನೆಯನ್ನು ನೀಡಲಾಗಿದೆ. ಸ್ವಂತವಾಗಿ ಚಟುವಟಿಕೆಗಳನ್ನು ಕಂಡುಕೊಳ್ಳಲೂ, ಕಾರ್ಯಗತಗೊಳಿಸಲೂ ಅಧ್ಯಾಪಕರಿಗೆ ಸ್ವಾತಂತ್ರ್ಯವಿದೆ. ಆದರೆ ಪ್ರತಿಯೊಂದು ಮಂಡಲದ ಕಲಿಕಾ ಸಾಧನೆಗಳನ್ನು (los) ಅರ್ಜಿಸಿಕೊಳ್ಳುವಂತಹ ಚಟುವಟಿಕೆಗಳನ್ನು ಖಾತರಿಪಡಿಸಿಕೊಳ್ಳಲು ಎಲ್ಲರೂ ಗಮನಿಸಬೇಕಾಗಿದೆ. ಚಟುವಟಿಕೆಗಳನ್ನು ನಡೆಸುವುದರೊಂದಿಗೆ ವರ್ಕ್ ಡಯರಿ ಬರೆಯಲು ಮಕ್ಕಳನ್ನು ಪ್ರೇರೇಪಿಸಬೇಕು. ಹಾಗೂ ಅದನ್ನು ಪರಿಶೀಲಿಸಬೇಕು. ಉತ್ಪನ್ನಗಳನ್ನು ತೆಗೆದಿರಿಸಲೂ ಪ್ರದರ್ಶಿಸಲೂ ಸಂದರ್ಭವನ್ನು ನೀಡಬೇಕು.

ವರ್ಕ್ ಡಯರಿಯ ಮಾದರಿ

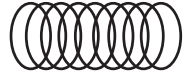

Date

ಮಂಡಲ

ಚಟುವಟಿಕೆಯ ಹೆಸರು

ಉಪಯೋಗಿಸಿದ ಉಪಕರಣಗಳೂ ವಸ್ತುಗಳೂ

ಚಟುವಟಿಕೆಯ ವಿವರಣೆ

:

:

:

:

:

:

3

ವೃತ್ತಿ ಶಿಕ್ಷಣ - ಮೌಲ್ಯನಿರ್ಣಯ

ವೃತ್ತಿಶಿಕ್ಷಣದ ಮೌಲ್ಯನಿರ್ಣಯಕ್ಕೆ ನಿರಂತರ ಹಾಗೂ ಸಮಗ್ರವಾದ ಒಂದು ಸಮೀಪನ ರೀತಿಯನ್ನು ಅನುಸರಿಸಬೇಕಾಗಿದೆ. ಪ್ರತಿಯೊಂದು ಕಲಿಕಾ ಸಾಧನೆ (Learning outcome-LOs) ಯನ್ನು ಗಳಿಸುವಲ್ಲಿ ಮಗು ಎದುರಿಸುವ ಸಮಸ್ಯೆಗಳನ್ನು ಆಗಾಗಲೇ ಪರಿಹರಿಸಿಕೊಂಡು ಕಲಿಕೆ ಮುಂದುವರಿಯುತ್ತದೆ ಎಂಬುದನ್ನು ಖಾತರಿಪಡಿಸಬೇಕು. ಇದರೊಂದಿಗೆ ಆಗಾಗ ಅದುವರೆಗೆ ಗಳಿಸಿದ ಸಾಧನೆಗಳನ್ನು ಒಟ್ಟಾಗಿ ಪರಿಗಣಿಸಿದ ಮೌಲ್ಯಗಳೂ ಅಗತ್ಯವಾಗಿದೆ..

ವೃತ್ತಿಶಿಕ್ಷಣದಲ್ಲಿ ಮಕ್ಕಳ ಕೌಶಲ್ಯಗಳು (Life skills and motor skills) ಮನೋಭಾವಗಳು (Attitudes) ಮೌಲ್ಯಗಳು (Values) ಪ್ರಯೋಗ/ಪ್ರದರ್ಶನ, ಆಶಯಗಳು/ತಿಳುವಳಿಕೆಗಳು ಎಂಬೀ ಘಟಕಗಳು ಮೌಲ್ಯನಿರ್ಣಯಕ್ಕೆ ಒಳಪಡಬೇಕು. ಇವುಗಳ ಅಂಕಗಳು/ಗ್ರೇಡುಗಳನ್ನು ತರಗತಿಯ ತೇರ್ಗಡೆಗೆ ಪರಿಗಣಿಸಬೇಕು.

ಮೌಲ್ಯನಿರ್ಣಯ ಏನು?

ಮೌಲ್ಯನಿರ್ಣಯವು ಕಲಿಕಾ ಬೋಧನಾ ಪ್ರಕ್ರಿಯೆಯ ಅವಿಭಾಜ್ಯ ಘಟಕವಾಗಿದೆ. ವೃತ್ತಿಶಿಕ್ಷಣಕ್ಕೆ ಸಂಬಂಧಿಸಿದ ಕಲಿಕಾ ಸಾಧನೆಗಳು (Learning outcome-LOs) ಎಷ್ಟರ ಮಟ್ಟಿಗೆ ತೃಪ್ತಿಕರವಾಗಿ ನಿರ್ವಹಿಸಲ್ಪಟ್ಟಿದೆ? ಕಲಿಯುವವನ ಅಭಿರುಚಿಗಳನ್ನು ಕಂಡುಕೊಳ್ಳಲು ಹಾಗೂ ಕಲಿಕೆಯನ್ನು ಆಹ್ಲಾದಕರವಾಗಿಸಲು ಸಾಧ್ಯವಾಗಿದೆಯೇ? ಮೊದಲಾದವುಗಳು ಮೌಲ್ಯನಿರ್ಣಯದ ಮೂಲಕ ನಿರ್ವಹಿಸಲ್ಪಡಬೇಕು. ವೃತ್ತಿ ಕಲಿಕೆಯ ಮೌಲ್ಯನಿರ್ಣಯಕ್ಕೆ ಸಂಬಂಧಿಸಿ ಹೆಚ್ಚಿನ ವಿವರಣೆಯನ್ನು ಕೆಳಗೆ ಪರಿಶೀಲಿಸಲಾಗಿದೆ.

ವೃತ್ತಿಕಲಿಕೆಗೆ ಸಂಬಂಧಿಸಿ ಮೌಲ್ಯನಿರ್ಣಯ ಎಂಬುದು ಶಾಲೆಯ ಒಳಗೂ ಹೊರಗೂ ಮಗುವು ವಿವಿಧ ಸಾಮರ್ಥ್ಯ ಹಾಗೂ ನೈಪುಣ್ಯಗಳನ್ನು ಎಷ್ಟು ಉತ್ತಮ ರೀತಿಯಲ್ಲಿ ಗಳಿಸಿದೆ ಎಂಬುದರ ಒಂದು ಅನ್ವೇಷಣೆಯಾಗಿದೆ. ಇದು ಕಲಿಕಾ ಸಾಧನೆಯ (Learning outcome) ಆಧಾರದಲ್ಲಿ ನಿರ್ವಹಿಸಲ್ಪಡಬೇಕು.

ಮೌಲ್ಯನಿರ್ಣಯವು ಕಲಿಕಾ ಅಭಿವೃದ್ಧಿಯ ಮೌಲ್ಯನಿರ್ಣಯವಾಗಬೇಕು. ಮಗುವನ್ನು ಕಲಿಕೆಯ ಕಡೆಗೆ ಮುನ್ನಡೆಸುವ ಮೌಲ್ಯನಿರ್ಣಯವಾಗಬೇಕು. ಸ್ವಯಂ ಮೌಲ್ಯನಿರ್ಣಯ ಮಾಡಿಕೊಂಡು ಮಗುವಿಗೆ ಎಷ್ಟರ ವರೆಗೆ ಕಲಿಕೆಯಲ್ಲಿ ಮುನ್ನಡೆಯಲು ಸಾಧ್ಯವಾಗಿದೆ ಎಂಬುದನ್ನು ಕಂಡುಕೊಳ್ಳುವ ಮೌಲ್ಯನಿರ್ಣಯವಾಗಬೇಕು.

ಮೌಲ್ಯನಿರ್ಣಯ ಹೇಗೆ?

2013 ರಲ್ಲಿ ಪರಿಷ್ಕರಿಸಿದ ನೂತನ ಪಠ್ಯಕ್ರಮವು ಕಲಿಕಾ ಸಾಧನೆಗಳ ಆಧಾರದಲ್ಲಿ ರೂಪಿಸಿ ಜಾರಿಗೊಳಿಸಲಾಗಿದೆ. ಆದ್ದರಿಂದ ಮೌಲ್ಯನಿರ್ಣಯವೂ ಕಲಿಕಾ ಸಾಧನೆಗಳ (Learning out come-LOs) ಆಧಾರದಲ್ಲೇ ಆಗಬೇಕು. ವೃತ್ತಿಶಿಕ್ಷಣಕ್ಕೆ ಸಂಬಂಧಿಸಿ ವಿವಿಧ ತರಗತಿಗಳಲ್ಲಿ ವಿವಿಧ ಮಂಡಲಗಳಿಗೆ ಸಂಬಂಧಿಸಿದ ಕಲಿಕಾ ಸಾಧನೆಗಳನ್ನು (Learning out come-LOs) ಎಷ್ಟರ ಮಟ್ಟಿಗೆ ತೃಪ್ತಿಕರವಾಗಿ ಗಳಿಸಲು ಸಾಧ್ಯವಾಯಿತು ಎಂಬ ಮೌಲ್ಯನಿರ್ಣಯವನ್ನು ಅಧ್ಯಾಪಕರು ಮಾಡಬೇಕು. ಇದಕ್ಕಾಗಿ, ನಿರಂತರ ಹಾಗೂ ಸಮಗ್ರವಾದ ಮೌಲ್ಯನಿರ್ಣಯ ರೀತಿಯನ್ನು ಅಳವಡಿಸಿಕೊಳ್ಳಬೇಕು. ಇಂತಹ ಒಂದು ಮೌಲ್ಯನಿರ್ಣಯ ರೀತಿಯನ್ನು ಅಳವಡಿಸುವಾಗ ವೃತ್ತಿಶಿಕ್ಷಣದ ಪ್ರತಿಯೊಂದು ಮಂಡಲಕ್ಕೆ ಸಂಬಂಧಿಸಿ ಎರಡು ರೀತಿಯ ಮೌಲ್ಯನಿರ್ಣಯಕ್ಕೆ ಅವಕಾಶ ನೀಡಬೇಕು. ಅವುಗಳನ್ನು ಕೆಳಗೆ ನೀಡಲಾಗಿದೆ.

I. ತರಗತಿಯ ಚಟುವಟಿಕೆಯೊಂದಿಗೆ ನಡೆಯುವ ಮೌಲ್ಯನಿರ್ಣಯ

II. ಪ್ರಯೋಗ/ಪ್ರತಿಕ್ರಿಯೆಯ ಮೌಲ್ಯನಿರ್ಣಯ ಹಾಗೂ ವೈಜ್ಞಾನಿಕ ಮೌಲ್ಯನಿರ್ಣಯ.

ಇವುಗಳನ್ನು ಪ್ರತಿಯೊಂದನ್ನು ವಿವರವಾಗಿ ಪರಿಶೀಲಿಸೋಣ.

ತರಗತಿಯ ಕೋಣೆಯ ಕಲಿಕಾ ಚಟುವಟಿಕೆಗಳೊಂದಿಗೆ ನಡೆಸುವ ಮೌಲ್ಯನಿರ್ಣಯ. (ನಿರಂತರ ಮೌಲ್ಯಮಾಪನ CE)

ಕಲಿಕೆಯ ಚಟುವಟಿಕೆ ನಡೆಯುವ ವೇಳೆಯಲ್ಲಿ ಅಧ್ಯಾಪಕನ ನಿರೀಕ್ಷಣೆ, ತರಗತಿಯಲ್ಲಿ ಮಗುವಿನ ಪ್ರತಿಕ್ರಿಯೆ, ವೃತ್ತಿಶಿಕ್ಷಣಕ್ಕೆ ಸಂಬಂಧಿಸಿದ ಮಾಹಿತಿ ಸಂಗ್ರಹ, ವೃತ್ತಿಶಿಕ್ಷಣ ಡಯರಿ, ಫೋರ್ಟ್ ಫೋಲಿಯೋದ ಮೌಲ್ಯನಿರ್ಣಯ ಮೊದಲಾದವುಗಳ ಆಧಾರದಲ್ಲಿ ಕಲಿಕಾ ಪ್ರತಿಕ್ರಿಯೆಯೊಂದಿಗಿನ ಮೌಲ್ಯನಿರ್ಣಯವು ನಡೆಯಬೇಕು.

ಪ್ರತಿಕ್ರಿಯೆಗಳ ಮೌಲ್ಯನಿರ್ಣಯಕ್ಕೆ ಸಾಮಾನ್ಯವಾಗಿ ಕೆಳಗೆ ಕೊಡಲಾದ ಸೂಚಕಗಳನ್ನು ಬಳಸಬಹುದು.

1. ಚಟುವಟಿಕೆಗಳಲ್ಲಿ ಭಾಗವಹಿಸುವಿಕೆ
2. ಆಶಯ ತಿಳುವಳಿಕೆ
3. ಸಾಮರ್ಥ್ಯ ಗಳಿಕೆ
4. ಅಭಿವ್ಯಕ್ತಿ/ಪ್ರಯೋಗ/ಮಂಡನೆ

5. ದಾಖಲಿಸುವಿಕೆ/ಸಿದ್ಧಪಡಿಸುವಿಕೆ

ಪ್ರತಿಕ್ರಿಯೆಯ ಮೌಲ್ಯನಿರ್ಣಯದೊಂದಿಗೆ ಸಾಮಾಜಿಕ, ಭಾವನಾತ್ಮಕವಾದ ನೈಪುಣ್ಯಗಳ ಮೌಲ್ಯನಿರ್ಣಯವೂ ನಡೆಯಬೇಕು.

ಕೆಳಗೆ ಕೊಟ್ಟಿರುವ ನೈಪುಣ್ಯಗಳನ್ನು ಆಯಾ ಸೂಚಕಗಳನ್ನು ಪರಿಗಣಿಸುವ ಸಂದರ್ಭದಲ್ಲಿ ಮೌಲ್ಯನಿರ್ಣಯ ನಡೆಸಿ ಟೀಚಿಂಗ್ ಮ್ಯಾನುವಲ್ (TM) ನಲ್ಲಿ ದಾಖಲಿಸಬೇಕು.

ನಂಬ್ರ	ಸೂಚಕಗಳು	ನೈಪುಣ್ಯಗಳು
1	ಚಟುವಟಿಕೆಯಲ್ಲಿ ಬಾಗವಹಿಸುವಿಕೆ	ಸ್ವಯಂ ತಿಳಿಯುವುದು ನಾಯಕತ್ವ ಗುಣ, ವೈಯಕ್ತಿಕವಾಗಿ ನಿಭಾಯಿಸುವ ಸಾಮರ್ಥ್ಯ, ಜವಾಬ್ದಾರಿ ಪ್ರಜ್ಞೆ
2	ಆಶಯಗ್ರಹಣ	ಕಲಿಕಾ ನೈಪುಣ್ಯಗಳು
3	ಸಾಮರ್ಥ್ಯಗಳ ಆರ್ಚಿಸುವಿಕೆ	ತೀರ್ಮಾನ ಕೈಗೊಳ್ಳುವುದು, ಪ್ರಶ್ನೆ ವಿಶ್ಲೇಷಿಸುವ ಸಾಮರ್ಥ್ಯ ಸೃಜನಶೀಲತೆ
4	ಅಭಿವ್ಯಕ್ತಿ/ಪ್ರಯೋಗ/ಮಂಡನೆ	ಆಶಯ ವಿನಿಮಯ ಸಾಮರ್ಥ್ಯ
5	ದಾಖಲಿಸುವಿಕೆ/ ತಯಾರಿಸುವಿಕೆ	ವಿಮರ್ಶಾತ್ಮಕ ಚಿಂತನೆ

ವೃತ್ತಿ ಶಿಕ್ಷಣ ಡಯರಿ (Work Diary)

ಮಗುವಿನ ವೃತ್ತಿಶಿಕ್ಷಣ ಡಯರಿ/ನೋಟ್ ಪುಸ್ತಕವನ್ನು ಪ್ರಕ್ರಿಯೆಯ ಮೌಲ್ಯನಿರ್ಣಯಕ್ಕಿರುವ ಕಲಿಕಾ ಸಾಕ್ಷ್ಯವಾಗಿ ಉಪಯೋಗಿಸಬಹುದು. ಇದು ಕಾಲಾನುಕ್ರಮವಾಗಿ ಪರಿಶೀಲಿಸಿ ಬೇಕಾದ ಸಲಹೆಗಳನ್ನು ನೀಡಬೇಕು. ಇದಕ್ಕೆ ಸಂಬಂಧಿಸಿದ ಸೂಚಕಗಳನ್ನು ಟೀಚಿಂಗ್ ಮ್ಯಾನುವಲ್‌ನಲ್ಲಿ (TM) ದಾಖಲಿಸಬೇಕು.

ಫೋರ್ಟ್‌ಫೋಲಿಯೋ

ಕಲಿಕೆಗೆ ಸಂಬಂಧಿಸಿ ಮಗುವಿಗೂ, ರಕ್ಷಕರಿಗೂ, ಅಧ್ಯಾಪಕರಿಗೂ ಫೀಡ್‌ಬ್ಯಾಕ್ ನೀಡುವ ಕೆಲಸವನ್ನು ಫೋರ್ಟ್ ಫೋಲಿಯೋ ಮಾಡುತ್ತದೆ. ಇದು ಕಲಿಕೆಯನ್ನು ತ್ವರಿತಗೊಳಿಸುತ್ತದೆ. ಕಲಿಕಾ ಚಟುವಟಿಕೆಯಲ್ಲಿ ಮುಂದುವರಿಯುವಾಗ ಸಿಗುವ ಎಲ್ಲ ಉತ್ಪನ್ನಗಳನ್ನು ಫೋರ್ಟ್‌ಫೋಲಿಯೋದಲ್ಲಿ ಅಳವಡಿಸಿ ಮೌಲ್ಯಮಾಪನ

ಮಾಡಬೇಕು. ಇದರಲ್ಲಿ ವಿಷಯಾಧಾರಿತ ಕಲಿಕಾ ಸಾಕ್ಷ್ಯಗಳು ಒಳಗೊಳ್ಳುತ್ತವೆ.

ಫೋರ್ಟ್‌ಫೋಲಿಯೋದಲ್ಲಿ ಇರಬೇಕಾದವುಗಳನ್ನು ಕೆಳಗೆ ನೀಡಲಾಗಿದೆ.

- ವರ್ಕ್‌ಡಯರಿ/ನೋಟ್ ಪುಸ್ತಕ
- ಇತರ ರಚನೆಗಳು
- ಚಿತ್ರಗಳು/ಸಂಗ್ರಹಗಳು
- ವರ್ಕ್ ಶೀಟ್‌ಗಳು

ಈ ರೀತಿಯ ಮೌಲ್ಯನಿರ್ಣಯವನ್ನು ಅತ್ಯುತ್ತಮ/ಉತ್ತಮ/ಸರಾಸರಿ ಇನ್ನು ಉತ್ತಮಗೊಳ್ಳಬೇಕಾಗಿದೆ ಎಂದು ನಿರ್ಣಯಿಸಿ ಅನುಕ್ರಮವಾಗಿ 4/3/2/1 ಎಂಬಂತೆ ಅಂಕಗಳನ್ನು ಕೊಡಬೇಕು.

ಟೀಚಿಂಗ್ ಮ್ಯಾನುವಲ್ (TM)

ಪ್ರಕ್ರಿಯೆಯ ಮೌಲ್ಯನಿರ್ಣಯಕ್ಕಾಗಿ ಟೀಚಿಂಗ್ ಮ್ಯಾನುವಲ್‌ನು(TM) ಉಪಯೋಗಿಸಬಹುದು. ಟೀಚಿಂಗ್ ಮ್ಯಾನುವಲ್‌ನ ಮೌಲ್ಯನಿರ್ಣಯ ಪುಟದಲ್ಲಿ ದಾಖಲಿಸುವ ಅವಲೋಕನ ಟಿಪ್ಪಣಿ (Reflection Note) ಯನ್ನು ಇದಕ್ಕಾಗಿ ಉಪಯೋಗಿಸಬಹುದು.

ಘಟಕ ಮಟ್ಟದ (ಕಲಿಕಾ ಮಂಡಲ ಮಟ್ಟ) ಮೌಲ್ಯನಿರ್ಣಯ

ವೃತ್ತಿಶಿಕ್ಷಣ ಕಲಿಕಾ ಮಂಡಲಕ್ಕೆ ಸಂಬಂಧಿಸಿ ವಾಚಿಕ ಮೌಲ್ಯನಿರ್ಣಯ, ಅಭಿವ್ಯಕ್ತಿಯ ಮೌಲ್ಯನಿರ್ಣಯ, ಆಶಯ/ತಿಳುವಳಿಕೆಯ ಮೌಲ್ಯನಿರ್ಣಯ ಮಾಡಲು ರಸಪ್ರಶ್ನೆಯಂತಹ ಚಟುವಟಿಕೆಗಳ ಮೂಲಕ ಘಟಕ (ಕಲಿಕಾ ಮಂಡಲ) ಮೌಲ್ಯನಿರ್ಣಯವನ್ನು ಮಾಡಬಹುದು.

ನಿರಂತರ ಮೌಲ್ಯನಿರ್ಣಯ (CE) ಗ್ರೇಡ್ ಕಂಡುಹಿಡಿಯುವ ರೀತಿ

1. ವೃತ್ತಿಶಿಕ್ಷಣದ ಪ್ರಕ್ರಿಯೆಯ ಮೌಲ್ಯನಿರ್ಣಯ (ವೃತ್ತಿಶಿಕ್ಷಣ ಡಯರಿ, ಟೀಚಿಂಗ್ ಮ್ಯಾನುವಲ್, ಅಧ್ಯಾಪಕರ ನಿರೀಕ್ಷಣೆ ಎಂಬಿವುಗಳ ಆಧಾರದಲ್ಲಿ)
2. ಫೋರ್ಟ್‌ಫೋಲಿಯೋ ಮೌಲ್ಯನಿರ್ಣಯ.
3. ಘಟಕ ಮಟ್ಟದ (ಕಲಿಕಾ ಮಂಡಲ) ಮೌಲ್ಯನಿರ್ಣಯ
ಎಂಬಿವುಗಳಲ್ಲಿ ಪ್ರತಿಯೊಂದರ ಅಂಕಗಳನ್ನು 10 ರಲ್ಲಿ ಕಂಡುಕೊಂಡು ಅವುಗಳ ಮೊತ್ತವನ್ನು ಲೆಕ್ಕ ಹಾಕಬೇಕು. ಈ ಮೊತ್ತಕ್ಕನುಗುಣವಾಗಿ ಗ್ರೇಡ್ ನೀಡಬೇಕು. ಇದಕ್ಕಾಗಿ ಕೆಳಗಿನ ಪಟ್ಟಿಯನ್ನು ಉಪಯೋಗಿಸಬಹುದು.

ಅಂಕಗಳು	ಶೇಕಡಾ	ಗ್ರೇಡ್
23 - 30	75 - 100	ಎ
18 - 22	60 - 74	ಬಿ
14 - 17	45 - 59	ಸಿ
10 - 13	33 - 44	ಡಿ
10 ಕ್ಕಿಂತ ಕೆಳಗೆ	33 ಕ್ಕಿಂತ ಕೆಳಗೆ	ಇ

ಉದಾಹರಣೆಗೆ ಒಂದು ಮಗುವಿಗೆ ವೃತ್ತಿಶಿಕ್ಷಣದಲ್ಲಿ ಪ್ರಕ್ರಿಯೆ, ಫೋರ್ಟ್‌ಫೋಲಿಯೋ, ಘಟಕ ಮಟ್ಟದ (ಕಲಿಕಾ ಮಂಡಲ) ಮೌಲ್ಯನಿರ್ಣಯದಲ್ಲಿ ಅಂಕಗಳು 10 ರಲ್ಲಿ ಅನುಕ್ರಮವಾಗಿ 8,7,7 ಎಂದು ಭಾವಿಸಿರಿ. ಹಾಗಾದರೆ ಒಟ್ಟು ಅಂಕಗಳು $8 + 7 + 7 = 22$ ಆಗುವುದು. ಪಟ್ಟಿಯ ಪ್ರಕಾರ ಈ ಮಗುವಿನ ಸಿ.ಇ.ಗ್ರೇಡ್ 'ಬಿ' ಆಗುವುದು.

ಅಭಿವ್ಯಕ್ತಿ/ಪ್ರಯೋಗ ಮೌಲ್ಯನಿರ್ಣಯ ಹಾಗೂ ವೈಜ್ಞಾನಿಕ ಮೌಲ್ಯನಿರ್ಣಯ (ಟರ್ಮ್ ಮೌಲ್ಯಮಾಪನ - TE)

ವೃತ್ತಿಶಿಕ್ಷಣ ಕಲಿಕೆಯಲ್ಲಿ ಅಭಿವ್ಯಕ್ತಿ/ಪ್ರಯೋಗವನ್ನು ಮೌಲ್ಯನಿರ್ಣಯ ಮಾಡುವುದಕ್ಕೆ ಹೆಚ್ಚಿನ ಪ್ರಾಶಸ್ಯವಿದೆ.

ಪ್ರತಿಯೊಂದು ಮಂಡಲಕ್ಕೆ ಸಂಬಂಧಪಟ್ಟ ತರಗತಿಯಲ್ಲಿ ಅಭಿವ್ಯಕ್ತಿ/ಪ್ರಯೋಗ ಸಾಧ್ಯತೆಗಳನ್ನು ಕಲಿಕಾ ಸಾಧನೆಗೆ ಒತ್ತಿ ನೀಡಿ ಕಂಡುಕೊಳ್ಳಬೇಕು. ವಿಷಯಕ್ಕೆ ಸಂಬಂಧಿಸಿ ಅಗತ್ಯವಾಗಿ ತಿಳಿದಿರಬೇಕಾದ ಮೂಲಭೂತ ವೈಜ್ಞಾನಿಕ ತಿಳುವಳಿಕೆಗಳನ್ನು ಇದರೊಂದಿಗೆ ಪರಿಶೀಲಿಸಬಹುದು.

ಈ ರೀತಿಯ ಅಭಿವ್ಯಕ್ತಿ-ವೈಜ್ಞಾನಿಕ ಮೌಲ್ಯನಿರ್ಣಯಕ್ಕಿರುವ ನಮೂನೆಗಳನ್ನು ಎಸ್.ಸಿ.ಇ.ಆರ್.ಟಿ ನೀಡುತ್ತದೆ.

ಮೌಲ್ಯನಿರ್ಣಯಕ್ಕೆರುವ ನಮೂನೆ

ನಿರಂತರ ಮೌಲ್ಯನಿರ್ಣಯ (CE) ಟರ್ಮಿನಲ್ ಮೌಲ್ಯನಿರ್ಣಯ(TE) ಎಂಬಿವುಗಳನ್ನು ಪ್ರತಿಯೊಂದು ಅವಧಿಯಲ್ಲೂ ದಾಖಲಿಸಿರುವ ನಮೂನೆ.

Term : I / II / III

ವಿಷಯ : ತರಗತಿ : ಡಿವಿಷನ್ :

ನಂಬ್ರ	ವಿದ್ಯಾರ್ಥಿಯ ಹೆಸರು	CE ವಿಭಾಗ			CE ಗ್ರೇಡ್	TE		ರೀಮಾರ್ಕ್ಸ್
		ಪ್ರಕ್ರಿಯಾ ಸ್ಕೋರ್	ಫೋರ್ಟ್ ಫೋಲಿಯೋ	ಘಟಕ ಮೌಲ್ಯ ನಿರ್ಣಯ		ಸೆಸ್ಯೂರ್	ಗ್ರೇಡ್	

ಗ್ರೇಡಿಂಗ್ ರೀತಿ

ಪ್ರಮುಖ ವಿಭಾಗದಲ್ಲಿ ನಿರಂತರ ಮೌಲ್ಯನಿರ್ಣಯಕ್ಕೂ ಟರ್ಮ್ ಮೌಲ್ಯನಿರ್ಣಯಕ್ಕೂ ಪ್ರತ್ಯೇಕ ಗ್ರೇಡ್ ನೀಡುವ ರೀತಿಯನ್ನು ಅನುಸರಿಸಲಾಗುತ್ತದೆ. ಇದಕ್ಕಾಗಿ ಕೆಳಗೆ ನೀಡಿರುವ ಪಟ್ಟಿಯನ್ನು ಉಪಯೋಗಿಸಬಹುದು.

ಶೇಕಡಾ	ಗ್ರೇಡ್
75 - 100	ಎ
60 - 74	ಬಿ
45 - 59	ಸಿ
33 - 44	ಡಿ
33 ಕ್ಕಿಂತ ಕೆಳಗೆ	ಇ

ಮೌಲ್ಯನಿರ್ಣಯ- ವಾರ್ಷಿಕ ಕ್ರೋಡೀಕರಣ

ಅವಧಿಯಾಗಿ ಸಿಗುವ ಸಿ.ಇ. ಅಂಕ/ಗ್ರೇಡ್‌ಗಳನ್ನು ಪರಿಗಣಿಸುವಾಗ ಮೂರು ಅವಧಿಗಳಲ್ಲಿ ಮಗುವಿಗೆ ಲಭಿಸಿದ ಅತ್ಯುತ್ತಮ ಗ್ರೇಡ್ ಅವನ ವಾರ್ಷಿಕ CE ಗ್ರೇಡ್ ಆಗಿದೆ. (Overall Grade) ಸಿ.ಇ.ಗ್ರೇಡ್, ಟಿ.ಇ ಗ್ರೇಡ್‌ಗಳನ್ನು ಈ ರೀತಿಯಲ್ಲಿ ದಾಖಲಿಸುವುದರೊಂದಿಗೆ ಸಾಮಾಜಿಕ-ಭಾವನಾತ್ಮಕ ಮಂಡಲಗಳ ಸಾಮರ್ಥ್ಯಗಳನ್ನು ವಾರ್ಷಿಕ ನಮೂನೆಯಲ್ಲಿ ದಾಖಲಿಸಬೇಕು.

ಮಗುವಿಗೆ ಸಂಬಂಧಿಸಿ ಸಾಮಾಜಿಕ-ಭಾವನಾತ್ಮಕ ಮಂಡಲಗಳ ಗುಣಾತ್ಮಕವಾದ ಅಂಶಗಳನ್ನು ಕಂಡುಕೊಂಡು ದಾಖಲಿಸಿದರೆ ಸಾಕು. ಋಣಾತ್ಮಕವಾದ ಅಂಶಗಳನ್ನು ದಾಖಲಿಸಬೇಕಾಗಿಲ್ಲ.

4

ವೃತ್ತಿಶಿಕ್ಷಣ ಕಲಿಕೆ - ಕಿರಿಯ ಪ್ರಾಥಮಿಕ ಹಂತ

ಕಿರಿಯ ಪ್ರಾಥಮಿಕ ಹಂತದಲ್ಲಿ ವೃತ್ತಿಶಿಕ್ಷಣ ಕಲಿಸುವಾಗ ಎಲ್.ಪಿ ಹಂತದ ಸಂಯೋಜಿತ ಮುಂದುವರಿಕೆಯನ್ನು ನೆಲೆ ನಿಲ್ಲಿಸಿಕೊಂಡು ವೃತ್ತಿಶಿಕ್ಷಣ ಚಟುವಟಿಕೆಗಳು ಸ್ವಂತಿಕೆಯಿಂದ ಕೂಡಿದ್ದು ಇತರ ವಿಷಯಗಳೊಂದಿಗೆ ಸಮನ್ವಯಿಸಿಕೊಂಡು ಕಲಿಕಾ ಸಾಧನೆಗಳನ್ನು (Learning Outcomes - LOs) ಗಳಿಸಲು ಸಾಧ್ಯವಾಗಬೇಕೆಂಬ ದೃಷ್ಟಿಕೋನವಿರಿಸಿಕೊಳ್ಳಲಾಗಿದೆ. ಅದಕ್ಕೆ ಸಹಕಾರಿಯಾಗುವಂತೆ ವೃತ್ತಿಶಿಕ್ಷಣದ ಆರು ಮಂಡಲಗಳ ಕಲಿಕಾ ಸಾಧನೆಗಳನ್ನು (Learning Outcomes) ನಿರ್ಧರಿಸಲಾಗಿದೆ. ಅವುಗಳ ಪಟ್ಟಿಯನ್ನು ಕೆಳಗೆ ಕೊಡಲಾಗಿದೆ. ಮುಂದುವರಿದು ಪ್ರತಿಯೊಂದು ತರಗತಿಯ ಚಟುವಟಿಕಾ ಪದ್ಧತಿಯ ರೂಪರೇಷೆ (Syllabus Grid) ಯನ್ನು ಅದರ ಆಧಾರದಲ್ಲಿ ಪ್ರತಿಯೊಂದು ಮಂಡಲದಲ್ಲೂ ಒಂದೊಂದು LO ಗಳನ್ನು ಗಳಿಸಲು ಒಂದೊಂದು ಮಾದರಿ ಚಟುವಟಿಕೆಗಳ ಮಾಹಿತಿಗಳನ್ನು ಈ ಅಧ್ಯಾಯದಲ್ಲಿ ಕೊಡಲಾಗಿದೆ. ಪ್ರತಿಯೊಂದು ಕಲಿಕಾ ಸಾಧನೆ (Learning Outcomes - LOs)ಯನ್ನು ಗಳಿಸಲು ಹೆಚ್ಚಿನ ಚಟುವಟಿಕೆಗಳನ್ನು ಕಂಡುಕೊಂಡು ತರಗತಿಯಲ್ಲಿ ಅಳವಡಿಸಬೇಕಾಗಿದೆ. ಶಾಲೆಗಳಲ್ಲೂ, ಹೊರಗೂ ಇರುವ ಬಿಡುವುಗಳನ್ನು ಇದಕ್ಕಾಗಿ ಬಳಸಬಹುದಾಗಿದೆ. ಚಟುವಟಿಕೆಗಳನ್ನು ಮಾಡುವಾಗ ಆಶಯದ ತಿಳುವಳಿಕೆಯೊಂದಿಗೆ, ವಿವಿಧ ನೈಪುಣ್ಯಗಳನ್ನೂ ಮನೋಭಾವಗಳನ್ನೂ ಮೌಲ್ಯಗಳನ್ನೂ ಗಳಿಸುತ್ತಾರೆಂಬುದನ್ನು ಖಚಿತಪಡಿಸಿಕೊಳ್ಳಬೇಕು. ಅದಕ್ಕಾಗಿ ನಿರಂತರ ಮೌಲ್ಯನಿರ್ಣಯ, ಮಧ್ಯಾವಧಿ ಮೌಲ್ಯನಿರ್ಣಯಗಳು ಅಗತ್ಯವೆಂದು ಪ್ರತ್ಯೇಕ ಹೇಳಬೇಕಾಗಿಲ್ಲವಷ್ಟೆ.

ವೃತ್ತಿ ಶಿಕ್ಷಣ ಮಂಡಲಗಳು ಕಲಿಕಾ ಸಾಧನೆಗಳು (LOs)

ತರಗತಿ - 1

ಮಂಡಲ 1- ಆಹಾರ ಮತ್ತು ಕೃಷಿ Learning Outcomes - LOs

1.1.1 ಬಿಂದುಗಳನ್ನು ಸಂಯೋಜಿಸಿ ವಿವಿಧ ರೀತಿಯ ತರಕಾರಿಗಳ ಹಾಗೂ ಹಣ್ಣುಗಳ ಚಿತ್ರಗಳನ್ನು ನಿರ್ಮಿಸುವುದು.

ಮಂಡಲ 2 : ಆರೋಗ್ಯ ಮತ್ತು ಆರೋಗ್ಯ ಸಂರಕ್ಷಣೆ Learning Outcomes - LOs

1.2.1 ತರಗತಿ ಮತ್ತು ಪರಿಸರವನ್ನು ಶುಚಿಯಾಗಿಡುವುದು.

ಮಂಡಲ 3 : ಬಟ್ಟೆಬರೆ Learning Outcomes - LOs

1.3.1 ವಿವಿಧ ರೀತಿಯ ವಸ್ತು ಧರಿಸುವ ರೀತಿಗಳ ಕುರಿತು ಇರುವ ಚಿತ್ರಗಳನ್ನು ಸಂಗ್ರಹಿಸುವುದು.

ಮಂಡಲ 4 : ವಾಸಸ್ಥಳ

Learning Outcomes - LOs

1.4.1 ವಿವಿಧ ರೀತಿಯ ವಾಸಸ್ಥಳಗಳ ಚಿತ್ರಗಳನ್ನು ಸಂಗ್ರಹಿಸುವುದು. ಕಾಗದವನ್ನು ಉಪಯೋಗಿಸಿ ವಿವಿಧ ರೀತಿಯ ಮನೆಗಳ ಮಾದರಿಗಳನ್ನು ನಿರ್ಮಿಸುವುದು.

ಮಂಡಲ 5 : ಮನರಂಜನೆ

Learning Outcomes - LOs

1.5.1 ಉಪಯೋಗಕ್ಕೆ ಯೋಗ್ಯವಲ್ಲವೆಂದು ತಿಳಿಯುವ ಮಿಠಾಯಿ ಕಾಗದಗಳು, ಮುತ್ತುಗಳು ಮೊದಲಾದವುಗಳನ್ನು ಉಪಯೋಗಿಸಿ ಸರಗಳು, ಗೊಂಬೆಗಳು ಮೊದಲಾದವುಗಳನ್ನು ನಿರ್ಮಿಸುವುದು.

ಮಂಡಲ 6 : ಸೇವೆ, ಉಪಯೋಗಪ್ರದ ವಸ್ತುಗಳ ನಿರ್ಮಾಣ

Learning Outcomes - LOs

1.6.1 ಸಂಭ್ರಮದ ಸಮಯಗಳಲ್ಲಿ ತೋರಣಗಳನ್ನು ನಿರ್ಮಿಸಿ ಅಲಂಕರಿಸುವುದು.

ತರಗತಿ- 2

ಮಂಡಲ1- ಆಹಾರ ಮತ್ತು ಕೃಷಿ

Learning Outcomes - LOs

2.1.1 ಆಹಾರ ನಿರ್ಮಾಣಕ್ಕಾಗಿ ಉಪಯೋಗಿಸುವ ವಿವಿಧ ಪದಾರ್ಥಗಳನ್ನು ಸಂಗ್ರಹಿಸಿ ವರ್ಗೀಕರಿಸುವುದು, ಸಂರಕ್ಷಿಸುವುದು; ಕಿಚ್ಚನ್ ಕ್ಲೇ ಉಪಯೋಗಿಸಿ ನಿರ್ಮಾಣಗಳನ್ನು ಮಾಡುವುದು.

ಮಂಡಲ 2 : ಆರೋಗ್ಯ ಮತ್ತು ಆರೋಗ್ಯ ಸಂರಕ್ಷಣೆ

Learning Outcomes - LOs

2.2.1 ಶುಚೀಕರಣ ಚಟುವಟಿಕೆಗಳಿಗೆ ಅಗತ್ಯವಾದ ವಸ್ತುಗಳನ್ನು ನಿರ್ಮಿಸುವುದು.

ಮಂಡಲ 3 : ಬಟ್ಟೆಬರೆ

Learning Outcomes - LOs

2.3.1 ಕರವಸ್ತ್ರಗಳು ಫಾಬ್ರಿಕ್ ಪೆಯಿಂಟ್ ಉಪಯೋಗಿಸಿ ಪ್ರಿಂಟ್ ಮಾಡಿ ಆಕರ್ಷಕವಾಗಿಸುವುದು.

ಮಂಡಲ 4 : ವಾಸಸ್ಥಳ

Learning Outcomes - LOs

2.4.1 ವಿವಿಧ ರೀತಿಯ ಮನೆಗಳ ಚಿತ್ರಗಳನ್ನು ಸಂಗ್ರಹಿಸಿ ಆಲ್ಬಂಗಳನ್ನು ನಿರ್ಮಿಸುವುದು.

2.4.2 ವಿವಿಧ ರೀತಿಯ ಮನೆಗಳ ಮಾದರಿಗಳನ್ನು ನಿರ್ಮಿಸುವುದು.

ಮಂಡಲ 5 : ಮನರಂಜನೆ**Learning Outcomes - LOs**

2.5.1 ಸುತ್ತಮುತ್ತಲಿನಿಂದ ದೊರೆತ ವಸ್ತುಗಳನ್ನು ಉಪಯೋಗಿಸಿ ವಿವಿಧ ಕೌತುಕ ವಸ್ತುಗಳನ್ನು ನಿರ್ಮಿಸುವುದು.

2.5.2 ಸರಳವಾದ ಒರಿಗಾಮಿ ರೂಪಗಳನ್ನು ನಿರ್ಮಿಸುವುದು.

ಮಂಡಲ 6 : ಸೇವೆ, ಉಪಯೋಗಪ್ರದ ವಸ್ತುಗಳ ನಿರ್ಮಾಣ**Learning Outcomes - LOs**

2.6.1 ಕಾಗದವನ್ನು ಉಪಯೋಗಿಸಿ ಕವರುಗಳನ್ನು ನಿರ್ಮಿಸುವುದು.

ತರಗತಿ - 3**ಮಂಡಲ1- ಆಹಾರ ಮತ್ತು ಕೃಷಿ****Learning Outcomes - LOs**

3.1.1 ಪ್ರಾದೇಶಿಕ ವಿಭವಗಳನ್ನು ಉಪಯೋಗಿಸಿ ಕಡಿಮೆ ಖರ್ಚಿನ ಗುಣಮಟ್ಟದ ಸರಳವಾದ ಆಹಾರಗಳನ್ನು ಸರಳ ಪಾನೀಯಗಳು ಎಂಬಿವುಗಳನ್ನು ತಯಾರಿಸುವುದು.

3.1.2 ಅಸಂಸ್ಕೃತ ಧಾನ್ಯಗಳನ್ನು ಕಂಡುಹಿಡಿದು ಅವುಗಳನ್ನು ಆಹಾರಯೋಗ್ಯವಾಗಿರುವುದು.

3.1.3 ತರಕಾರಿ ತೋಟಗಳಿಗೆ ಅಗತ್ಯವಾದ ಬೀಜಗಳನ್ನು ಮೊಳಕೆ ಬರಿಸುವುದು.

ಮಂಡಲ 2 : ಆರೋಗ್ಯ ಮತ್ತು ಆರೋಗ್ಯ ಸಂರಕ್ಷಣೆ**Learning Outcomes - LOs**

3.2.1 ಶುಚೀಕರಣ ಚಟುವಟಿಕೆಗಳಿಗೆ ಅಗತ್ಯವಾದ ಉಪಕರಣಗಳನ್ನು ನಿರ್ಮಿಸುವುದು (ಕಸದ ಬುಟ್ಟಿ, ಚೀಪೆ ಮೊದಲಾದವುಗಳು)

ಮಂಡಲ 3 : ಬಟ್ಟೆಬರೆ**Learning Outcomes - LOs**

3.3.1 ವಿವಿಧ ರೀತಿಯ ಕಾಗದಗಳನ್ನು ಉಪಯೋಗಿಸಿ ವಸ್ತ್ರಗಳ ಮಾದರಿಗಳನ್ನು ನಿರ್ಮಿಸುವುದು.

ಮಂಡಲ 4 : ವಾಸಸ್ಥಳ**Learning Outcomes - LOs**

3.4.1 ವಿವಿಧ ರೀತಿಯ ಜೀವಜಾಲಗಳ ವಾಸ ಸಂಕೇತಗಳ ಚಿತ್ರಗಳನ್ನು ಸಂಗ್ರಹಿಸುವುದು. ಮಾದರಿಗಳನ್ನು ನಿರ್ಮಿಸುವುದು.

ಮಂಡಲ 5 : ಮನರಂಜನೆ**Learning Outcomes - LOs**

3.5.1 ಒರಿಗಾಮಿ ರೂಪಗಳನ್ನು ನಿರ್ಮಿಸುವುದು (ಚಲಿಸುವಂತೆ ಮಾಡಬಹುದಾಗಿದೆ)

ಮಂಡಲ 6 : ಸೇವೆ, ಉಪಯೋಗಪ್ರದ ವಸ್ತುಗಳ ನಿರ್ಮಾಣ Learning Outcomes - LOs

3.6.1 ಸಂಭ್ರಮದ ಸಮಯಗಳಲ್ಲಿ ಅಗತ್ಯವಾದ ಅಲಂಕಾರಿಕ ವಸ್ತುಗಳನ್ನು ನಿರ್ಮಿಸುವುದು.

ತರಗತಿ- 4

ಮಂಡಲ1- ಆಹಾರ ಮತ್ತು ಕೃಷಿ Learning Outcomes - LOs

4.1.1 ವಿವಿಧ ಕಾಲಾವಧಿಯಲ್ಲಿ ದೊರೆಯುವ ವಸ್ತುಗಳನ್ನು ಹಾಳಾಗದಂತೆ ಸಂಸ್ಕರಿಸುವುದು.

4.1.2 ತರಕಾರಿಗಳ ತೋಟ, ಔಷಧ ಸಸ್ಯಗಳ ತೋಟ, ಅಕ್ಷೇರಿಯಂ ಇವುಗಳನ್ನು ನಿರ್ಮಿಸುವುದು.

ಮಂಡಲ 2 : ಆರೋಗ್ಯ ಮತ್ತು ಆರೋಗ್ಯ ಸಂರಕ್ಷಣೆ Learning Outcomes - LOs

4.2.1 ಮಾಲಿನ್ಯಗಳನ್ನು ಬೇರ್ಪಡಿಸಿ ಸಂಸ್ಕರಿಸುವುದು. ಪರಿಸರ ಶುಚಿಗೊಳಿಸುವುದು.

ಮಂಡಲ 3 : ಬಟ್ಟೆಬರೆ Learning Outcomes - LOs

4.3.1 ವಿವಿಧ ರೀತಿಯ ತರಕಾರಿಗಳು, ಟೀ ಇವುಗಳನ್ನು ಉಪಯೋಗಿಸಿ ಟೇಬಲ್ ಕ್ಲೋತ್, ಕರವಸ್ತ್ರ, ಕರ್ಟನ್, ಶಾಲ್ ಎಂಬಿವುಗಳನ್ನು ಅಲಂಕರಿಸುವುದು.

ಮಂಡಲ 4 : ವಾಸಸ್ಥಳ Learning Outcomes - LOs

4.4.1 ಉಚಿತವಾದ ವಸ್ತುಗಳನ್ನು ಉಪಯೋಗಿಸಿ ಮನೆಗೆ ವಿವಿಧ ಮಾದರಿಗಳನ್ನು ನಿರ್ಮಿಸುವುದು.

ಮಂಡಲ 5 : ಮನರಂಜನೆ Learning Outcomes - LOs

4.5.1 ಮುಖವಾಡ ಬೊಂಬೆಗಳು, ವಾದ್ಯೋಪಕರಣಗಳು ಎಂಬಿವುಗಳನ್ನು ನಿರ್ಮಿಸುವುದು.

4.5.2 ಸರಳವಾದ ಓರಿಗಾಮಿ ರೂಪಗಳನ್ನು ನಿರ್ಮಿಸುವುದು.

4.5.2 ಕಳಿಮಣ್ಣು, ಮೈದಾ ಎಂಬಿವುಗಳನ್ನು ಉಪಯೋಗಿಸಿ ಕೌತುಕಕಾರಿ ವಸ್ತುಗಳನ್ನು ನಿರ್ಮಿಸುವುದು.

ಮಂಡಲ 6 : ಸೇವೆ, ಉಪಯೋಗಪ್ರದ ವಸ್ತುಗಳ ನಿರ್ಮಾಣ Learning Outcomes - LOs

4.6.1 ಶುಭಹಾರೈಕೆಯ ಕಾಗದಗಳು, ಕವರುಗಳು, ಅಲಂಕಾರಿಕ ವಸ್ತುಗಳು ಇಂತಹ ವಿವಿಧ ವಸ್ತುಗಳನ್ನು ಉಪಯೋಗಿಸಿ ನಿರ್ಮಿಸುವುದು.

ವೃತ್ತಿ ಶಿಕ್ಷಣ ಪಠ್ಯಕ್ರಮ

ತರಗತಿ

1

ವೃತ್ತಿ ಕಲಿಕಾ ಪಠ್ಯಕ್ರಮ ಸಿಲಬಸ್ ಗ್ರಿಡ್

ಮಂಡಲ 1 - ಆಹಾರ ಮತ್ತು ಕೃಷಿ				
ಕ್ರ.ಸಂಖ್ಯೆ	ಕಲಿಕಾ ಸಾಧನೆಗಳು	ಆಶಯಗಳು/ಕೌಶಲಗಳು	ಪ್ರಕ್ರಿಯೆ	ಮೌಲ್ಯನಿರ್ಣಯ
1.1	ಚುಕ್ಕೆಗಳನ್ನು ಜೋಡಿಸಿ ಹಲವು ವಿಧದ ತರಕಾರಿಗಳ ಚಿತ್ರಗಳನ್ನು ನಿರ್ಮಿಸುವುದು.	ಹಲವು ರೀತಿಯ ತರಕಾರಿಗಳು ಚುಕ್ಕೆಗಳನ್ನು ಜೋಡಿಸಿರುವ ಚಿತ್ರಗಳು ರಚಿಸುವುದು	ಹಲವು ವಿಧದ ತರಕಾರಿಗಳ ಚಿತ್ರಗಳನ್ನು ನಿರೀಕ್ಷಿಸುವುದು. ಚುಕ್ಕೆಗಳನ್ನು ಉಪಯೋಗಿಸಿ ಚಿತ್ರಗಳನ್ನು ಪೂರ್ತಿಗೊಳಿಸುವುದು	ನಿರೀಕ್ಷಣೆ ಉತ್ಪನ್ನವನ್ನು ಮೌಲ್ಯಮಾಪನ ಮಾಡುವುದು

ಮಂಡಲ 2 - ಆರೋಗ್ಯ ಮತ್ತು ಆರೋಗ್ಯ ಸಂರಕ್ಷಣೆ

ಮಂಡಲ 2 - ಆರೋಗ್ಯ ಮತ್ತು ಆರೋಗ್ಯ ಸಂರಕ್ಷಣೆ				
ಕ್ರ.ಸಂಖ್ಯೆ	ಕಲಿಕಾ ಸಾಧನೆಗಳು	ಆಶಯಗಳು/ಕೌಶಲಗಳು	ಪ್ರಕ್ರಿಯೆ	ಮೌಲ್ಯನಿರ್ಣಯ
2.1	ತರಗತಿ ಮತ್ತು ಪರಿಸರವನ್ನು ಶುಚಿಗೊಳಿಸುವುದು	ವ್ಯಕ್ತಿ ಶುಚಿತ್ವ ಪರಿಸರ ಶುಚಿತ್ವ ಶರೀರವನ್ನು ನಿರ್ಮಲವಾಗಿಸುವ ನೈಪುಣ್ಯ	ಶುಚಿತ್ವ ಹಾಡನ್ನು ಹಾಡುವುದು. ಸಂಜ್ಞೆ ಹಾಡು ಶುಚಿತ್ವ ಉಪಕರಣಗಳ - ಹಿಡಿಸೂಡಿ, ಕಸ ಎಂಬಿವುಗಳನ್ನು ಬಳಸುವುದು.	ನಿರೀಕ್ಷಣೆ ಪ್ರಶ್ನೆಗಳಿಗೆ ಉತ್ತರಿಸುವುದು. ಭಾಗವಹಿಸುವಿಕೆ.

ಮಂಡಲ 3 - ಬಟ್ಟೆ

ಮಂಡಲ 3 - ಬಟ್ಟೆ				
ಕ್ರ.ಸಂಖ್ಯೆ	ಕಲಿಕಾ ಸಾಧನೆಗಳು	ಆಶಯಗಳು/ಕೌಶಲಗಳು	ಪ್ರಕ್ರಿಯೆ	ಮೌಲ್ಯನಿರ್ಣಯ
3.1	ಹಲವು ವಿಧದ ವಸ್ತ್ರ ಧಾರಣಾ ರೀತಿಗಳ ಕುರಿತಾದ ಚಿತ್ರಗಳನ್ನು ಸಂಗ್ರಹಿಸುವುದು	ಹಲವು ವಸ್ತ್ರಧಾರಣಾ ರೀತಿಗಳು (ಗಂಡು ಹೆಣ್ಣು ವ್ಯತ್ಯಾಸ, ಹವಾಮಾನಕ್ಕೆ ಅನುಸರಿಸಿ)	ಹಲವು ರೀತಿಯ ಬಟ್ಟೆಗಳ ನಿರೀಕ್ಷಣೆ, ಕಿರು ಚರ್ಚೆ, ವಿವಿಧ ರೀತಿಯ ಬಟ್ಟೆಗಳ ಚಿತ್ರಗಳನ್ನು ಸಂಗ್ರಹಿಸುವುದು.	ನಿರೀಕ್ಷಣೆ ಉತ್ಪನ್ನ ಭಾಗವಹಿಸುವಿಕೆ

ಮಂಡಲ 4- ವಸತಿ

ಕ್ರ.ಸಂಖ್ಯೆ	ಕಲಿಕಾ ಸಾಧನೆಗಳು	ಆಶಯಗಳು/ಕೌಶಲಗಳು	ಪ್ರಕ್ರಿಯೆ	ಮೌಲ್ಯನಿರ್ಣಯ
1.4.1	ವಿವಿಧ ರೀತಿಯ ವಾಸಸ್ಥಳಗಳ ಚಿತ್ರಗಳನ್ನು ಸಂಗ್ರಹಿಸುವುದು. ಕಾಗದ ಬಳಸಿ ವಿವಿಧ ರೀತಿಯ ವಾಸಸ್ಥಳಗಳ ಮಾದರಿಗಳನ್ನು ನಿರ್ಮಿಸುವುದು	ವಿವಿಧ ರೀತಿಯ ವಾಸಸ್ಥಳಗಳ ಮಾದರಿಗಳನ್ನು ಪರಿಚಯಿಸಿಕೊಳ್ಳುವುದು	ಕಾಗದವನ್ನು ಪುಡಚಿ ವಿವಿಧ ರೀತಿಯ ವಾಸಸ್ಥಳಗಳ ಮಾದರಿಗಳನ್ನು ಮಕ್ಕಳಿಂದ ಮಾಡಿಸುವುದು.	ಚಟುವಟಿಕೆಯಲ್ಲಿ ಭಾಗವಹಿಸುವಿಕೆ, ನಿರೀಕ್ಷಣೆ

ಮಂಡಲ 5- ಮನರಂಜನೆ

ಕ್ರ.ಸಂಖ್ಯೆ	ಕಲಿಕಾ ಸಾಧನೆಗಳು	ಆಶಯಗಳು/ಕೌಶಲಗಳು	ಪ್ರಕ್ರಿಯೆ	ಮೌಲ್ಯನಿರ್ಣಯ
1.5.1	ನಿರುಪಯುಕ್ತವಾದ ಚಾಕಲೇಟ್ ಕಾಗದಗಳು, ಮುತ್ತುಗಳನ್ನು ಉಪಯೋಗಿಸಿ ಮಾಲೆಗಳು, ಬೊಂಬೆ ಮೊದಲಾದವುಗಳನ್ನು ನಿರ್ಮಿಸುವುದು.	ನಿರುಪಯುಕ್ತವೆಂದು ಭಾವಿಸುವ ವಸ್ತುಗಳನ್ನು ಉಪಯೋಗಪ್ರದವಾಗಿಸುವ ಸಾಮರ್ಥ್ಯ	ವಿವಿಧ ರೀತಿಯ ಚಾಕಲೇಟ್ ಕವರುಗಳನ್ನು ಸಂಗ್ರಹಿಸುವುದು. ನೂಲನ್ನುಪಯೋಗಿಸಿ ಕವರುಗಳನ್ನು ಕಟ್ಟಿ ಮಾಲೆ ಮಾಡುವುದು.	ಉತ್ಪನ್ನ

ಮಂಡಲ 6- ಸೇವೆ, ಉಪಯೋಗಪ್ರದವಾದ ವಸ್ತುಗಳ ನಿರ್ಮಾಣ

ಕ್ರ.ಸಂಖ್ಯೆ	ಕಲಿಕಾ ಸಾಧನೆಗಳು	ಆಶಯಗಳು/ಕೌಶಲಗಳು	ಪ್ರಕ್ರಿಯೆ	ಮೌಲ್ಯನಿರ್ಣಯ
1.4.1	ಆಚರಣೆಗಳ ಸಂದರ್ಭಗಳಲ್ಲಿ ತೋರಣಗಳನ್ನು ನಿರ್ಮಿಸಿ ಅಲಂಕರಿಸುವುದು.	ವಿವಿಧ ಆಚರಣೆಗಳು ಅಲಂಕಾರ ಚಟುವಟಿಕೆಗಳು, ತೋರಣಗಳು.	ವಿವಿಧ ವಸ್ತುಗಳು (ತೆಂಗಿನ ಗರಿ, ಚೈನಾ ಪೇಪರ್) ಉಪಯೋಗಿಸಿ ತೋರಣಗಳನ್ನು ನಿರ್ಮಿಸುವುದು, ಆಚರಣೆಗಳ ಸಂದರ್ಭದಲ್ಲಿ ಬಳಸುವುದು. ತರಗತಿ ಕೋಣೆಗಳನ್ನು ಅಲಂಕರಿಸುವುದು.	ಭಾಗವಹಿಸುವಿಕೆ ಉತ್ಪನ್ನದ ಮೌಲ್ಯ ಮಾಪನ

ಚಟುವಟಿಕೆಗಳು

ಮಂಡಲ 1 - ಆಹಾರ ಮತ್ತು ಕೃಷಿ

ತರಕಾರಿ ಮತ್ತು ಹಣ್ಣುಗಳು ನಮ್ಮ ಆಹಾರದ ಪ್ರಮುಖ ಘಟಕಗಳಾಗಿವೆ. ಈ ಮಂಡಲದ ಕಲಿಕಾ ಸಾಧನೆಗಳಾದ ತರಕಾರಿ ಮತ್ತು ಹಣ್ಣುಗಳನ್ನು ಪರಿಚಯಿಸಿಕೊಳ್ಳುವುದು ಮತ್ತು ಅವುಗಳ ಚಿತ್ರಗಳನ್ನು ರಚಿಸುವ ಸಾಮರ್ಥ್ಯಗಳಿಸಲು ಅಗತ್ಯವಾದ ಚಟುವಟಿಕೆ ಮತ್ತು ತಂತ್ರಗಳನ್ನು ಯೋಜನೆ ಮಾಡಿ ಜಾರಿಗೊಳಿಸಬೇಕು.

LO : 1.1.1 ಚುಕ್ಕೆಗಳನ್ನು ಜೋಡಿಸಿ ಹಲವು ವಿಧದ ತರಕಾರಿಗಳ ಚಿತ್ರಗಳನ್ನು ನಿರ್ಮಿಸುವುದು.

ಚಟುವಟಿಕೆ	:	ಚಿತ್ರವನ್ನು ಪೂರ್ತಿಗೊಳಿಸುವುದು
ಪ್ರಕ್ರಿಯೆ	:	ಪ್ರಶ್ನೆಗಳು, ಚಿತ್ರಪ್ರದರ್ಶನ, ಚಿತ್ರ ಸಂಗ್ರಹ, ಚಿತ್ರವನ್ನು ಪೂರ್ತಿಗೊಳಿಸುವುದು.
ರೀತಿ	:	ವೈಯಕ್ತಿಕ
ಸಾಮಗ್ರಿಗಳು	:	ಹಣ್ಣುಗಳು, ತರಕಾರಿಗಳ ಚಿತ್ರಗಳು, ಚುಕ್ಕೆಗಳಿರುವ ಚಿತ್ರಗಳು, ಪೆನ್ಸಿಲ್/ಕ್ರಯೋನ್ಸ್

ಚಟುವಟಿಕಾ ರೀತಿ

- ಹಲವು ವಿಧದ ತರಕಾರಿಗಳ, ಹಣ್ಣುಗಳ ಚಿತ್ರಗಳನ್ನು ಪ್ರದರ್ಶಿಸುವುದು
- ಮಕ್ಕಳು ಚಿತ್ರಗಳನ್ನು ನಿರೀಕ್ಷಿಸಿ ಹೆಸರುಗಳನ್ನು ಹೇಳುವರು. (ಬಾಳೆಹಣ್ಣು, ಬದನೆ, ಲಿಂಬೆ)
- ಚುಕ್ಕೆ ಹಾಕಿದ ಚಿತ್ರಗಳನ್ನು ನೀಡಿದ ಚಟುವಟಿಕೆ.
- ಬಿಳಿ ಯಾರೆಂದು ಕಂಡುಹಿಡಿಯುವುದು.
- ಅಧ್ಯಾಪಕರು ಚುಕ್ಕೆಗಳನ್ನು ಜೋಡಿಸಿ ಒಂದು ಚಿತ್ರವನ್ನು ಪೂರ್ತಿಗೊಳಿಸುವುದು.
ಚಿತ್ರ ಯಾವುದರದ್ದೆಂದು ಮಕ್ಕಳು ಹೇಳುವರು.
- ಮಕ್ಕಳಿಗೆ ವೈಯಕ್ತಿಕವಾಗಿ ಚುಕ್ಕೆ ಹಾಕಿದ ಚಿತ್ರಗಳನ್ನು ನೀಡುವುದು.
- ವೈಯಕ್ತಿಕವಾಗಿ ಚುಕ್ಕೆಗಳನ್ನು ಜೋಡಿಸಿ ಅಡಗಿರುವವರನ್ನು ಕಂಡುಹಿಡಿಯುವುದು.
ಸ್ವತಃ ಮೌಲ್ಯಮಾಪನ ಮಾಡುವುದು.
ಪರಸ್ಪರ ಮೌಲ್ಯಮಾಪನ ಮಾಡುವುದು.

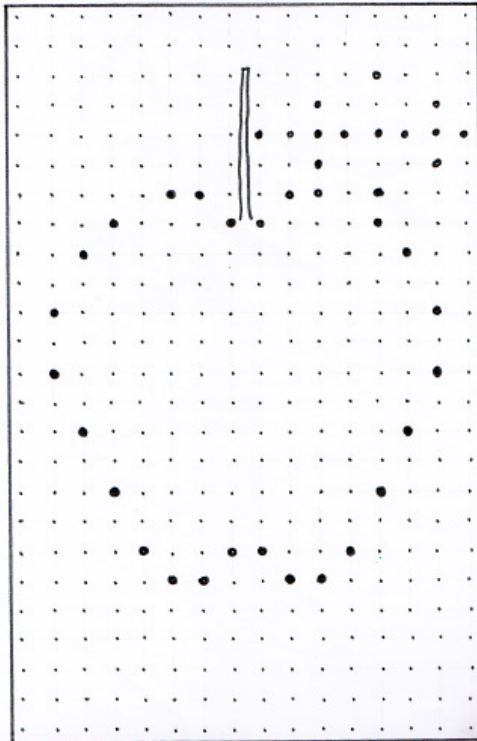
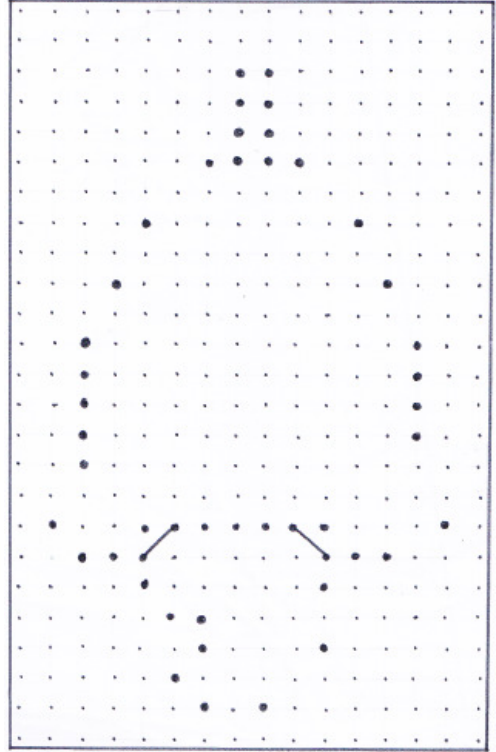
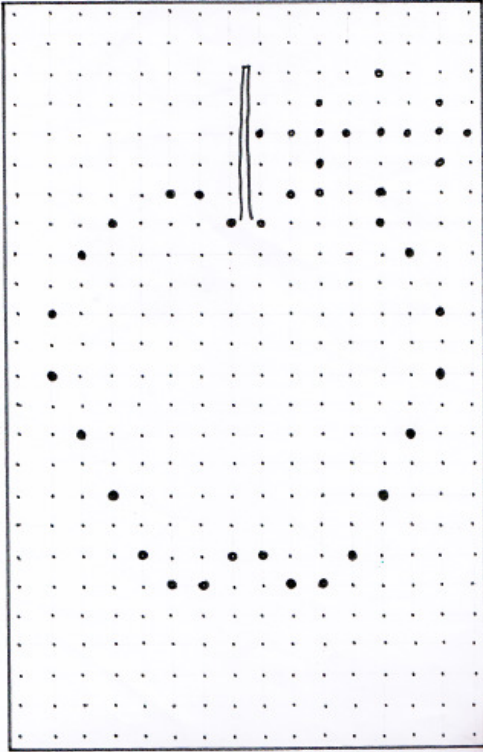

ಮೌಲ್ಯ ನಿರ್ಣಯ

- ಲಭ್ಯವಿರುವ ಹಣ್ಣುಗಳು, ತರಕಾರಿಗಳ ಚಿತ್ರ ಸಂಗ್ರಹ ಹಾಗೂ ಹೆಸರಿಸುವುದು
- ಉತ್ಪನ್ನ

ಕ್ರೋಢೀಕರಣ

- ಪ್ರಕೃತಿಯಲ್ಲಿರುವ ವಿವಿಧ ರೀತಿಯ ತರಕಾರಿ ಮತ್ತು ಹಣ್ಣುಗಳನ್ನು ಗುರುತಿಸುವರು.
- ಇವುಗಳ ಸರಿಯಾದ ಬಣ್ಣ, ಆಕೃತಿ ತಿಳಿದುಕೊಳ್ಳುವರು.

ಮಂಡಲ 2 - ಆರೋಗ್ಯ ಮತ್ತು ಆರೋಗ್ಯ ಸಂರಕ್ಷಣೆ

ಜೀವನದಲ್ಲಿ ಶುಚಿತ್ವ ಅಭ್ಯಾಸಗಳಿಗೆ ಬಹಳ ಮಹತ್ವವಿದೆ. ಬದಲಾಗುತ್ತಿರುವ ತಂತ್ರಜ್ಞಾನ ಪ್ರಪಂಚ ಮತ್ತು ಜೀವನ ಕ್ರಮ, ಆರೋಗ್ಯ ಶುಚಿತ್ವ ಅಭ್ಯಾಸಗಳಲ್ಲಿ ನಿರಂತರವಾದ ಹೊಸತನವನ್ನು ಅಪೇಕ್ಷಿಸುತ್ತಿದೆ. ಆರೋಗ್ಯಕರವಾದ ಆಹಾರ ರೀತಿ, ವ್ಯಕ್ತಿ ಶುಚಿತ್ವ, ಪರಿಸರ ಶುಚಿತ್ವ ಎಂಬಿವುಗಳನ್ನು ಪರಿಸರ ಬಂಧಿತ ಮತ್ತು ಕಲಿಕಾ ಪ್ರಕ್ರಿಯೆಯ ಭಾಗವಾಗಿಸಬೇಕಾಗಿದೆ. ಮಕ್ಕಳಲ್ಲಿ ಬೆಳೆಸಬೇಕಾದ ಅಪೇಕ್ಷಿತವಾದ ಆರೋಗ್ಯ ಚಿಂತನೆಗಳಿಗೆ ಕೆಳಗೆ ಕೊಟ್ಟಿರುವ ಚಟುವಟಿಕೆಗಳು ಸಹಕಾರಿಯಾಗಬಹುದು.

LO : 1.2.1 ತರಗತಿ ಮತ್ತು ಪರಿಸರವನ್ನು ಶುಚಿಯಾಗಿಸುವುದು.

ಚಟುವಟಿಕೆ : ಶುಚಿತ್ವ ಮನೋಭಾವವನ್ನು ಬೆಳೆಸುವುದು.

- ವೈಯಕ್ತಿಕ ಶುಚಿತ್ವ
- ಪರಿಸರ ಶುಚಿತ್ವ
- ಶರೀರವನ್ನು ನಿರ್ಮಲವಾಗಿಸುವ ನೈಪುಣ್ಯ

ಚಟುವಟಿಕಾ ರೀತಿ

- ಅಧ್ಯಾಪಕ ತರಗತಿಯಲ್ಲಿ ಮೊದಲೇ ಆಯ್ಕೆ ಮಾಡಿ ಸಿದ್ಧಗೊಳಿಸಿದ ಶುಚಿತ್ವ ಹಾಡುಗಳನ್ನು ಹಾಡುವಾಗ ಮಕ್ಕಳು ಜೊತೆಯಾಗಿ ಹಾಡುವರು.

ಶುಚಿತ್ವದ ಅನಿವಾರ್ಯತೆ - ಚರ್ಚೆ

- ಶುಚಿತ್ವಕ್ಕೆ ಸಂಬಂಧಿಸಿದ ಅನುಭವಗಳನ್ನು ಹಂಚುವುದು.
- ಶುಚಿಯಾಗಿಲ್ಲದಿರುವುದರಿಂದ ಉಂಟಾಗುವ ಆರೋಗ್ಯ ಸಮಸ್ಯೆಗಳು.
- ಶುಚಿತ್ವಕ್ಕೆ ಸಂಬಂಧಿಸಿದ ಕಥೆಗಳು
- ಆಹಾರಕ್ಕಿಂತ ಮೊದಲು ಕೈ ಸ್ವಚ್ಛವಾಗಿಸಬೇಕಾದ ಅಗತ್ಯವನ್ನು ಮನದಟ್ಟು ಮಾಡುವುದು.

ಯೋಜನೆ

- ಶುಚಿತ್ವ ಎಲ್ಲೆಲ್ಲಾ?
- ತರಗತಿ ಕೋಣೆ ಮತ್ತು ಮನೆಯನ್ನು ಸ್ವಚ್ಛವಾಗಿಸುವ ಚಟುವಟಿಕೆಗಳು ಯಾವುವು? ಅಗತ್ಯವಾದ ಸಾಮಗ್ರಿಗಳು ಯಾವುವು?
- ಉಪಕರಣಗಳು ಯಾವುವು?
ಅಧ್ಯಾಪಕ ಶುಚಿತ್ವ ಉಪಕರಣಗಳನ್ನು ಪಟ್ಟಿ ಮಾಡುವುದು.
- ನಿರ್ವಹಣೆ ಹೇಗೆ ?
ಉಪಕರಣಗಳು - ಹಿಡಿಸೂಡಿ, ಧೂಳು ಹೊಡೆಯುವ ಕೋಲು, ಕಸದ ಬುಟ್ಟಿ

ನಿರ್ವಹಣೆ

ಶುಚಿತ್ವ ಹಾಡು ಮತ್ತು ಕಥೆಗಳನ್ನು ಮೊದಲೇ ಸಿದ್ಧಪಡಿಸಿ ಮಂಡಿಸಬೇಕು. ಶುಚಿತ್ವ ಅಭ್ಯಾಸಗಳು ಪ್ರಾಯೋಗಿಕವಾಗಿ ಮಾಡಬೇಕಾದದ್ದು ಮತ್ತು ಅಭ್ಯಾಸಗಳನ್ನು ಬೆಳೆಸಲು ಅಗತ್ಯವಾದ ಪ್ರೇರಣೆಗಳನ್ನು ನೀಡಿ ಈ ಕಿರು ಚಟುವಟಿಕೆಯನ್ನು ನಡೆಸಬೇಕು.

ಮೌಲ್ಯ ನಿರ್ಣಯ

- ಮಗುವಿನ ಶುಚಿತ್ವ ಅಭ್ಯಾಸಗಳು
- ಚಟುವಟಿಕೆಯಲ್ಲಿ ಭಾಗವಹಿಸುವಿಕೆ

ಕ್ರೋಢೀಕರಣ

- ವ್ಯಕ್ತಿ ಶುಚಿತ್ವ ಮತ್ತು ಪರಿಸರ ಶುಚಿತ್ವವು ಅನಿವಾರ್ಯವಾಗಿದೆ ಎಂಬ ತಿಳುವಳಿಕೆ ಮಗುವಿನಲ್ಲಿ ಉಂಟುಮಾಡುವುದು.

ಮಂಡಲ 3 - ಬಟ್ಟೆ

ನಮ್ಮ ದೇಶದಲ್ಲಿ ವಿವಿಧ ರಾಜ್ಯಗಳ ವಿವಿಧ ಕಾರ್ಮಿಕ ವಲಯಗಳಲ್ಲಿ ವ್ಯತ್ಯಸ್ತವಾದ ವಸ್ತ್ರ ಧಾರಣಾ ರೀತಿ ನೆಲೆ ನಿಂತಿದೆ. ಇವುಗಳನ್ನು ಹವಾಮಾನಕ್ಕನುಸಾರವಾಗಿ ಉಪಯೋಗಿಸುತ್ತಾರೆ. ಆದುದರಿಂದ ಈ ಪಾಠಭಾಗದಲ್ಲಿ ಮಕ್ಕಳು ವಸ್ತ್ರ ಧಾರಣಾ ರೀತಿಗಳ ಕುರಿತು ತಿಳಿದುಕೊಳ್ಳುವರೆಂದು ಭಾವಿಸಲಾಗಿದೆ.

LO : 1.5.1 ವಿವಿಧ ವಸ್ತ್ರ ಧಾರಣಾ ರೀತಿಗಳಿಗೆ ಸಂಬಂಧಿಸಿದ ಚಿತ್ರಗಳನ್ನು ಸಂಗ್ರಹಿಸುವುದು.

ಆಶಯಗಳೂ ನೈಪುಣ್ಯಗಳೂ

- ವಿವಿಧ ವಸ್ತ್ರ ಧಾರಣಾ ರೀತಿಗಳು
 - ಗಂಡು ಹೆಣ್ಣು ವ್ಯತ್ಯಾಸ
 - ಹವಾಮಾನಕ್ಕನುಸಾರವಾಗಿ
 - ವಿವಿಧ ಕಾರ್ಮಿಕ ವಲಯಗಳಲ್ಲಿ

ಚಟುವಟಿಕೆ : ಭಿತ್ತಿ ಪತ್ರಿಕೆ ನಿರ್ಮಾಣ

ಪ್ರಕ್ರಿಯೆ :

- ನಿರೀಕ್ಷಣೆ
- ಕಿರು ಚರ್ಚೆ
- ವ್ಯತ್ಯಸ್ತ ರೀತಿಯ ಚಿತ್ರ ಸಂಗ್ರಹ
- ವ್ಯತ್ಯಸ್ತ ವಸ್ತು ಧಾರಣೆಯನ್ನು ತೋರಿಸುವ ಚಿತ್ರಗಳನ್ನು ಅಧ್ಯಾಪಿಕೆಯ ನಿರ್ದೇಶಗಳಿಗೆ ಅನುಸರಿಸಿ ಮಕ್ಕಳು ತರುವುದು.

ಉದಾ: (ಪೊಲೀಸ್ ಯುನಿಫಾರ್ಮ್, ಸ್ಟೇಷನ್ ಮಾಸ್ಟರ್, ಪೋಸ್ಟ್‌ಮೆನ್, ನರ್ಸ್, ಡ್ರೈವರ್ ಮೊದಲಾದವುಗಳು)

- ವಿವಿಧ ರಾಜ್ಯಗಳ ವಸ್ತುಧಾರಣಾ ರೀತಿಗಳು

ಚಟುವಟಿಕಾ ರೀತಿ : ವೈಯಕ್ತಿಕ

ಸಾಮಗ್ರಿಗಳು : ಚಾರ್ಟ್‌ಪೇಪರ್, ಅಂಟು, ಕತ್ತರಿ, ವಿವಿಧ ಬಣ್ಣಗಳ ಚಿತ್ರಗಳು.

ಚಟುವಟಿಕಾ ರೀತಿ

ಅಧ್ಯಾಪಿಕೆ ಮೊದಲೇ ಹೇಳಿದ ಪ್ರಕಾರ ಮಕ್ಕಳು ಚಿತ್ರಗಳನ್ನು ಸಂಗ್ರಹಿಸುವುದು ಮತ್ತು ಅವುಗಳ ಕುರಿತು ತಿಳಿದುಕೊಂಡು ಪ್ರತ್ಯೇಕಿಸಿ ಚಾರ್ಟ್ ಪೇಪರಿನಲ್ಲಿ ಅಂಟಿಸಿ ಭಿತ್ತಿ ಪತ್ರಿಕೆಯಾಗಿಸುವುದು. ಚಿತ್ರಗಳನ್ನು ಪ್ರತ್ಯೇಕಿಸಿ ಕತ್ತರಿಸಿ ಅಂಟಿಸಲು ಅಧ್ಯಾಪಿಕೆಯ ಸಹಾಯ ಅಗತ್ಯ. ಚಿತ್ರಗಳ ಹೆಸರುಗಳನ್ನು ಅಧ್ಯಾಪಿಕೆಯ ಸಹಾಯದಿಂದ ಬರೆದು ಪೂರ್ತಿಗೊಳಿಸುವುದು. ಭಿತ್ತಿ ಪತ್ರಿಕೆ ತರಗತಿ ಕೋಣೆಯನ್ನು ಅಂದವಾಗಿಸುವುದು.

ಮೌಲ್ಯ ನಿರ್ಣಯ

ಉತ್ಪನ್ನ, ಮಗುವಿನ ಭಾಗವಹಿಸುವಿಕೆ.

ಕ್ರೋಢೀಕರಣ

- ವಿವಿಧ ರೀತಿಯ ವಸ್ತುಧಾರಣಾ ರೀತಿಗಳ ಕುರಿತು ಮತ್ತು ಕೆಲಸಕ್ಕೆ ಸಂಬಂಧಿಸಿ ಹಲವು ರೀತಿಯ ಬಣ್ಣಗಳು ಇದೆ ಎಂಬ ತಿಳುವಳಿಕೆ ಉಂಟಾಗುವುದು.

ಮಂಡಲ 4 – ವಸತಿ

ಗೂಡು ಕಟ್ಟುವ ಮತ್ತು ಗೂಡು ಕಟ್ಟಿದ ಜೀವಿಗಳ ಕುರಿತು ಚರ್ಚೆ ನಡೆಸುವುದು. ಮಕ್ಕಳು ವಿವಿಧ ರೀತಿಯ ಗೂಡುಗಳನ್ನು ಪತ್ರಿಕೆ, ಮಾಸಿಕಗಳಿಂದ ಕತ್ತರಿಸಿ ಸಂಗ್ರಹಿಸುವುದು. ಇವುಗಳನ್ನು ಉಪಯೋಗಿಸಿ ಆಲ್ಬಂ ತಯಾರಿಸುವ.

ಕಾಗದಗಳು, ಬೆಂಕಿ ಪೆಟ್ಟಿಗೆ, ಚಿಕ್ಕ ಪೆಟ್ಟಿಗೆ ಮೊದಲಾದವುಗಳನ್ನು ಬಳಸಿ ವಿವಿಧ ರೀತಿಯ ಮನೆಯ ಮಾದರಿಗಳನ್ನು ನಿರ್ಮಿಸುವುದು. ಅವುಗಳಿಗೆ ಬಣ್ಣ ಕೊಡುವುದು ಅಥವಾ ಅನುಗುಣವಾದ ಬಣ್ಣದ ಕಾಗದಗಳನ್ನು ಅಂಟಿಸಬಹುದು.

LO : 1.4.1 ಕಾಗದ ಬಳಸಿ ವಿವಿಧ ರೀತಿಯ ಮನೆಗಳ ಮಾದರಿಗಳನ್ನು ನಿರ್ಮಿಸುವುದು.

ಚಟುವಟಿಕೆ : ಮನೆಗಳ ಮಾದರಿ ನಿರ್ಮಾಣ

ಪ್ರಕ್ರಿಯೆ :

- ಚರ್ಚೆ – ಗೂಡು ಕಟ್ಟುವ ಮತ್ತು ಗೂಡು ಕಟ್ಟಿದ ಜೀವಿಗಳು
- ಚಿತ್ರಗಳ ಸಂಗ್ರಹ
- ಆಲ್ಬಂ ನಿರ್ಮಾಣ

ಸಾಮಗ್ರಿಗಳು : ಚಾರ್ಟ್ ಪೇಪರ್, ಅಂಟು, ಕತ್ತರಿ, ಬೆಂಕಿ ಪೆಟ್ಟಿಗೆ, ಚಿಕ್ಕ ಪೆಟ್ಟಿಗೆಗಳು

ಚಟುವಟಿಕಾ ರೀತಿ

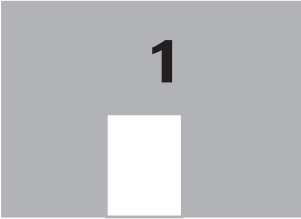

ಚಿತ್ರ 1
(ಚೌಕಾಕಾರದ ಕಾಗದದಲ್ಲಿ
ಬಾಗಿಲು ರಚಿಸುವುದು)

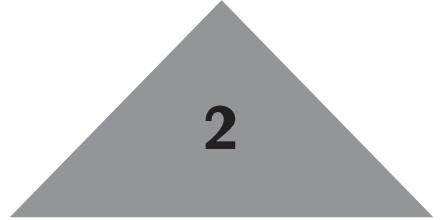

ಚಿತ್ರ 2
(ತ್ರಿಕೋನ ಕಾಗದ ಮಾಡು)

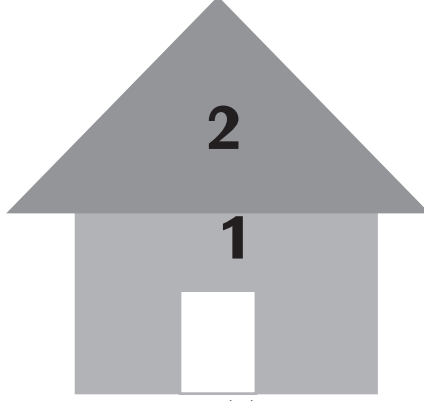

ಹಂತ (3)

ಚೌಕಾಕಾರದ ಕಾಗದದ ಮೇಲೆ ತ್ರಿಕೋನ ಕಾಗದವನ್ನು ಅಂಟಿಸಿರುವುದು.

ಕ್ರೋಢೀಕರಣ

- ವಿವಿಧ ರೀತಿಯ ಮನೆಗಳ ಕುರಿತಾದ ತಿಳುವಳಿಕೆ
- ಉತ್ಪನ್ನ

ಮಂಡಲ 5 - ಮನೋರಂಜನೆ

ಉಪಯೋಗಶೂನ್ಯ ಎಂದು ಭಾವಿಸುವ ಚಾಕಲೇಟ್ ಕಾಗದ, ಮತ್ತು ಮೊದಲಾದವುಗಳನ್ನು ಉಪಯೋಗಿಸಿ ತೋರಣಗಳು, ಇತರ ಅಲಂಕಾರ ವಸ್ತುಗಳು, ಮತ್ತು ಆಟಿಕೆಗಳನ್ನು ನಿರ್ಮಿಸಬಹುದಾಗಿದೆ. ಯಾವ ವಸ್ತುವನ್ನು ಹಾಳುಮಾಡದೆ ಅದರ ಮರು ಉಪಯೋಗ ಸಾಧ್ಯತೆಯನ್ನು ತಿಳಿದುಕೊಳ್ಳುವರು. ಅವುಗಳನ್ನು ಸಂಗ್ರಹಿಸಲು ಮತ್ತು ಪುನರ್ಬಳಕೆ ಮಾಡುವ ಮನೋಭಾವ ಮಕ್ಕಳಲ್ಲಿ ಬೆಳೆಯುವುದು.

LO : 1.5.1 ಉಪಯೋಗ ಶೂನ್ಯವೆಂದು ಭಾವಿಸುವ ಚಾಕಲೇಟ್ ಕಾಗದಗಳು, ಮತ್ತು ಮೊದಲಾದವುಗಳನ್ನು ಉಪಯೋಗಿಸಿ ಮಾಲೆಗಳು, ಗೊಂಬೆಗಳನ್ನು ನಿರ್ಮಿಸುವುದು.

ಚಟುವಟಿಕೆ : ಚಾಕಲೇಟ್ ಕವರ್‌ನಿಂದ ಮಾಲೆ ನಿರ್ಮಾಣ.

ಪ್ರಕ್ರಿಯೆ :

- ಸಂಗ್ರಹ
- ಚರ್ಚೆ - ಉಪಯೋಗ ಶೂನ್ಯವೆಂದು ಭಾವಿಸಿ ಎಸೆಯುವ ವಸ್ತುಗಳು ಯಾವುವು?

ಸಾಮಗ್ರಿಗಳು : ಚಾಕಲೇಟ್ ಕವರ್, ಕತ್ತರಿ, ನೂಲು.

ಚಟುವಟಿಕಾ : ವೈಯಕ್ತಿಕ

ಚಟುವಟಿಕಾ ರೀತಿ

- ವಿವಿಧ ಬಣ್ಣದ ಚಾಕಲೇಟ್ ಕವರ್‌ಗಳನ್ನು ಸಂಗ್ರಹಿಸುವುದು (ಚಿತ್ರ ಬಿ)
- ಎರಡಾಗಿ ಮಡಚಿರಿ (ಚಿತ್ರ ಸಿ)
- ಎರಡೂ ಬದಿಗಳನ್ನು ಪುನಃ ಎರಡಾಗಿ ಮಡಚುವುದು. (ಚಿತ್ರ ಡಿ)
- ಜಿಕ್ ಜಾಕ್ ಆಗಿ ಮಡಚಿರಿ
- ಮಧ್ಯಭಾಗದಲ್ಲಿ ಕಟ್ಟಿರಿ (ಚಿತ್ರ ಇ)
- ಕಟ್ಟಿನ ಎರಡೂ ಬದಿಗಳನ್ನು ಹಿಡಿದು ಅಗಲಿಸಿರಿ (ಚಿತ್ರ ಎಫ್)
- ಮಾಲೆಯಂತೆ ಒಂದರ ನಂತರ ಮತ್ತೊಂದನ್ನು ನೂಲಿನಿಂದ ಕಟ್ಟಿರಿ (ಚಿತ್ರ ಜಿ)

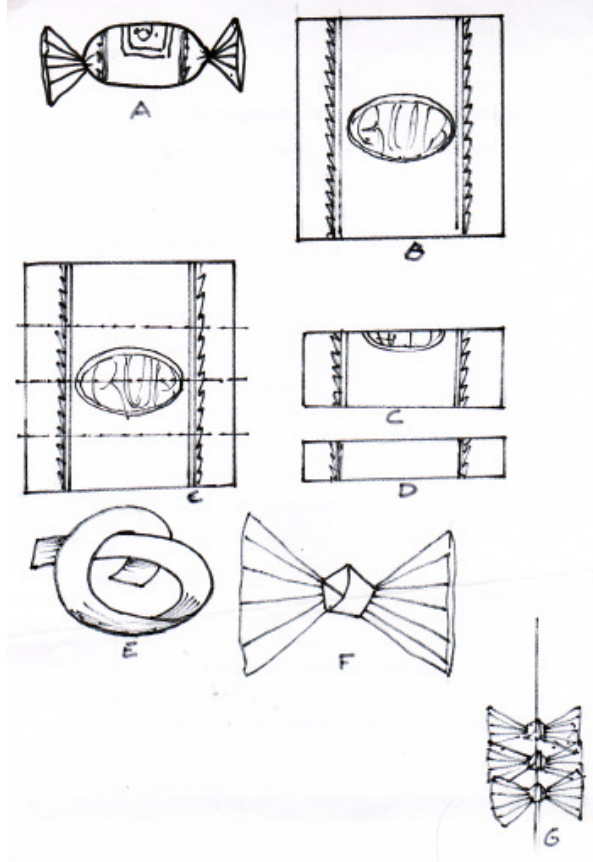

ಮಂಡಲ 6 - ಸೇವೆ, ಉಪಯೋಗಪ್ರದವಾದ ವಸ್ತುಗಳ ನಿರ್ಮಾಣ

ಮಕ್ಕಳ ದಿನಾಚರಣೆಯ ಸಂದರ್ಭದಲ್ಲಿ ಪತಾಕೆಗಳನ್ನು ನಿರ್ಮಿಸಿ ರ್ಯಾಲಿಯಲ್ಲಿ ಭಾಗವಹಿಸುವುದು.

LO : 1.6.1 ಆಚರಣೆಗಳ ಸಂದರ್ಭದಲ್ಲಿ ತೋರಣಗಳನ್ನು ನಿರ್ಮಿಸಿ ಅಲಂಕರಿಸುವುದು.

ಚಟುವಟಿಕೆ : ಪತಾಕೆ ನಿರ್ಮಾಣ

ಸಾಮಗ್ರಿಗಳು :

- ಬೈನಾ ಪೇಪರ್ / ಬಟ್ಟರ್ ಪೇಪರ್
- ಮಡಲ ಕಡ್ಡಿ
- ಅಂಟು
- ಕತ್ತರಿ

ಚಟುವಟಿಕಾ ರೀತಿ

ಅಧ್ಯಾಪಿಕೆಯ ಸಹಾಯದೊಂದಿಗೆ ವೈಯಕ್ತಿಕ

ನಿರ್ಮಾಣ ರೀತಿ

- ಅಧ್ಯಾಪಿಕೆಯ ಕಾಗದವನ್ನು ಪತಾಕೆಯ ಆಕಾರದಲ್ಲಿ ಕತ್ತರಿಸುವುದು.
- ಪತಾಕೆಗೆ ಅಗತ್ಯವಾದ ಉದ್ದದಲ್ಲಿ ಮಡಲ ಕಡ್ಡಿಗಳನ್ನು ತುಂಡು ಮಾಡುವುದು.
- ಮಡಲ ಕಡ್ಡಿಯ ತುದಿ ಭಾಗಕ್ಕೆ ಅಂಟು ಹಚ್ಚುವುದು.
- ಕತ್ತರಿಸಿದ ಪತಾಕೆಯನ್ನು ಅಧ್ಯಾಪಿಕೆಯ ಸಹಾಯದೊಂದಿಗೆ ಮಕ್ಕಳು ಅಂಟಿಸುವರು.
- ಈ ಪತಾಕೆಗಳನ್ನು ಮಕ್ಕಳ ದಿನಾಚರಣೆ ರ್ಯಾಲಿಯಲ್ಲಿ ಉಪಯೋಗಿಸಬಹುದು.

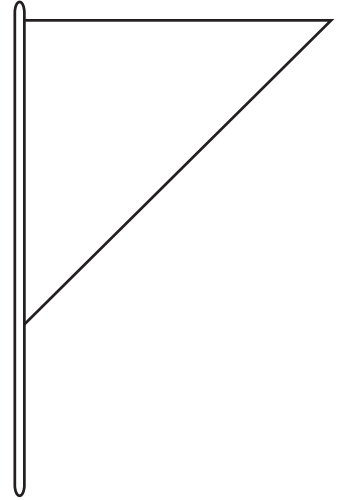
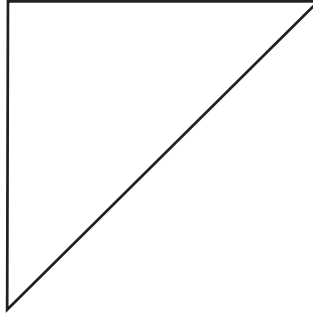
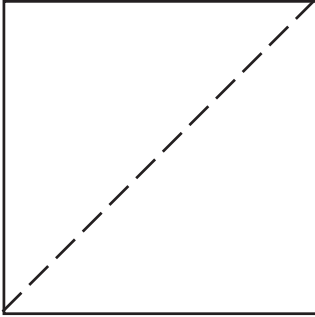

ಮೌಲ್ಯ ನಿರ್ಣಯ

- ಉತ್ಪನ್ನ
- ಮಕ್ಕಳ ಭಾಗವಹಿಸುವಿಕೆ

ವೃತ್ತಿ ಕಲಿಕಾ ಚಟುವಟಿಕೆಗಳು

ತರಗತಿ

2

ವೃತ್ತಿ ಕಲಿಕಾ ಚಟುವಟಿಕೆಗಳು

ಸಿಲಬಸ್ ಗ್ರಿಡ್

ಮಂಡಲ - 1 ಆಹಾರ ಮತ್ತು ಕೃಷಿ

ಕ್ರ.ಸಂಖ್ಯೆ	ಕಲಿಕಾ ಸಾಧನೆಗಳು	ಆಶಯಗಳು/ಕೌಶಲಗಳು	ಪ್ರಕ್ರಿಯೆ	ಮೌಲ್ಯನಿರ್ಣಯ
2.1.1	ಆಹಾರ ತಯಾರಿಗೆ ಉಪಯೋಗಿಸುವ ವಿವಿಧ ಪದಾರ್ಥಗಳನ್ನು ಸಂಗ್ರಹಿಸಿ ವರ್ಗೀಕರಿಸುವುದು. ಸಂರಕ್ಷಿಸುವುದು.	ಆಹಾರಕ್ಕೆ ಉಪಯೋಗಿಸುವ ವಿವಿಧ ಪದಾರ್ಥಗಳನ್ನು ಸಂಗ್ರಹಿಸಿ ವರ್ಗೀಕರಣ, ಸಂರಕ್ಷಿಸುವ ವಿಧಾನ	ವಿವಿಧ ಆಹಾರ ಪದಾರ್ಥಗಳ ಕುರಿತು ಚರ್ಚೆ. ಆಹಾರ ಪದಾರ್ಥಗಳ ಸಂಗ್ರಹ. ವಿಶೇಷತೆಗಳ ಧಾನ್ಯಗಳು ಮತ್ತು ಬೀಳೆ ಕಾಳುಗಳನ್ನು ಪ್ಯಾಕೇಟ್ ಮಾಡುವುದು. ಹೆಸರಿಸುವುದು. ಸಂರಕ್ಷಿಸುವುದು.	ಚರ್ಚೆಯಲ್ಲಿ ಭಾಗವಹಿಸುವಿಕೆ, ಚಟುವಟಿಕೆಯ ಹಂತಗಳು. ಭಾಗವಹಿಸುವಿಕೆ ಉತ್ಪನ್ನವನ್ನು ಮೌಲ್ಯಮಾಪನ ಮಾಡುವುದು.

ಮಂಡಲ 2 - ಆರೋಗ್ಯ ಮತ್ತು ಆರೋಗ್ಯ ಸಂರಕ್ಷಣೆ

ಕ್ರ.ಸಂಖ್ಯೆ	ಕಲಿಕಾ ಸಾಧನೆಗಳು	ಆಶಯಗಳು/ಕೌಶಲಗಳು	ಪ್ರಕ್ರಿಯೆ	ಮೌಲ್ಯನಿರ್ಣಯ
2.2.1	ಶುಚೀಕರಣಕ್ಕೆ ಅಗತ್ಯವಾದ ವಸ್ತುಗಳನ್ನು ನಿರ್ಮಿಸುವುದು	ವ್ಯಕ್ತಿ ಶುಚಿತ್ವ, ಪರಿಸರ ಶುಚಿತ್ವ, ಸಾಮಾಜಿಕ ಶುಚಿತ್ವ, ಶುಚಿತ್ವ ಮನೋಭಾವ, ಶುಚೀಕರಣಕ್ಕಿರುವ ವಿವಿಧ ಉಪಕರಣಗಳು (ಹಿಡಿ ಸೂಡಿ, ಧೂಳು ಹೊಡೆಯುವ ಕೋಲು ಇತ್ಯಾದಿ) ನಿರ್ಮಾಣ ರೀತಿ, ಉಪಯೋಗ ಕ್ರಮ	ಶುಚಿತ್ವದ ಅಗತ್ಯ, ಚರ್ಚೆ ಶುಚೀಕರಣ ಚಟುವಟಿಕೆಗಳಲ್ಲಿ ಭಾಗವಹಿಸುವುದು. ನಿರೀಕ್ಷಣೆ ವೈಯಕ್ತಿಕ ಶುಚಿತ್ವವನ್ನು ಪಾಲಿಸುವುದು. ಶುಚೀಕರಣ ಉಪಕರಣಗಳ ನಿರೀಕ್ಷಣೆ, ನಿರ್ಮಾಣ, ಉಪಯೋಗಿಸುವುದು, ಸ್ವಯಂ ಮೌಲ್ಯ ಮಾಪನ, ಪರಸ್ಪರ ಮೌಲ್ಯ ಮಾಪನ	ನಿರೀಕ್ಷಣೆ ಚಟುವಟಿಕಾ ಹಂತಗಳ ಮೌಲ್ಯ ಮಾಪನ ನಿರ್ಮಾಣ ಸಾಮರ್ಥ್ಯ ಉತ್ಪನ್ನದ ಮೌಲ್ಯ ಮಾಪನ

ಮಂಡಲ 3 - ಬಟ್ಟೆ

ಕ್ರ.ಸಂಖ್ಯೆ	ಕಲಿಕಾ ಸಾಧನೆಗಳು	ಆಶಯಗಳು/ಕೌಶಲಗಳು	ಪ್ರಕ್ರಿಯೆ	ಮೌಲ್ಯನಿರ್ಣಯ
2.3.1	ಕರ ವಸ್ತ್ರಗಳನ್ನು ಫಾಬ್ರಿಕ್ ಪೈಂಟ್ ಉಪಯೋಗಿಸಿ ಪ್ರಿಂಟ್ ಮಾಡಿ ಅಕರ್ಷಕವಾಗಿಸುವುದು.	ತರಕಾರಿಗಳನ್ನು ತುಂಡು ರಿಸಿ ಡಿಸೈನ್‌ಗಳನ್ನು ಮಾಡುವುದು. ಬಟ್ಟೆಗಳಲ್ಲಿ ಉಪಯೋಗಿಸುವುದು ವ್ಯತ್ಯಸ್ತ ರೀತಿಯ ಬಣ್ಣಗಳಾಗಿವೆ.	ಡಿಸೈನ್ ಮಾಡಿದ ಕರವಸ್ತ್ರಗಳನ್ನು ಪರಿಶೀಲಿಸುವುದು. ಮೌಲ್ಯ ಮಾಪನ ಮಾಡುವುದು. ಸ್ವಯಂ ಮೌಲ್ಯಮಾಪನ.	ನಿರ್ಮಾಣ ಸಾಮರ್ಥ್ಯ ಭಾಗವಹಿಸುವಿಕೆ ಉತ್ಪನ್ನ, ಮೌಲ್ಯ ಮಾಪನ

ಮಂಡಲ 4 - ವಸತಿ

ಕ್ರ.ಸಂಖ್ಯೆ	ಕಲಿಕಾ ಸಾಧನೆಗಳು	ಆಶಯಗಳು/ಕೌಶಲಗಳು	ಪ್ರಕ್ರಿಯೆ	ಮೌಲ್ಯನಿರ್ಣಯ
2.4.1	ವಿವಿಧ ರೀತಿಯ ಮನೆಗಳ ಚಿತ್ರಗಳನ್ನು ಸಂಗ್ರಹಿಸಿ ಅಲ್ಲಂ ತಯಾರಿಸುವುದು.	ವಿವಿಧ ರೀತಿಯ ಜೀವ ಜಾಲಗಳು ವಸತಿಗಳು ಅಲ್ಲಂ ಚಿತ್ರಗಳ ಅಲ್ಲಂ	ವಿವಿಧ ಜೀವ ಜಾಲಗಳ ವಾಸ್ತುಗಳನ್ನು ನಿರೀಕ್ಷಿಸುವುದು. ಕಂಡುಕೊಳ್ಳುವುದು. ವಸತಿಗಳ ಚಿತ್ರಗಳನ್ನು ಸಂಗ್ರಹಿಸುವುದು. ಸಂಗ್ರಹಿಸಿದ ಚಿತ್ರಗಳನ್ನು ಅಲ್ಲಂ ಮಾಡುವುದು.	ಉತ್ಪನ್ನದ ಮೌಲ್ಯಮಾಪನ ಭಾಗವಹಿಸುವಿಕೆ

ಮಂಡಲ 5 - ಮನರಂಜನೆ

ಕ್ರ.ಸಂಖ್ಯೆ	ಕಲಿಕಾ ಸಾಧನೆಗಳು	ಆಶಯಗಳು/ಕೌಶಲಗಳು	ಪ್ರಕ್ರಿಯೆ	ಮೌಲ್ಯನಿರ್ಣಯ
2.5.1	ಸುತ್ತಮುತ್ತಲ ಲಭಿಸುವ ವಸ್ತುಗಳನ್ನು ಪಯೋಗಿಸಿ ವಿವಿಧ ಕೌತುಕ ವಸ್ತುಗಳನ್ನು ನಿರ್ಮಿಸುವುದು.	ವಿವಿಧ ಕೌತುಕ ವಸ್ತುಗಳ ನಿರ್ಮಾಣ. ಉಪಯೋಗಪ್ರದ ವಸ್ತುಗಳ ಆಕರ್ಷಕವೂ ಆದ ನಿರ್ಮಾಣ.	ಉಪಯೋಗಪ್ರದ ವಸ್ತುಗಳ ಆಕರ್ಷಕವೂ ಆದ ನಿರ್ಮಾಣದಲ್ಲಿ ಶೋಧಗೊಳ್ಳುವುದು. ಕಾಗದ ಪುಡಚಿ ಒರಿಗಾಮಿ ರೂಪಗಳನ್ನು ನಿರ್ಮಿಸುವುದು.	ಗುಂಪು ಚಟುವಟಿಕೆಯ ಮೇಲೆ ಉತ್ಪನ್ನದ ಮೌಲ್ಯಮಾಪನ ಉತ್ಪನ್ನದ ಮೌಲ್ಯಮಾಪನ
2.5.2	ಸರಳವಾದ ಒರಿಗಾಮಿ ರೂಪಗಳನ್ನು ನಿರ್ಮಿಸುವುದು.	ಒರಿಗಾಮಿ ರೂಪಗಳು ಕಾಗದ ಉಪಯೋಗಿಸಿ ವಿವಿಧ ರೂಪಗಳು, ನಿರ್ಮಾಣ ರೀತಿ.		

ಮಂಡಲ 6 - ಸೇವೆ, ಉಪಯೋಗಪ್ರದವಾದ ವಸ್ತುಗಳನ್ನು ನಿರ್ಮಿಸುವುದು

ಕ್ರ.ಸಂಖ್ಯೆ	ಕಲಿಕಾ ಸಾಧನೆಗಳು	ಆಶಯಗಳು/ಕೌಶಲಗಳು	ಪ್ರಕ್ರಿಯೆ	ಮೌಲ್ಯನಿರ್ಣಯ
2.6.1	ಕಾಗದ ಬಳಸಿ ಕವರ್‌ಗಳನ್ನು ತಯಾರಿಸುವುದು	ಖಾಲಿ ಕವರ್, ಮುದ್ರಿತ ಕವರ್‌ಗಳು ಉಪಕರಣಗಳನ್ನು ಬಳಸಲಿರುವ ಸಾಮರ್ಥ್ಯವನ್ನು ಗಳಿಸುವುದು.	ಕಾಗದವನ್ನು ಪುಡಚಿ ವಿವಿಧ ರೀತಿಯ ಕವರುಗಳನ್ನು ನಿರ್ಮಿಸುವುದು.	ಚರ್ಚೆ ಉತ್ಪನ್ನದ ಮೌಲ್ಯಮಾಪನ

ಚಟುವಟಿಕೆಗಳು

ಮಂಡಲ 1 – ಆಹಾರ ಮತ್ತು ಕೃಷಿ

ನಮ್ಮ ಸುತ್ತಮುತ್ತಲೂ ಆಹಾರಕ್ಕೆ ಉಪಯೋಗಿಸುವ ಅನೇಕ ಹಣ್ಣುಗಳು ಮತ್ತು ತರಕಾರಿಗಳಿವೆ. ಇವುಗಳನ್ನು ಸಂಗ್ರಹಿಸುವುದು ಮತ್ತು ಪ್ರತಿಯೊಂದರ ವಿಶೇಷತೆಗಳನ್ನು ಕಂಡುಕೊಂಡು ಅವುಗಳನ್ನು ವರ್ಗೀಕರಿಸುವುದು ಈ ಚಟುವಟಿಕೆಯ ಉದ್ದೇಶ. ಈ ಚಟುವಟಿಕೆಯ ಮೂಲಕ ಮಕ್ಕಳಲ್ಲಿ ಬಹಳ ಚಿಕ್ಕ ವಯಸ್ಸಿನಿಂದಲೇ ಕೃಷಿಯಲ್ಲಿ ಆಸಕ್ತಿಯನ್ನು ಬೆಳೆಸಲು ಸಾಧ್ಯವಾಗುವುದು.

LO : 2.1.1 ಆಹಾರಕ್ಕೆ ಉಪಯೋಗಿಸುವ ವಿವಿಧ ಪದಾರ್ಥಗಳನ್ನು ಸಂಗ್ರಹಿಸಿ ವರ್ಗೀಕರಿಸುವುದು, ಸಂರಕ್ಷಿಸುವುದು.

ಚಟುವಟಿಕೆ : ಬೀಜ ಸಂಗ್ರಹ

ಪ್ರಕ್ರಿಯೆ :

- ಚರ್ಚೆ – ಸುತ್ತಮುತ್ತಲೂ ಕಂಡುಬರುವ ಕೃಷಿಗಳು, ವ್ಯತ್ಯಸ್ತ ಬೀಜಗಳು
- ಬೀಜಗಳನ್ನು ಸಂಗ್ರಹಿಸುವುದು ಮತ್ತು ವರ್ಗೀಕರಿಸುವುದು.
- ಬೀಜಗಳನ್ನು ಪ್ರತ್ಯೇಕ ಪ್ಯಾಕೇಟುಗಳಲ್ಲಿ ವರ್ಗೀಕರಿಸಿ ಹೆಸರಿಸಿ ಪ್ರದರ್ಶಿಸುವುದು.

ಚಟುವಟಿಕಾ ರೀತಿ : ಗುಂಪು ಚಟುವಟಿಕೆ

ಸಾಮಗ್ರಿಗಳು :

- ವ್ಯತ್ಯಸ್ತ ಬೀಜಗಳ ಸಂಗ್ರಹ
- ಪ್ಲಾಸ್ಟಿಕ್ ಕವರುಗಳು
- ಬೀಜಗಳ ಚಿತ್ರಗಳು ಮತ್ತು ಹೆಸರುಗಳು

ಚಟುವಟಿಕಾ ವಿಧಾನ

ಶಾಲೆ ಮತ್ತು ಮನೆಯ ಸುತ್ತಮುತ್ತಲೂ ಲಭಿಸುವ ಬೀಜಗಳನ್ನು ಸಂಗ್ರಹಿಸುವುದು. ಸಂಗ್ರಹಿಸಿದ ಬೀಜಗಳನ್ನು ವರ್ಗೀಕರಿಸಿ ಪ್ಲಾಸ್ಟಿಕ್ ಕವರುಗಳಲ್ಲಿ ತುಂಬಿಸುವುದು. ಬೀಜಗಳ ಚಿತ್ರ ಮತ್ತು ಹೆಸರುಗಳನ್ನು ಕವರುಗಳಲ್ಲಿ ಅಂಟಿಸಿ ಪ್ರದರ್ಶಿಸುವುದು.

ಇವುಗಳಲ್ಲಿ ನಮ್ಮ ಸುತ್ತಮುತ್ತಲೂ ಕೃಷಿಗಳು ಯಾವುವು ಎಂದು ಕಂಡು ಹಿಡಿಯುವುದು. ಹೆಚ್ಚಾಗಿ ಮಾಡುವ ಕೃಷಿ ಯಾವುದೆಂದು ತಿಳಿದುಕೊಳ್ಳುವುದು. ಅದರ ಮೇಲ್ಮೈಯನ್ನು ತಿಳಿದುಕೊಳ್ಳುವುದು.

ಇದುವರೆಗೆ ನಡೆದ ಚಟುವಟಿಕೆಗಳನ್ನು ನೋಟ್ ಪುಸ್ತಕದಲ್ಲಿ ಬರೆದಿಡಬೇಕು.

ಮೌಲ್ಯ ನಿರ್ಣಯ

- ಮಗುವಿನ ಭಾಗವಹಿಸುವಿಕೆ
- ನಿರೀಕ್ಷಣಾ ಸಾಮರ್ಥ್ಯ
- ಉತ್ಪನ್ನಗಳು

LO : 2.1.2 ಚುಕ್ಕೆಗಳನ್ನು ಜೋಡಿಸಿ ಹಣ್ಣುಗಳ ಮತ್ತು ತರಕಾರಿಗಳ ಚಿತ್ರಗಳಿಗೆ ಬಣ್ಣ ಕೊಡುವುದು.

ಚಟುವಟಿಕೆ : ಚಿತ್ರವನ್ನು ಪೂರ್ತಿಗೊಳಿಸುವುದು.

ಪ್ರಕ್ರಿಯೆ :

- ಚರ್ಚೆ-ನಮ್ಮ ಊರಿನಲ್ಲಿ ನೀವು ನೋಡಿದ ಹಣ್ಣುಗಳು ಯಾವುವು?
- ಚಿತ್ರಗಳನ್ನು ನೋಡಿ ಹಣ್ಣುಗಳನ್ನು ಗುರುತಿಸಿರಿ.
- ಚಿತ್ರವನ್ನು ಪೂರ್ತಿಗೊಳಿಸುವುದು.

ಚಟುವಟಿಕಾ ರೀತಿ : ವೈಯಕ್ತಿಕ

ಸಾಮಗ್ರಿಗಳು :

- ಹಣ್ಣು ಮತ್ತು ತರಕಾರಿಗಳ ಚುಕ್ಕೆಗಳಿರುವ ರೇಖಾಚಿತ್ರಗಳು
- ಬಣ್ಣಗಳು, ಬ್ರಶ್‌ಗಳು
- ಮಗ್, ನೀರು

ಚಟುವಟಿಕಾ ವಿಧಾನ

- ಅಧ್ಯಾಪಿಕೆ ತರಕಾರಿ ಮತ್ತು ಹಣ್ಣುಗಳ ಚಿತ್ರಗಳನ್ನು ಸಂಗ್ರಹಿಸುವುದು.
- ಸಂಗ್ರಹಿಸಿದ ಚಿತ್ರಗಳ ಔಟ್‌ಲೈನ್‌ನಲ್ಲಿ ಬೈಂಡಿಂಗ್ ಸೂಜಿ (ನಂಬರ್ 6) ಉಪಯೋಗಿಸಿ 1/2 ಸೆ.ಮೀ. ಅಗಲದಲ್ಲಿ ಚುಕ್ಕೆ ಮಾಡುವುದು.
- ಚುಕ್ಕೆ ಹಾಕಿ ತಯಾರಿಸಿದ ಚಿತ್ರ ಮತ್ತು ರಚಿಸಲು ಬೇಕಾದ ಕಾಗದವನ್ನು ಮಕ್ಕಳಿಗೆ ನೀಡುವುದು. ರಚಿಸುವಾಗ ಕಾಗದಗಳೆರಡೂ ಅಲುಗಾಡದಂತೆ ಗಟ್ಟಿಯಾಗಿ ಇಡಬೇಕೆಂದು ನಿರ್ದೇಶಿಸುವುದು.

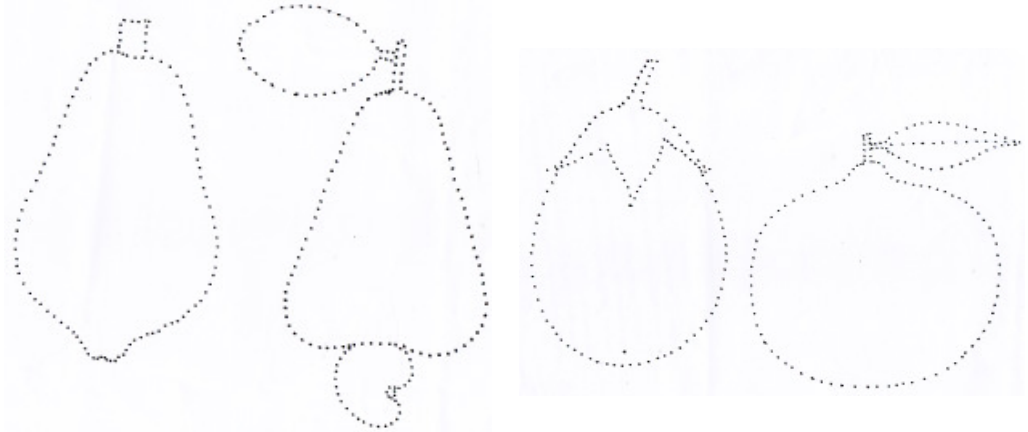
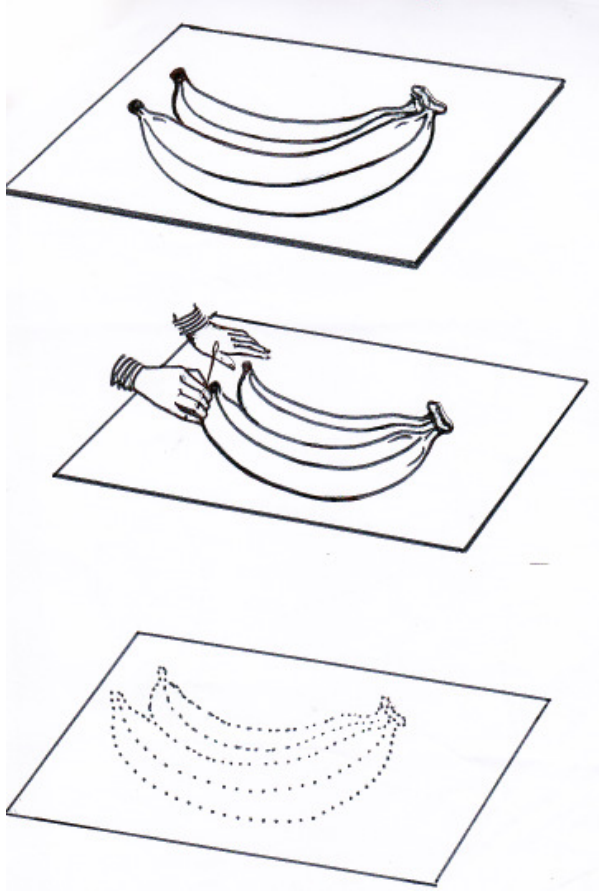

- ಅಧ್ಯಾಪಿಕೆ ಚುಕ್ಕೆ ಹಾಕಿದ ಚಿತ್ರದ ಕೆಳಗೆ ರಚಿಸಬೇಕಾದ ಕಾಗದ ಇಟ್ಟ ಬಳಿಕ ಸ್ಪೋಂಜ್‌ನ್ನು ಫಾಬ್ರಿಕ್ ಪೈಂಟ್‌ನಲ್ಲಿ ಮುಳುಗಿಸಿ ಚುಕ್ಕೆಗಳ ಮೂಲಕ ಒತ್ತಲು ನಿರ್ದೇಶಿಸುವುದು.
- ಎಲ್ಲಾ ಚುಕ್ಕೆಗಳನ್ನು ಭರ್ತಿಗೊಳಿಸಿದ ಬಳಿಕ ಮೇಲಿನ ಚಿತ್ರವನ್ನು ತೆಗೆದು ನೋಡಿದಾಗ ಚುಕ್ಕೆ ಹಾಕಿದ ಹಣ್ಣುಗಳ ಮತ್ತು ತರಕಾರಿಗಳ ಚಿತ್ರಗಳು ಪ್ರಿಂಟ್ ಮಾಡಿದಂತೆ ಲಭಿಸುವುದು.
- ಅಧ್ಯಾಪಿಕೆ ಈ ಚುಕ್ಕೆ ಹಾಕಿದ ಚಿತ್ರಗಳಿಗೆ ಅನುಗುಣವಾದ ಬಣ್ಣ ಹಾಕಿ ಪೂರ್ತಿಗೊಳಿಸಲು ಮಕ್ಕಳಲ್ಲಿ ನಿರ್ದೇಶಿಸುವುದು.
- ಚಿತ್ರಗಳನ್ನು ಪ್ರದರ್ಶಿಸುವುದು.

ಚಟುವಟಿಕೆ - 2 ಚಿತ್ರಗಳಿಗೆ ಬಣ್ಣ ಕೊಡುವುದು

ಅಧ್ಯಾಪಿಕೆ ಹಣ್ಣುಗಳ ಮತ್ತು ತರಕಾರಿಗಳ ಚಿತ್ರಗಳನ್ನು ಸಂಗ್ರಹಿಸಿದ ಬಳಿಕ ಮಕ್ಕಳಿಗೆ ಕಾರ್ಬನ್ ಕಾಗದ, ರಚಿಸಬೇಕಾದ ಚಿತ್ರ ಮತ್ತು ಕಾಗದವನ್ನು ನೀಡುವುದು.

ರಚಿಸಬೇಕಾದ ಕಾಗದದ ಮೇಲೆ ಕಾರ್ಬನ್ ಕಾಗದವನ್ನು ಕವಚಿ ಹಾಕಿದ ಬಳಿಕ ಸಂಗ್ರಹಿಸಿದ ಚಿತ್ರಗಳನ್ನು ಕಾರ್ಬನ್ ಕಾಗದದ ಮೇಲೆ ಇರಿಸುವುದು. ಈ ಮೂರು ಕಾಗದಗಳು ಅಲುಗಾಡದಂತೆ ಕ್ಲಿಪ್ ಮಾಡಲು ನಿರ್ದೇಶಿಸುವುದು. ನಂತರ ಸೂಜಿ ಮೊನೆ ಪೆನ್ಸಿಲ್‌ನ ಮೂಲಕ ಚಿತ್ರದ ಮೇಲ್ಭಾಗದಲ್ಲಿ ಗೆರೆಯೆಳೆಯುವುದು. ಗೆರೆ ಎಳೆಯುವಾಗ ಚಿತ್ರದ ಎಡಬದಿಯಿಂದ ತೊಡಗಿ ಬಲ ಭಾಗದಲ್ಲಿ ಕೊನೆಗೊಳಿಸಬೇಕು.

ಗೆರೆ ಎಳೆದ ಬಳಿಕ ಕ್ಲಿಪ್ ಕಳಚಿ ಚಿತ್ರ ಮತ್ತು ಕಾರ್ಬನ್ ಕಾಗದವನ್ನು ತೆಗೆದು ಪೂರ್ತಿಯಾದ ರೇಖಾಚಿತ್ರಕ್ಕೆ ಯೋಗ್ಯವಾದ ಬಣ್ಣ ನೀಡಿ ಚಿತ್ರವನ್ನು ಪೂರ್ಣಗೊಳಿಸಲು ನಿರ್ದೇಶಿಸುವುದು.

ಮೌಲ್ಯ ನಿರ್ಣಯ

- ಉತ್ಪನ್ನ
- ಚಟುವಟಿಕೆಯಲ್ಲಿ ಭಾಗವಹಿಸುವಿಕೆ.

ಮಂಡಲ 2 - ಆರೋಗ್ಯ ಮತ್ತು ಆರೋಗ್ಯ ಸಂರಕ್ಷಣೆ

ಈ ಯೂನಿಟ್‌ನಲ್ಲಿ ಶುಚೀಕರಣ ಚಟುವಟಿಕೆಗಳಿಗೆ ಅಗತ್ಯವಾದ ಉಪಕರಣ ಮತ್ತು ವಸ್ತುಗಳನ್ನು ಸರಳವಾದ ರೀತಿಯಲ್ಲಿ ನಿರ್ಮಿಸಲು ಮತ್ತು ಪರಿಚಯಿಸಲಿರುವ ಚಟುವಟಿಕೆಗಳನ್ನು ನೀಡಲಾಗಿದೆ. ಮಕ್ಕಳಲ್ಲಿ ಮನೆ, ಶಾಲೆ ಮತ್ತು ಪರಿಸರವನ್ನು ಶುಚಿಯಾಗಿರಿಸುವ ಮನೋಭಾವ ಉಂಟಾಗುವುದು.

LO : 2.2.1 ಶುಚೀಕರಣ ಚಟುವಟಿಕೆಗಳಿಗೆ ಅಗತ್ಯವಾದ ವಸ್ತುಗಳನ್ನು ನಿರ್ಮಿಸುವುದು.

ಚಟುವಟಿಕೆ : ಕಸದ ಬುಟ್ಟಿ ನಿರ್ಮಾಣ (ಒರಿಗಾಮಿ ರೀತಿ)

ಪ್ರಕ್ರಿಯೆ :

- ಚರ್ಚೆ - ವಿವಿಧ ರೀತಿಯ ಕಸದ ಬುಟ್ಟಿಗಳ ಕುರಿತು: ಕಸಗಳನ್ನು ಸಂಗ್ರಹಿಸುವುದು ಹೇಗೆ?
- ಅಗತ್ಯವಾದ ಸಾಮಗ್ರಿಗಳ ಸಂಗ್ರಹ
- ಕಸದ ಬುಟ್ಟಿ ನಿರ್ಮಾಣ

ಚಟುವಟಿಕಾ ರೀತಿ : ವೈಯಕ್ತಿಕ

ಸಾಮಗ್ರಿಗಳು : ಹಳೆ ವಾರ್ತಾ ಪತ್ರಿಕೆ

ನಿರ್ಮಾಣ ರೀತಿ

- ಒಂದು ವಾರ್ತಾ ಪತ್ರಿಕೆಯ ಫುಲ್ ಶೀಟ್ ತೆಗೆದುಕೊಳ್ಳುವುದು (a)
- ಅದನ್ನು ಮಧ್ಯದಿಂದ ಮಡಚುವುದು (b)
- A ಮತ್ತು D ಮೂಲೆಗಳನ್ನು ಮಧ್ಯಕ್ಕೆ ಮಡಚುವುದು. ಈ ಮಡಿಕೆಗಳನ್ನು ಕಾಗದವನ್ನು ಎತ್ತಿ ಒಳಭಾಗಕ್ಕೆ ಮಡಚುವುದು (c & d)
- ಎರಡೂ ಬದಿಗಳನ್ನು ಚಿತ್ರ (e) ಯಲ್ಲಿ ತೋರಿಸಿರುವಂತೆ ಮಧ್ಯ ರೇಖೆಗೆ ಮಡಚುವುದು.
- ಚಿತ್ರ (e) ಯಲ್ಲಿ ತೋರಿಸಿರುವಂತೆ ಅಡಿಭಾಗವನ್ನು ಮೆಟ್ಟಲುಗಳಂತೆ ಮೇಲಕ್ಕೆ ಮಡಚುವುದು. (ಎರಡೂ ಬದಿಗಳನ್ನು) ಈ ಮಡಚಿದ ಭಾಗವನ್ನು ಚಿತ್ರ (f) ನಲ್ಲಿ ತೋರಿಸಿರುವಂತೆ ಎರಡೂ ಬದಿಗಳನ್ನು ಪುನಃ ಮೇಲಕ್ಕೆ ಮಡಚುವುದು.
- ಚೂಪಾದ ಭಾಗವನ್ನು ಚಿತ್ರದಲ್ಲಿ ತೋರಿಸಿರುವಂತೆ ಕೆಳಭಾಗಕ್ಕೆ ಮಡಚುವುದು. (h)
- ತಿರುಗಿಸಿ ಹಿಡಿದು ಚೂಪಾದ ಭಾಗವನ್ನು ನೆಲದಲ್ಲಿ ಚೆನ್ನಾಗಿ ಅಮರಿಸಿ ಕೈಯಿಂದ ಪೆಟ್ಟಿಗೆಯ ರೂಪ ಕೊಡುವುದು (i)
- ಚಿತ್ರ (i) ಯಲ್ಲಿ ತೋರಿಸಿರುವ ಒಂದು ಚೌಕಾಕಾರದ ಪೆಟ್ಟಿಗೆ ಉಂಟಾಗುವುದು.

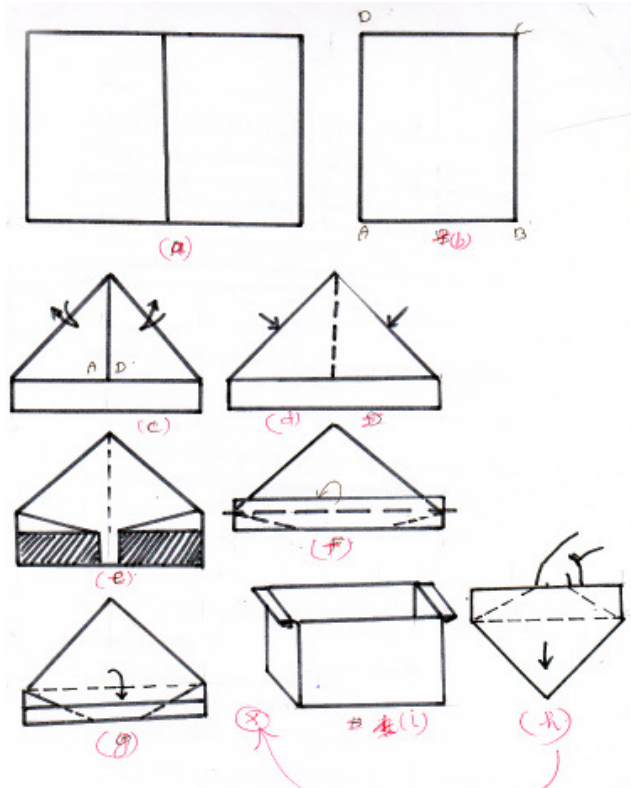

ಮೌಲ್ಯ ನಿರ್ಣಯ

- ಉತ್ಪನ್ನ
- ಮನೋಭಾವ
- ನಿರ್ಮಾಣ ನೈಪುಣ್ಯ

ಸಾಧನೆಗಳು

- ಪೇಶಿ ವಿಕಾಸ
- ಹಂತಗಳನ್ನು ತಿಳಿದುಕೊಳ್ಳುವ ಸಾಮರ್ಥ್ಯ
- ಸೂಕ್ಷ್ಮತೆ ಮತ್ತು ನಿಖರತೆ
- ತರಗತಿ ಕೋಣೆ ಮತ್ತು ಮನೆಯ ಸುತ್ತಮುತ್ತಲ ಪರಿಸರವನ್ನು ಶುಚಿಯಾಗಿರಿಸಬೇಕೆಂಬ ಮನೋಭಾವ ಬೆಳೆಸಲು ಸಾಧ್ಯವಾಗುವುದು.

ಮಂಡಲ 3 - ಬಟ್ಟೆ

ಬಟ್ಟೆಗಳಲ್ಲಿ ಅಲಂಕಾರ ಚಿತ್ರಗಳ ಆಚ್ಚು ಹಾಕುವುದು ಮಕ್ಕಳಲ್ಲಿ ಸೌಂದರ್ಯಪ್ರಜ್ಞೆಯನ್ನು ಬೆಳೆಸುವುದು. ಪ್ರಕೃತಿಯಲ್ಲಿ ಕಾಣಿಸಿರುವ ವಸ್ತುಗಳಲ್ಲಿ ಸ್ವಾಭಾವಿಕವಾಗಿ ಅಲಂಕಾರ ರೂಪಗಳಿವೆ. ಇಂತಹ ಅಲಂಕಾರ ರೂಪಗಳನ್ನು ವಿವಿಧ ಬಣ್ಣಗಳನ್ನು ಉಪಯೋಗಿಸಿ ಬಟ್ಟೆಗಳಲ್ಲಿ ಪ್ರಿಂಟ್ ಮಾಡುವ ವಿಧಾನವನ್ನು ಈ ಯೂನಿಟ್‌ನಲ್ಲಿ ನೀಡಲಾಗಿದೆ. ವಸ್ತುಗಳಲ್ಲಿ ಪ್ರಕೃತಿದತ್ತವಾಗಿ ಕಂಡುಬರುವ ಅಲಂಕಾರ ವಿಶೇಷತೆಗಳನ್ನು ಆಸ್ವಾದಿಸಲು ಮತ್ತು ಬಣ್ಣಗಳ ಅನುಪಾತದ ಕುರಿತು ಸ್ಪಷ್ಟತೆ ಸಿಗಲು ಈ ಚಟುವಟಿಕೆಗಳು ಸಹಕಾರಿಯಾಗಬಹುದು.

LO : 2.5.1 ಕರವಸ್ತ್ರಗಳನ್ನು ಫಾಬ್ರಿಕ್ ಪ್ರಿಂಟ್ ಉಪಯೋಗಿಸಿ ಪ್ರಿಂಟ್ ಮಾಡಿ ಆಕರ್ಷಕವಾಗಿಸುವುದು.

ಆಶಯಗಳು

- ಪ್ರಕೃತಿದತ್ತವಾದ ವಸ್ತುಗಳ ಮತ್ತು ನೈಸರ್ಗಿಕ ರೂಪಗಳ (ಪ್ರಿಂಟ್) ಸಾಧ್ಯತೆಗಳನ್ನು ತಿಳಿದುಕೊಳ್ಳುವುದು.
- ವೆಜಿಟೇಬಲ್ ಪ್ರಿಂಟ್ ಮಾಡಬಹುದಾದ ಬಟ್ಟೆಗಳನ್ನು ಗುರುತಿಸುವುದು.

- ಬಣ್ಣಗಳು ಮತ್ತು ಬಣ್ಣಗಳ ಸಂಯೋಜನೆಗಳ ಕುರಿತು ತಿಳಿದುಕೊಳ್ಳುವುದು.
- ಉಪಯೋಗದ ಕುರಿತು ತಿಳಿದುಕೊಳ್ಳುವುದು.
- ಭಾವನೆಗಳ ವಿಕಾಸ ಮತ್ತು ಆಸ್ವಾದನೆ

ಚಟುವಟಿಕೆ : ಕರವಸ್ತ್ರದಲ್ಲಿ ವೆಜಿಟೇಬಲ್ ಪ್ರಿಂಟಿಂಗ್

ಪ್ರಕ್ರಿಯೆ :

- ಚರ್ಚೆ - ವೆಜಿಟೇಬಲ್ ಪ್ರಿಂಟಿಂಗ್‌ನ ಹಂತಗಳ ಕುರಿತು
- ಸಾಮಗ್ರಿಗಳ ಸಂಗ್ರಹ
- ವೆಜಿಟೇಬಲ್ ಪ್ರಿಂಟಿಂಗ್

ಚಟುವಟಿಕಾ ರೀತಿ : ಗುಂಪು ಚಟುವಟಿಕೆ

ಸಾಮಗ್ರಿಗಳು :

- ಕಾಟನ್ ಬಟ್ಟೆ
- ಚೂರಿ
- ಫಾಬ್ರಿಕ್ ಪೈಂಟ್ (ವ್ಯತ್ಯಸ್ತ ಬಣ್ಣಗಳು)
- ವಿವಿಧ ತರಕಾರಿಗಳು
- ಬಾಳೆದಿಂಡು, ಕೆಸುವಿನ ದಂಟು
- ಅಗಲವಾದ ಪಾತ್ರೆ
- ವಾರ್ತಾ ಪತ್ರಿಕೆ, ಸ್ಟೋಂಜ್

ಚಟುವಟಿಕಾರೀತಿ - ಗುಂಪು ಚಟುವಟಿಕೆ

ಚಟುವಟಿಕಾ ವಿಧಾನ

- ಅನುಯೋಜ್ಯವಾದ ತರಕಾರಿಗಳನ್ನು ಆರಿಸಿ, (ಉದಾ: ಬೆಂಡೆಕಾಯಿ, ಬೀನ್ಸ್, ಕೆಸುವಿನ ದಂಟು) ತರಕಾರಿಗಳ ರೂಪಕ್ಕೆ ಅನುಗುಣವಾಗಿ ತುಂಡು ಮಾಡುವುದು. ತುಂಡು ಮಾಡಿದ ಭಾಗವನ್ನು ಪೇಪರ್ ಅಥವಾ ಉಪಯೋಗ ಶೂನ್ಯವಾದ ಬಟ್ಟೆಯಲ್ಲಿ ಒರೆಸಿ ತರಕಾರಿಯ ಮೇಣವನ್ನು ನೀಗಿಸುವುದು. ನಂತರ ಪ್ರಿಂಟ್ ಮಾಡಲು ಉದ್ದೇಶಿಸುವ ಬಟ್ಟೆಯನ್ನು ಸಮತಟ್ಟಾದ ನೆಲದಲ್ಲಿ ವಾರ್ತಾಪತ್ರಿಕೆ ಹರಡಿ ನೆರಿಗೆ ಇಲ್ಲದಂತೆ ಬಿಡಿಸುವುದು. ಅಗಲವಾದ ಪಾತ್ರೆಯಲ್ಲಿ ಸ್ಟಾಂಜ್ ಇರಿಸಿದ ಬಳಿಕ ಅಗತ್ಯವಾದ ಫಾಬ್ರಿಕ್ ಪೈಂಟ್ ಅದಕ್ಕೆ ಹಾಕಿ ತುಂಡು ಮಾಡಿದ ತರಕಾರಿಯಲ್ಲಿ ಅಂಟುವಂತೆ ಮುಳುಗಿಸಿ ತೆಗೆದು ಪ್ರಿಂಟ್ ಮಾಡುವುದು.

ಸಾಧನೆಗಳು

- ಸ್ವತಃ ನಿರ್ಮಿಸಿದ ವಸ್ತುಗಳನ್ನು ಉಪಯೋಗಿಸುವಾಗ ಸ್ವಾಭಿಮಾನ ಬೆಳೆಯುವುದು.

- ಸ್ವಾವಲಂಬನೆ ಬೆಳೆಯುವುದು
- ವಿಸ್ತಾರ, ಬಣ್ಣಗಳ ಕುರಿತು ಅರಿವು ಲಭಿಸುವುದು.
- ಅಂದವಾಗಿ ಮತ್ತು ಅಚ್ಚುಕಟ್ಟಾಗಿ ಚಟುವಟಿಕೆ ಮಾಡಲು ಅಭ್ಯಸಿಸುವುದು.
- ಮುಂದುವರಿದ ಚಟುವಟಿಕೆಗಳ ಮೂಲಕ ಹೆಚ್ಚಿನ ಸಾಧ್ಯತೆಗಳನ್ನು ಕಂಡುಕೊಳ್ಳುವುದು.



ಸಾಮಗ್ರಿಗಳು

- A ಬಾಳೆದಿಂಡು
- B ಬೆಂಡೆಕಾಯಿ
- C ಬೀನ್ಸ್
- D ತೊಂಡೆಕಾಯಿ

ಮೌಲ್ಯ ನಿರ್ಣಯ

- ಉತ್ಪನ್ನ
- ಭಾಗವಹಿಸುವಿಕೆ

ಮಂಡಲ 4 – ವಸತಿ

ವಿವಿಧ ರೀತಿಯ ಜೀವ ಜಾಲಗಳ ವಸತಿಗಳನ್ನು ನೋಡಿರುವರು. (ಪಕ್ಷಿಗಳ ಗೂಡು, ಇರುವೆಯ ಗೂಡು, ಮರದ ಮೇಲೆ ಏರುವ ಮನೆಗಳು, ವಿವಿಧ ರೀತಿಯ ಗುಡಿಸಲುಗಳು, ಮನೆಗಳು...) ಅವುಗಳ ಸಾಮಾಜಿಕ ವ್ಯತ್ಯಾಸಗಳನ್ನು ತಿಳಿದುಕೊಳ್ಳುವುದು ಮತ್ತು ಅವುಗಳ ಚಿತ್ರಗಳನ್ನು ಸಂಗ್ರಹಿಸಿ ಆಲ್ಬಂ ತಯಾರಿಸಿ ಚಿತ್ರಗಳನ್ನು ಅಂಟಿಸಿ ಜಾಗೃತಿಯಿಂದ ತೆಗೆದಿಡಬೇಕು.

LO : 2.4.1 ವಿವಿಧ ರೀತಿಯ ಮನೆಗಳ ಚಿತ್ರಗಳನ್ನು ಸಂಗ್ರಹಿಸಿ ಆಲ್ಬಂ ತಯಾರಿಸುವುದು.

ಚಟುವಟಿಕೆ 1 : ಆಲ್ಬಂ ತಯಾರಿ

ಪ್ರಕ್ರಿಯೆ :

- ಚರ್ಚೆ - ವಿವಿಧ ರೀತಿಯ ಜೀವಿಗಳ ವಸತಿಗಳು, ವಿಶೇಷತೆಗಳು
- ಚಿತ್ರ ಸಂಗ್ರಹ
- ಆಲ್ಬಂ ತಯಾರಿ (ಚಾರ್ಟ್ ಪೇಪರ್ ಉಪಯೋಗಿಸಿ) (ಅಧ್ಯಾಪಕಿಯ ಸಹಾಯದೊಂದಿಗೆ)
- ಚಿತ್ರಗಳನ್ನು ಆಲ್ಬಂನಲ್ಲಿ ಅಂಟಿಸುವುದು.
- ಪ್ರದರ್ಶನ

ಚಟುವಟಿಕಾ ರೀತಿ : ಗುಂಪು ಚಟುವಟಿಕೆ

ಸಾಮಗ್ರಿಗಳು :

- ಮನೆಗಳ ಮತ್ತು ಇತರ ವಾಸ್ತುಗಳ ಚಿತ್ರಗಳು
- ಚಾರ್ಟ್ ಪೇಪರ್, ನೂಲು, ಪೇಪರ್ ಪಂಚ್
- ಅಂಟು

ಚಟುವಟಿಕಾವಿಧಾನ - ಗುಂಪು ಚಟುವಟಿಕೆ

ನಿರ್ಮಾಣ ರೀತಿ

- ಗುಂಪಿನ ಸದಸ್ಯರು ತಂದ ಚಿತ್ರಗಳನ್ನು ತರಗತಿಯಲ್ಲಿ ಸಂಗ್ರಹಿಸುವುದು.
- ಒಂದು ಚಾರ್ಟ್ ಪೇಪರನ್ನು ಮೂರಾಗಿ ಮಡಚುವುದು. (ಚಿತ್ರ *a*)
- ಮಡಚಿರುವುದನ್ನು ತುಂಡು ಮಾಡುವುದು (ಚಿತ್ರ *b*)
- ಮೂರು ತುಂಡುಗಳನ್ನು ನಾಲ್ಕು ಸಮಭಾಗಗಳಾಗಿ ಫೋಲ್ಡ್ ಮಾಡುವುದು.
- ಇದನ್ನು ಪುನಃ ಜಿಕ್‌ಜಾಕ್ ಮಡಚುವುದು (*c*)
- ಮಡಚಿದ ಚಾರ್ಟ್‌ಗಳನ್ನು ಒಟ್ಟು ಸೇರಿಸಿ ಒಂದು ಭಾಗಕ್ಕೆ ಪಂಚ್ ಮಾಡುವುದು (*d*)

- ನೂಲಿನಿಂದ ಕಟ್ಟುವುದು, ಜೋಡಿಕೊಂಡಿರುವ ಬದಿಗಳನ್ನು ಚೂರಿಯಿಂದ ತುಂಡುಮಾಡುವುದು (ಚಿತ್ರ e) ಆಲ್ಪಂ ರೆಡಿ
- ಸಂಗ್ರಹಿಸಿದ ಚಿತ್ರಗಳನ್ನು (ವಾಸ್ತವಗಳ) ಆಲ್ಪಂನಲ್ಲಿ ಅಂಟಿಸುವುದು.
- ಚಿತ್ರ ಆಲ್ಪಂ ಪ್ರದರ್ಶನ

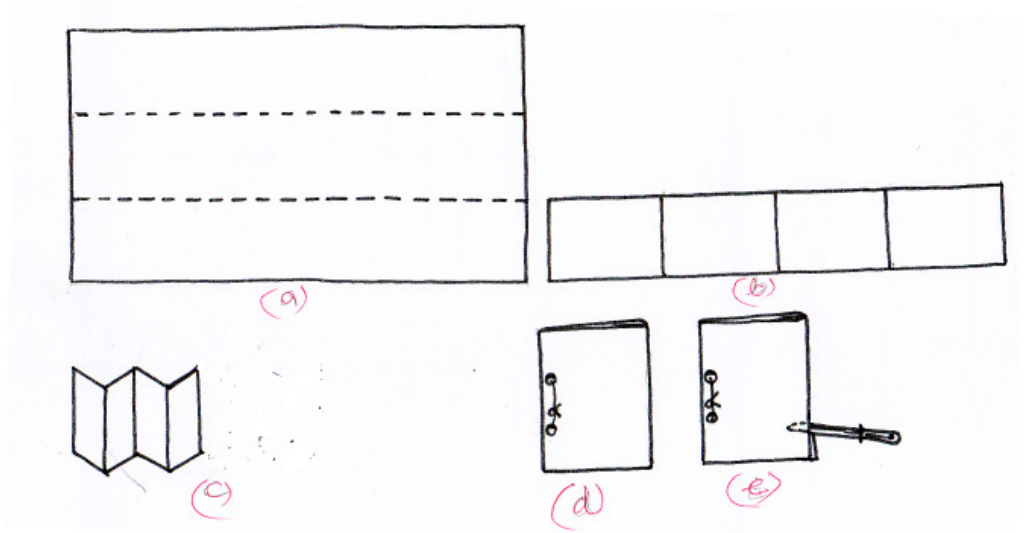

ಮೌಲ್ಯ ನಿರ್ಣಯ

- ಚಟುವಟಿಕೆಯಲ್ಲಿ ಭಾಗವಹಿಸುವಿಕೆ
- ಆಶಯಗಳು
- ಉತ್ಪನ್ನ

ಚಟುವಟಿಕೆ -2 ಆಟದ ಮನೆ ನಿರ್ಮಾಣ

ಮಕ್ಕಳಿಗೆ ಆಟದ ಮನೆ ನಿರ್ಮಿಸಲು ಆಸಕ್ತಿ, ವಿವಿಧ ಮನೆಗಳ ಆಕಾರ ಮತ್ತು ವಿಶೇಷತೆಗಳನ್ನು ಅವರು ಗಮನಿಸುತ್ತಾರೆ. ಮಕ್ಕಳ ಭಾವನೆಗಳಲ್ಲಿ ಕಾಣುವ ಮನೆಗಳ ಮಾದರಿಗಳನ್ನು ಕಾಗದದಿಂದ ನಿರ್ಮಿಸುವ ಚಟುವಟಿಕೆಯನ್ನು ಈ ಯೂನಿಟ್‌ನಲ್ಲಿ ಒಳಗೊಳ್ಳಿಸಲಾಗಿದೆ. ಮಕ್ಕಳ ಭಾವನೆ, ಚಿಂತನೆ ಮತ್ತು ಸೌಂದರ್ಯ ಪ್ರಜ್ಞೆಯನ್ನು ಬೆಳೆಸಲು ಸಹಾಯಕವಾಗಿದೆ.

ಆಶಯಗಳು, ನೈಪುಣ್ಯಗಳು

- ವಿವಿಧ ರೀತಿಯ ಮನೆಗಳನ್ನು ನಿರ್ಮಿಸುವುದು.
- ಮನೆಗಳ ವಿಶೇಷತೆಗಳನ್ನು ತಿಳಿದುಕೊಳ್ಳುವುದು.
- ವಿವಿಧ ಗಣಿತ ರೂಪಗಳನ್ನು ಉಪಯೋಗಿಸಿ ಮನೆಗಳ ಮಾದರಿಗಳನ್ನು ನಿರ್ಮಿಸುವುದು.

ನಿರ್ಮಾಣ ರೀತಿ

- ಚಿತ್ರ - 1ರಲ್ಲಿ ತೋರಿಸಿರುವಂತೆ ಒಂದು A4 ಕಾಗದದ ಮೂಲೆಗಳನ್ನು ಸಮಾನವಾಗಿ ಒಳಭಾಗಕ್ಕೆ ಮಡಚಿರಿ.
- ಕಾಗದವನ್ನು ಕತ್ತರಿಸಿ ಮನೆಯ ಮಾಡಿನ ಆಕಾರದಲ್ಲಿ ಹಂಚುಗಳನ್ನು ಚಿತ್ರ - 2ರಲ್ಲಿ ತೋರಿಸಿರುವಂತೆ ಬಿಡಿಸಿರಿ.
- ಕಾಗದದ ತಳಭಾಗವನ್ನು ಸ್ವಲ್ಪ ಮಡಚಿ ಚಿತ್ರ - 3ರಲ್ಲಿ ತೋರಿಸಿರುವಂತೆ ಮಡಚಿನ ಭಾಗವನ್ನು ಸೈಚ್ ಪೆನ್ನು ಉಪಯೋಗಿಸಿ ಕಟ್ಟಡದ ಅಡಿಪಾಯದ ಡಿಸೈನ್ ಮಾಡಿರಿ. (ಚಿತ್ರ -4)
- ಕಿಟಕಿ ಮತ್ತು ಬಾಗಿಲುಗಳ ಚಿತ್ರವನ್ನು ರಚಿಸಿ ಚಟುವಟಿಕೆಯನ್ನು ಪೂರ್ತಿಗೊಳಿಸಿರಿ.

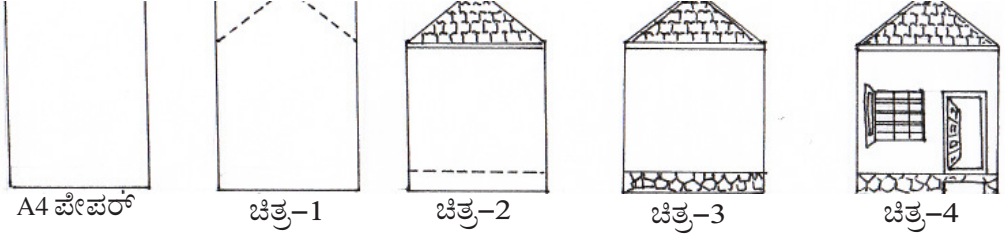

ಕಲಿಕಾ ಸಾಧನೆಗಳು

- ವಿವಿಧ ರೀತಿಯ ಮನೆಗಳನ್ನು ನಿರೀಕ್ಷಿಸುವುದು.
- ಗಣಿತದ ರೂಪಗಳನ್ನು ಉಪಯೋಗಿಸಿ ಮನೆಗಳ ಮಾದರಿಗಳನ್ನು ನಿರ್ಮಿಸಬಹುದೆಂದು ಕಂಡುಕೊಳ್ಳುವುದು.
- ನಿರೀಕ್ಷಣಾ ಸಾಮರ್ಥ್ಯ
- ಮನೆಗಳ ವಿಶೇಷತೆಗಳನ್ನು ತಿಳಿದುಕೊಳ್ಳುವುದು.

ಮಂಡಲ 5 - ಮನರಂಜನೆ

ಆವೆಮಣ್ಣಿನಿಂದ ವಿವಿಧ ಶಿಲ್ಪಗಳ ಮಾದರಿಗಳನ್ನು ಮಾಡುತ್ತಾರೆ. ಅದರ ಬದಲು ಮೈದಾ, ಉಪ್ಪು, ಎಂಬಿವುಗಳನ್ನು ಬಳಸಿ ಮಕ್ಕಳಿಗೆ ಪರಿಚಿತವೂ, ಸ್ವಾದಷ್ಟವೂ ಆದ ತಿಂಡಿ ಮತ್ತು ಹಣ್ಣುಗಳ ರೂಪಗಳನ್ನು ನಿರ್ಮಿಸುವ ಚಟುವಟಿಕೆಗಳು ಇಲ್ಲಿವೆ. ಪ್ರಕೃತಿಯನ್ನು ನಿರೀಕ್ಷಣೆ ಮಾಡುವುದು ಮತ್ತು ನಿರ್ಮಾಣ ಚಟುವಟಿಕೆಗಳಿಗೆ ಅಗತ್ಯವಾದ ಪದಾರ್ಥಗಳ ಅನುಪಾತ, ನಿಖರತೆ ಮೊದಲಾದ ಪ್ರಕ್ರಿಯಾ ಸಾಮರ್ಥ್ಯಗಳನ್ನು ಮಕ್ಕಳಲ್ಲಿ ಬೆಳೆಸಲು ಸಾಧ್ಯವಾಗುವುದು. ಕಿಚನ್ ಕ್ಲೇ ಉಪಯೋಗಿಸಿರುವ ಚಟುವಟಿಕೆಗಳು ಕೈ ಬೆರಳುಗಳ ಪೇಶಿಗಳ ಚಲನೆ, ಬುದ್ಧಿ ವಿಕಾಸ, ಭಾವನೆಗಳ ವೃದ್ಧಿ ಮೊದಲಾದವುಗಳಿಗೆ ಸಹಾಯಕವಾಗಿದೆ. ವಿವಿಧ ರೀತಿಯ ಕೌತುಕ ವಸ್ತುಗಳನ್ನು ಕಿಚನ್ ಕ್ಲೇ ಉಪಯೋಗಿಸಿ ನಿರ್ಮಿಸಬಹುದಾಗಿದೆ.

LO : 2.5.1 ಸುತ್ತಮುತ್ತಲು ಲಭಿಸುವ ವಸ್ತುಗಳನ್ನು ಉಪಯೋಗಿಸಿ ವಿವಿಧ ಕೌತುಕ ವಸ್ತುಗಳನ್ನು ನಿರ್ಮಿಸುವುದು.

ಆಶಯಗಳು, ನೈಪುಣ್ಯಗಳು

- ವಿವಿಧ ತಿಂಡಿಗಳ/ಹಣ್ಣುಗಳ ಆಕಾರ ವಿಶೇಷತೆಗಳನ್ನು ತಿಳಿದುಕೊಳ್ಳುವುದು.
- ಅಂಟು ಸ್ವಭಾವವಿರುವ ಆಹಾರ ಪದಾರ್ಥಗಳನ್ನು ತಿಳಿದುಕೊಳ್ಳುವುದು.
- ಆರೋಗ್ಯಕ್ಕೆ ಹಾನಿಕರವಲ್ಲದ ಪದಾರ್ಥಗಳನ್ನು ಉಪಯೋಗಿಸಿ ನಡೆಸುವ ಚಟುವಟಿಕೆಗಳನ್ನು ತೀರ್ಮಾನಿಸುವುದು.
- ಶರೀರದ ವಿವಿಧ ಪೇಶಿಗಳ ಚಲನೆಗೆ ಸಹಾಯಕವಾಗುವುದು.

ಪ್ರಕ್ರಿಯೆ

- ಕಿಚನ್ ಕ್ಲೇ ಉಪಯೋಗಿಸಿ ವಿವಿಧ ರೀತಿಯ ತಿಂಡಿಗಳ ಮತ್ತು ಹಣ್ಣುಗಳ ರೂಪಗಳನ್ನು ನಿರ್ಮಿಸುವುದು.
- ಮೋಡೆಲ್‌ಗಳನ್ನು ತೋರಿಸಿ ನಿರ್ಮಿಸಬಹುದು.
- ತಿಂಡಿ ಮತ್ತು ಹಣ್ಣುಗಳ ಕುರಿತು ಚರ್ಚೆ

ಚಟುವಟಿಕಾ ರೀತಿ:

- ಅಗತ್ಯದಷ್ಟು ಮೈದಾ ತೆಗೆದುಕೊಳ್ಳುವುದು, ಅಷ್ಟೇ ಉಪ್ಪು ಸೇರಿಸಿ ಕದಡುವುದು, ನೀರು ಹಾಕಿ ಕಡುಬಿನ ಹಿಟ್ಟಿನಂತೆ ಕಲಸುವುದು. (ನೀರು ಹೆಚ್ಚಾಗದಂತೆ ನೋಡಿಕೊಳ್ಳಲು ಚಪಾತಿ ಹಿಟ್ಟಿನಂತೆ ಕಲಸುವುದು ಉತ್ತಮ)

- ಪ್ರತಿಯೊಂದು ಮೋಡೆಲ್‌ಗೂ ಅಗತ್ಯವಾದ ಹಿಟ್ಟಿಗೆ ಯೋಗ್ಯವಾದ ಫುಡ್ ಕಲರ್ (ಬಿರಿಯಾನಿ ಕಲರ್) ಸೇರಿಸಿ ಪುನಃ ಕಲಸಿ ಉಪಯೋಗಿಸಬಹುದು.
- ವಿವಿಧ ಮೋಡೆಲ್‌ಗಳಿಗೆ ಸೂಕ್ತವಾದ ಕಲರ್‌ಗಳನ್ನು ಸೇರಿಸಿ ವಿವಿಧ ಮೋಡೆಲ್‌ಗಳನ್ನು ನಿರ್ಮಿಸುವುದು.

ಸಾಮಗ್ರಿಗಳು

- ಮೈದಾ
- ಉಪ್ಪು - ನೀರು
- ಕಲರ್ (ಫುಡ್ ಕಲರ್)

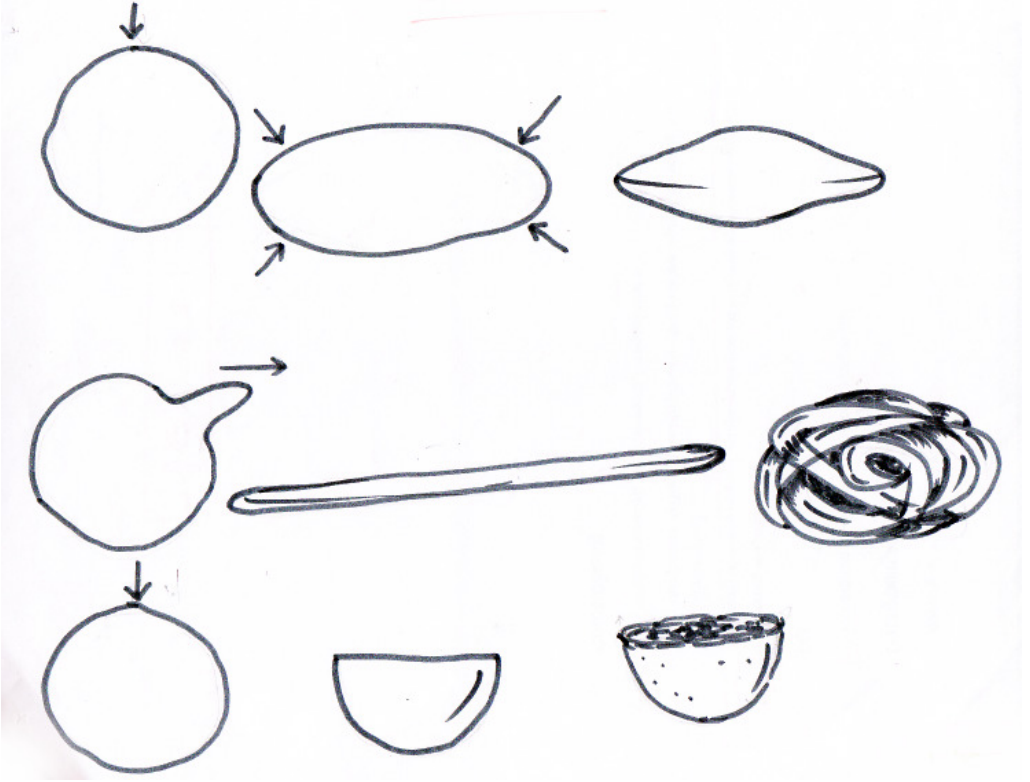

ಕಲಿಕಾ ಸಾಧನೆಗಳು

- ಪೇಶಿ ಚಲನೆಗೆ ಸಹಾಯಕವಾದ ಚಟುವಟಿಕೆಗಳು
- ವಿವಿಧ ರೀತಿಯ ತರಕಾರಿ ಮತ್ತು ಹಣ್ಣುಗಳ ರೂಪಗಳನ್ನು ಮನದಟ್ಟಾಗುವುದು.

LO : 2.5.2 ಸರಳವಾದ ಒರಿಗಾಮಿ ರೂಪಗಳನ್ನು ನಿರ್ಮಿಸುವುದು.

ಚಟುವಟಿಕೆ : ಒರಿಗಾಮಿ ರೂಪ-ಫಿಂಗರ್ ಪಪ್ಪೆಟ್

ಪ್ರಕ್ರಿಯೆ :

- ಚರ್ಚೆ- ಒರಿಗಾಮಿ ರೂಪಗಳನ್ನು ನಿರ್ಮಿಸುವ ರೀತಿ, ಫಿಂಗರ್ ಪಪ್ಪೆಟ್‌ನ ಉಪಯೋಗ.
- ಒರಿಗಾಮಿ ರೂಪವನ್ನು ನಿರ್ಮಿಸುವುದು.
- ಪ್ರದರ್ಶನ, ಮೌಲ್ಯಮಾಪನ

ಚಟುವಟಿಕಾ ರೀತಿ : ವೈಯಕ್ತಿಕ

ಸಾಮಗ್ರಿಗಳು :

- ಒಂದು ತುಂಡು ಕಾಗದ (ನೋಟು ಪುಸ್ತಕದ ಕಾಗದದ ಅಳತೆ)
- ಸೈಚ್ ಪೆನ್
- ಅಂಟು

ನಿರ್ಮಾಣ ಹಂತಗಳು

- ಕಾಗದವನ್ನು ಚೌಕಾಕಾರದಲ್ಲಿ ತುಂಡು ಮಾಡಿರಿ. (a)
- ಮೂಲೆಗಳನ್ನು ಮಡಚಿರಿ (b)
- ಚಿತ್ರ (c)ದಲ್ಲಿ ತೋರಿಸಿರುವಂತೆ ಎರಡು ಮೂಲೆಗಳನ್ನು ಒಂದೇ ಅಳತೆಯಲ್ಲಿ ಒಳಭಾಗಕ್ಕೆ ಮಡಚಿರಿ.
- ಚಿತ್ರ (d)ಯಲ್ಲಿ ತೋರಿಸಿರುವಂತೆ ಕೆಳಭಾಗವನ್ನು ಒಳಕ್ಕೆ ಮಡಚುವುದು.
- ಚಿತ್ರ (e)ಯಲ್ಲಿ ತೋರಿಸಿರುವಂತೆ ಸೈಚ್ ಪೆನ್ ಅಥವಾ ಪೆನ್ನಿನಿಂದ ಬಿಡಿಸುವುದು.
- ಕಪ್ಪು ಗೆರೆಯಿರುವ ಭಾಗದ ಒಳಭಾಗಕ್ಕೆ ಮಾತ್ರ ಅಂಟು ಹಾಕಿ ಅಂಟಿಸುವುದು.
- ಚಿತ್ರ (f)ನಲ್ಲಿ ತೋರಿಸಿರುವಂತೆ ತೋರು ಬೆರಳನ್ನು ಹಾಕಿ ಬೊಂಬೆಯಾಡಿಸಬಹುದು.

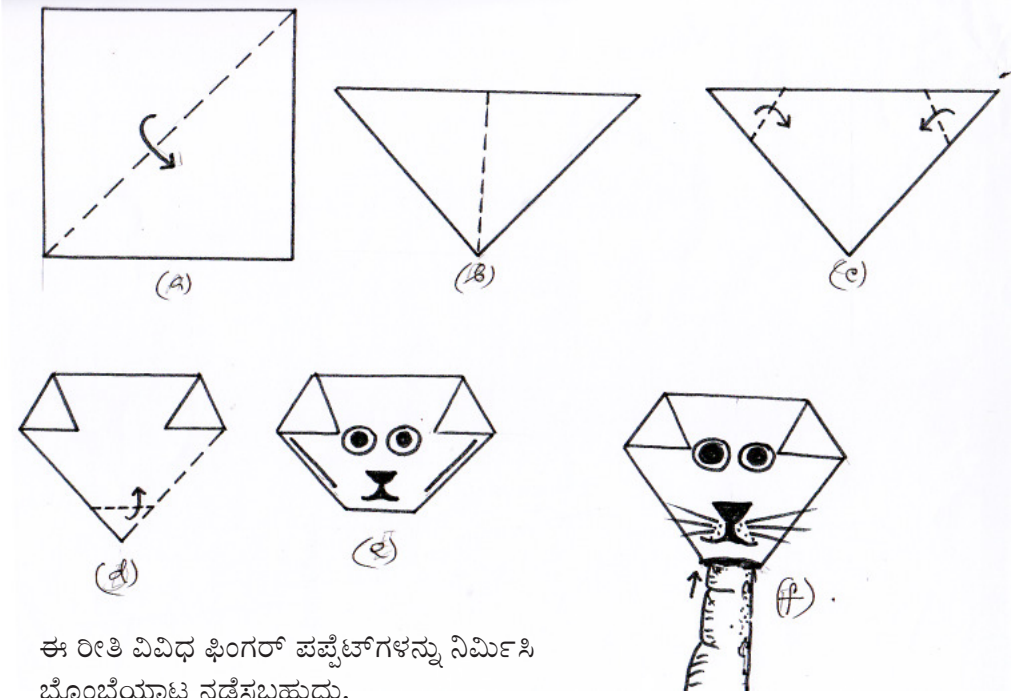

ಈ ರೀತಿ ವಿವಿಧ ಫಿಂಗರ್ ಪಪೈಟ್‌ಗಳನ್ನು ನಿರ್ಮಿಸಿ ಬೊಂಬೆಯಾಟ ನಡೆಸಬಹುದು.

ಮೌಲ್ಯ ನಿರ್ಣಯ

- ಉತ್ಪನ್ನ
- ಚಟುವಟಿಕೆಯಲ್ಲಿನ ಹಿರಿಮೆ

ಮಂಡಲ 6 - ಸೇವೆ ಉಪಯೋಗಪ್ರದವಾದ

ವಸ್ತುಗಳ ನಿರ್ಮಾಣ

ದೈನಂದಿನ ಜೀವನದಲ್ಲಿ ಬಹಳ ಅಗತ್ಯವಾದ ಸ್ಟೇಷನರಿ ವಸ್ತುಗಳಾದ ಕವರ್ ಮತ್ತು ಮದ್ದಿನ ಕವರುಗಳನ್ನು ಬಹಳ ಸರಳವಾದ ರೀತಿಯಲ್ಲಿ ಮಕ್ಕಳಿಗೆ ತಯಾರಿಸಬಹುದಾಗಿದೆ.

LO : 2.6.1 ಕಾಗದ ಉಪಯೋಗಿಸಿ ಕವರುಗಳ ನಿರ್ಮಾಣ

ಚಟುವಟಿಕೆ : ಪ್ಲೆಯಿನ್ ಕವರ್ ನಿರ್ಮಾಣ

ಪ್ರಕ್ರಿಯೆ

- ಚರ್ಚೆ-ಉಪಯೋಗಪ್ರದವಾದ ಕವರ್‌ಗಳ ಕುರಿತು, ವಿವಿಧ ಉಪಯೋಗಗಳು, ನಿರ್ಮಾಣ ರೀತಿ.
- ಸಾಮಗ್ರಿಗಳ ಸಂಗ್ರಹ
- ನಿರ್ಮಾಣ

ಚಟುವಟಿಕಾ ರೀತಿ

: ವೈಯಕ್ತಿಕ

ಸಾಮಗ್ರಿಗಳು

- ಪುಸ್ತಕದ ಒಂದು ಪುಟದ ಅಳತೆಯ ಕಾಗದ
- ಅಂಟು, ಕತ್ತರಿ.

ನಿರ್ಮಾಣ ರೀತಿ

- ಪುಸ್ತಕದ ಒಂದು ಪುಟದ ಅಳತೆಯ ಕಾಗದದಿಂದ ಕವರ್‌ನ ಟೆಂಪ್ಲೇಟ್‌ನ್ನು ಅಧ್ಯಾಪಿಕೆ ನಿರ್ಮಿಸುವುದು.
- ಟೆಂಪ್ಲೇಟ್ ಉಪಯೋಗಿಸಿ ತರಗತಿಯ ಎಲ್ಲಾ ಮಕ್ಕಳಿಗೆ ಒಂದೊಂದು ಕವರ್‌ಗೆ ಬೇಕಾದ ಕಾಗದವನ್ನು ತುಂಡುಮಾಡಿ ಕೊಡುವುದು.
- ಮಕ್ಕಳು ಅಂಟಿಸಬೇಕಾದ ಭಾಗವನ್ನು ಮಡಚಿ ಗಮ್ ಉಪಯೋಗಿಸಿ ಅಂಟಿಸುವುದು.
- ಉತ್ಪನ್ನದ ಪ್ರದರ್ಶನ, ಸ್ವಯಂ ಮೌಲ್ಯಮಾಪನ, ಪರಸ್ಪರ ಮೌಲ್ಯ ಮಾಪನ.

ಮೌಲ್ಯ ನಿರ್ಣಯ

- ಉತ್ಪನ್ನ
- ಭಾಗವಹಿಸುವಿಕೆ

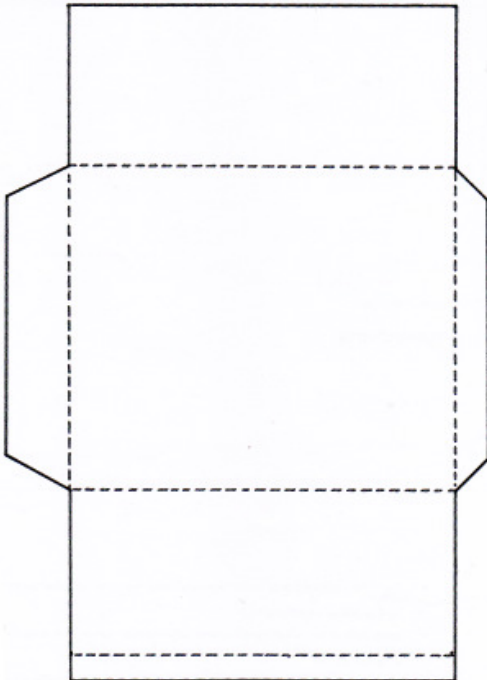

ವೃತ್ತಿ ಕಲಿಕಾ ಚಟುವಟಿಕೆಗಳು

ತರಗತಿ

3

ವೃತ್ತಿ ಕಲಿಕಾ ಪಠ್ಯಕ್ರಮ

ಸಿಲೆಬಸ್ ಗ್ರಿಡ್

ಮಂಡಲ 1 - ಆಹಾರ ಮತ್ತು ಕೃಷಿ

ಕ್ರ.ಸಂಖ್ಯೆ	ಕಲಿಕಾ ಸಾಧನೆಗಳು	ಆಶಯಗಳು/ಕೌಶಲಗಳು	ಪ್ರಕ್ರಿಯೆ	ಮೌಲ್ಯನೀರ್ಣಯ
3.1.1	ಪ್ರಾದೇಶಿಕ ಸಂಪನ್ಮೂಲಗಳನ್ನು ಬಳಸಿ ಕಡಿಮೆ ಖರ್ಚಿನ ಉತ್ತಮ ಗುಣಮಟ್ಟದ ಲಘು ಉಪಹಾರ, ಪಾನೀಯಗಳನ್ನು ತಯಾರಿಸುವುದು.	ವಿವಿಧ ಲಘು ಉಪಹಾರಗಳನ್ನು, 'ಪ್ರಾದೇಶಿಕ ಸಂಪನ್ಮೂಲಗಳನ್ನು ಬಳಸಿ ಪಾನೀಯಗಳನ್ನು ತಯಾರಿಸುವ ರೀತಿಯನ್ನು ತಿಳಿದು ಕೊಳ್ಳುವುದು	ಚರ್ಚೆ, ಲಘು ಉಪಹಾರ, ಪಾನೀಯಗಳನ್ನು ತಯಾರಿಗೆ ಯೋಜನೆ ಗುಂಪಿನಲ್ಲಿ ವೈಯಕ್ತಿಕವಾಗಿಯೂ ತಯಾರಿಸುವುದು.	ಚರ್ಚೆಯಲ್ಲಿ ಭಾಗವಹಿಸುವಿಕೆ, ಚಟುವಟಿಕೆಯ ಹಂತಗಳು, ಉತ್ಪನ್ನದ ಮೌಲ್ಯ ಮಾಪನ
3.1.2	ಆಹಾರಕ್ಕೆ ಯೋಗ್ಯವಾದ ಅಸಂಸ್ಕೃತ ಬೀಜಗಳನ್ನು ಸಂಸ್ಕರಿಸುವುದು	ಆಹಾರಕ್ಕೆ ಯೋಗ್ಯವಾದ ಬೀಜಗಳನ್ನು ತಿಳಿದು ಕೊಳ್ಳುವುದು	ಸಂಗ್ರಹ, ವರ್ಗೀಕರಣ	ಭಾಗವಹಿಸುವಿಕೆ ಉತ್ಪನ್ನ
3.1.3	ತರಕಾರಿ ತೋಟಕ್ಕೆ ಆಗತ್ಯವಾದ ಬೀಜಗಳನ್ನು ಮೊಳಕೆ ಬರಿಸುವುದು	ವೈಜ್ಞಾನಿಕವಾದ ಸಸ್ಯೋತ್ಪಾದನಾ ರೀತಿಯನ್ನು ತಿಳಿದು ಕೊಳ್ಳುವುದು	ಬೀಜಗಳ ಸಂಗ್ರಹ ಬೀಜಗಳನ್ನು ಮೊಳಕೆ ಬರಿಸಲು ಆಗತ್ಯವಾದ ಉಪಕರಣಗಳ ಸಂಗ್ರಹ	ನಿರೀಕ್ಷಣೆ ಭಾಗವಹಿಸುವಿಕೆ ಉತ್ಪನ್ನಗಳು

ಮಂಡಲ 2 - ಆರೋಗ್ಯ ಮತ್ತು ಆರೋಗ್ಯ ಸಂರಕ್ಷಣೆ

ಕ್ರ.ಸಂಖ್ಯೆ	ಕಲಿಕಾ ಸಾಧನೆಗಳು	ಆಶಯಗಳು/ಕೌಶಲಗಳು	ಪ್ರಕ್ರಿಯೆ	ಮೌಲ್ಯನಿರ್ಣಯ
3.2.1	ಶುಚೀಕರಣ ಚಟುವಟಿಕೆಗಳಿಗೆ ಅಗತ್ಯವಾದ ಉಪಕರಣಗಳನ್ನು ನಿರ್ಮಿಸುವುದು (ಕಸ ಹೊಡೆಯುವ ಕೋಲು, ಕಸದ ಬುಟ್ಟಿ)	ವ್ಯಕ್ತಿ ಶುಚಿತ್ವ, ಪರಿಸರ ಶುಚಿತ್ವ, ಸಾಮಾಜಿಕ ಶುಚಿತ್ವ, ಶುಚಿತ್ವ ರೀತಿಗಳು, ಶುಚಿತ್ವ ಅಭ್ಯಾಸಗಳ ಕುರಿತು ತಿಳುವಳಿಕೆ	ಉಪಯೋಗ ಶೂನ್ಯ ವಸ್ತುಗಳ ಸಂಗ್ರಹ.	ಭಾಗವಹಿಸುವಿಕೆ ಉತ್ಪನ್ನ

ಮಂಡಲ 3 - ಬಟ್ಟೆ

ಕ್ರ.ಸಂಖ್ಯೆ	ಕಲಿಕಾ ಸಾಧನೆಗಳು	ಆಶಯಗಳು/ಕೌಶಲಗಳು	ಪ್ರಕ್ರಿಯೆ	ಮೌಲ್ಯನಿರ್ಣಯ
3.3.1	ವಿವಿಧ ರೀತಿಯ ಕಾಗದಗಳನ್ನು ಬಳಸಿ ಉಡುಪುಗಳ ಮಾದರಿ ನಿರ್ಮಾಣ	ವಿವಿಧ ಬಟ್ಟೆಗಳ ರೂಪಗಳನ್ನು ತಿಳಿದುಕೊಳ್ಳುವುದು ಯೋಗ್ಯವಾದ ಉಡುಪುಗಳನ್ನು ಗುರುತಿಸುವುದು.	ಆಳತೆ, ಉಪಕರಣಗಳು ಬಳಸುವುದು, ವಿವಿಧ ಬಟ್ಟೆಗಳ ಕುರಿತು ಚರ್ಚೆ	ನಿರೀಕ್ಷಣೆ, ಉತ್ಪನ್ನ

ಮಂಡಲ 4 - ವಸತಿ

ಕ್ರ.ಸಂಖ್ಯೆ	ಕಲಿಕಾ ಸಾಧನೆಗಳು	ಆಶಯಗಳು/ಕೌಶಲಗಳು	ಪ್ರಕ್ರಿಯೆ	ಮೌಲ್ಯನಿರ್ಣಯ
3.4.1	ವಿವಿಧ ಜೀವಜಾಲಗಳ ವಾಸ್ತುಶಿಲ್ಪದ ಚಿತ್ರಗಳನ್ನು ಸಂಗ್ರಹಿಸುವುದು, ಚಿತ್ರಗಳನ್ನು ರಚಿಸುವುದು, ಮಾದರಿಗಳನ್ನು ನಿರ್ಮಿಸುವುದು	ಗಣಿತ ರೂಪಗಳ ಪ್ರಾಥಮಿಕ ತಿಳುವಳಿಕೆ, ಸೌಂದರ್ಯ ಪ್ರಜ್ಞೆ, ಪ್ರಕೃತಿಯನ್ನು ಹತ್ತಿರದಿಂದ ತಿಳಿಯಲು, ವಿವಿಧ ಜೀವ ಜಾಲಗಳ ವಾಸ್ತುಶಿಲ್ಪದ ಚಿತ್ರಗಳು, ಬಣ್ಣಗಳ ಕುರಿತು ತಿಳುವಳಿಕೆ	ವಾಸ್ತುಶಿಲ್ಪಗಳ ನಿರೀಕ್ಷಣೆ, ಚಿತ್ರ ಸಂಗ್ರಹ, ಸಂಗ್ರಹಿಸಿದ ಚಿತ್ರಗಳಿಗೆ ಯೋಗ್ಯವಾದ ಬಣ್ಣ ಕೊಡುವುದು	ನಿರೀಕ್ಷಣೆ ಭಾಗವಹಿಸುವಿಕೆ ಉತ್ಪನ್ನ

ಮಂಡಲ 5 - ಮನೋರಂಜನೆ

ಕ್ರ.ಸಂಖ್ಯೆ	ಕಲಿಕಾ ಸಾಧನೆಗಳು	ಆಶಯಗಳು/ಕೌಶಲಗಳು	ಪ್ರಕ್ರಿಯೆ	ಮೌಲ್ಯನಿರ್ಣಯ
3.5.1	ಒರಿಗಾಮಿ ರೂಪಗಳನ್ನು (ಚಲಿಸುವವುಗಳು ಒಳಗೊಂಡು) ನಿರ್ಮಿಸುವುದು	ಒರಿಗಾಮಿ ವಿಶೇಷತೆಗಳನ್ನು ತಿಳಿದುಕೊಳ್ಳುವುದು. ವಿವಿಧ ರೂಪಗಳು, ಅಳತೆಗಳು, ನಿಖರತೆ, ಸೂಕ್ಷ್ಮತೆ.	ಚರ್ಚೆ - ಪೇಪರ್ ಫೋಲ್ಡಿಂಗ್	ಉತ್ಪನ್ನ

ಮಂಡಲ 6 - ಸೇವೆ, ಉಪಯೋಗಪ್ರದವಾದ ವಸ್ತುಗಳ ನಿರ್ಮಾಣ

ಕ್ರ.ಸಂಖ್ಯೆ	ಕಲಿಕಾ ಸಾಧನೆಗಳು	ಆಶಯಗಳು/ಕೌಶಲಗಳು	ಪ್ರಕ್ರಿಯೆ	ಮೌಲ್ಯನಿರ್ಣಯ
3.6.1	ಅಲಂಕಾರ ವಸ್ತುಗಳನ್ನು ನಿರ್ಮಿಸುವುದು	ವಿವಿಧ ರೀತಿಯ ಅಲಂಕಾರ ವಸ್ತುಗಳು, ಅಗತ್ಯವಾದ ಸಾಮಗ್ರಿಗಳು, ಕತ್ತರಿಸುವ ಉಪಕರಣಗಳನ್ನು ಬಳಸಲು ಅನುಮತಿ ಪ್ರದರ್ಶನ.	ಚರ್ಚೆ - ಸಾಮಗ್ರಿಗಳ ಸಂಗ್ರಹ, ಚಟುವಟಿಕೆ	ಭಾಗವಹಿಸುವಿಕೆ, ಉತ್ಪನ್ನ

ಚಟುವಟಿಕೆಗಳು

ಮಂಡಲ 1 - ಆಹಾರ ಮತ್ತು ಕೃಷಿ

LO : 2.1.2 ತರಕಾರಿ ತೋಟಕ್ಕೆ ಅಗತ್ಯವಾದ ಬೀಜಗಳನ್ನು ಮೊಳಕೆ ಬರಿಸುವುದು.

ಚಟುವಟಿಕೆ : ಬೀಜ ಮೊಳಕೆ ಬರಿಸುವುದು

ಪ್ರಕ್ರಿಯೆ :

- ಚರ್ಚೆ - ಆಹಾರಕ್ಕೆ ಯೋಗ್ಯವಾದ ಬೀಜಗಳು ಯಾವುವು?
- ಬೀಜ ಮೊಳಕೆ ಬರಿಸುವುದು.

ಚಟುವಟಿಕಾ ರೀತಿ : ಗುಂಪು ಚಟುವಟಿಕೆ

ಸಾಮಗ್ರಿಗಳು :

- ಡಿಸ್ಟೋಸಿಬಲ್ ಗ್ಲಾಸ್ (ಪಾರದರ್ಶಕ) ಅಥವಾ ಒಂದು ಲೀಟರ್ ಮಿನರಲ್ ವಾಟರ್ ಬಾಟಲಿಯ ಅಡಿಭಾಗ. 6 ಸೆ.ಮೀ. ಎತ್ತರದಲ್ಲಿ ಕತ್ತರಿಸಿದ್ದು.
- ವಾರ್ತಾ ಪತ್ರಿಕೆ, ಹತ್ತಿ ಅಗತ್ಯಕ್ಕೆ ಬೇಕಾದಷ್ಟು
- ಮರದ ಹುಡಿ, ಬಟ್ಟೆ, ಹತ್ತಿ, ಇವುಗಳಲ್ಲಿ ಯಾವುದಾದರೂ ಒಂದು
- ಪಚ್ಚಿ ಹೆಸರು ಕಾಳುಗಳು

ಚಟುವಟಿಕಾ ವಿಧಾನ

- ತಯಾರು ಮಾಡಿದ ಗ್ಲಾಸಿನ ಒಳಭಾಗದಲ್ಲಿ ಹಿಡಿಯುವ ರೀತಿಯಲ್ಲಿರುವ ಒಂದು ತುಂಡು ಕಾಗದವನ್ನು ಇರಿಸುವುದು.
- ಕಾಗದದ ಒಳಭಾಗದಲ್ಲಿ ಬಟ್ಟೆ ಅಥವಾ ಮರದ ಹುಡಿಯನ್ನು ನೆನೆಯಿಸಿ ತುಂಬಿಸಬೇಕು.
- ಬಳಿಕ ನೀರಿನಲ್ಲಿ ಮೊಳಕೆ ಬಂದ ಪಚ್ಚಿ ಹೆಸರು ಕಾಳುಗಳನ್ನು ಒಂದು ದಿನ ವ್ಯತ್ಯಾಸದಲ್ಲಿ ಕಾಗದ ಮತ್ತು ಗ್ಲಾಸಿನ ಎಡೆಯಲ್ಲಿ ನಿಕ್ಷೇಪಿಸಬೇಕು. ಇದನ್ನು ನಿರೀಕ್ಷಣೆ ಮಾಡಬೇಕು. ಅರುಕ್ಕು ಹುಡಿಯಲ್ಲಿ ತೇವಾಂಶವಿರುವಂತೆ ನೋಡಿಕೊಳ್ಳಬೇಕು.



ಮೌಲ್ಯ ನಿರ್ಣಯ

- ಉತ್ಪನ್ನ
- ಭಾಗವಹಿಸುವಿಕೆ

ಕಲಿಕಾ ಸಾಧನೆಗಳು

- ಬೀಜ ಮೊಳಕೆ ಬರುವ ವಿವಿಧ ಹಂತಗಳನ್ನು ಮಗು ನೇರವಾಗಿ ಕಂಡು ತಿಳಿದುಕೊಳ್ಳುವುದು.

ಗ್ರಾಮೀಣ ಮಾಹಿತಿ

- ಬೀಜವನ್ನು ಇರುವೆ ತಿನ್ನದಂತೆ ಅರಿಶಿನ ಹುಡಿಯನ್ನು ಚೆಲ್ಲುವುದು

ಮಂಡಲ 2 - ಆರೋಗ್ಯ ಮತ್ತು ಆರೋಗ್ಯ ಸಂರಕ್ಷಣೆ

ಶುಚಿತ್ವ ಚಟುವಟಿಕೆಗಳಿಗೆ ವಿವಿಧ ಉಪಕರಣಗಳನ್ನು ಪರಿಚಯಿಸಿಕೊಳ್ಳುವುದು ಮತ್ತು ಅವುಗಳ ಉಪಯೋಗವನ್ನು ತಿಳಿದುಕೊಳ್ಳುವುದು. ಬಹಳ ಉಪಯೋಗಪ್ರದವಾದದ್ದೂ ಕಡಿಮೆ ಖರ್ಚಿನಲ್ಲಿ ಸುತ್ತಮುತ್ತಲೂ ಲಭ್ಯವಿರುವ ವಸ್ತುಗಳಿಂದ ಒಂದು ಧೂಳು ಹೊಡೆಯುವ ಕೋಲಿನ ನಿರ್ಮಾಣವನ್ನು ಇಲ್ಲಿ ಕೊಡಲಾಗಿದೆ.

LO : 3.2.1 ಶುಚೀಕರಣ ಚಟುವಟಿಕೆಗಳಿಗೆ ಅಗತ್ಯವಾದ ಉಪಕರಣಗಳನ್ನು ನಿರ್ಮಿಸುವುದು.

ಚಟುವಟಿಕೆ : ಧೂಳು ಹೊಡೆಯುವ ಕೋಲಿನ ನಿರ್ಮಾಣ

ಪ್ರಕ್ರಿಯೆ :

- ಚರ್ಚೆ ನಮ್ಮ ಸುತ್ತಮುತ್ತಲಿನ ಮರುಬಳಕೆಗೆ ಯೋಗ್ಯವಾದ ವಸ್ತುಗಳನ್ನು ಹೇಗೆ ಉಪಯೋಗಪ್ರದವಾಗಿಸುವುದು.

- ಸಂಗ್ರಹ

ಚಟುವಟಿಕಾ ರೀತಿ : ವೈಯಕ್ತಿಕ

ಸಾಮಗ್ರಿಗಳು :

- ಖಾಲಿ ಪ್ಲಾಸ್ಟಿಕ್ ಬಾಟಲಿಗಳು, (ಆಪಲ್ ಜ್ಯೂಸ್ ಬರುವ)

- ಹಳೆಕೊಡೆಯ ಬಟ್ಟೆ, ಬೆಡ್ ಶೀಟ್ ಮೊದಲಾದವುಗಳು
- ಕತ್ತರಿ
- ನೂಲು

ಚಟುವಟಿಕೆ

- ಆಪಲ್ ಜ್ಯೂಸ್ ಬರುವ ಬಾಟಲಿಯನ್ನು ಸಂಗ್ರಹಿಸುವುದು (ಚಿತ್ರ - 1)
- ಚಿತ್ರದಲ್ಲಿ ತೋರಿಸಿರುವಂತೆ ಕತ್ತರಿಸುವುದು
- ಹಳೆಕೊಡೆಯ ಬಟ್ಟೆ, ಹಳೆಬಟ್ಟೆಗಳು (ಬೆಡ್ ಶೀಟ್, ಲುಂಗಿ) ಒಂದು ಸೆ.ಮೀ. ಅಗಲ ಮತ್ತು 50 ಸೆ.ಮೀ. ಉದ್ದದಲ್ಲಿ ಬೇಕಾದಷ್ಟು ಕತ್ತರಿಸಿ ತುಂಡುಗಳನ್ನು ಪ್ರತ್ಯೇಕಿಸಿ ಮಧ್ಯಭಾಗದಲ್ಲಿ ನೂಲು ಉಪಯೋಗಿಸಿ ಚೆನ್ನಾಗಿ ಕಟ್ಟಿದ ಬಳಿಕ ಕುಪ್ಪಿಯ ತುಂಡು ಮಾಡಿದ ಭಾಗದ ಮೂಲಕ ನೂಲನ್ನು ಮುಚ್ಚಳದ ಭಾಗಕ್ಕೆ ಎಳೆದು ಕುಪ್ಪಿಯ ಬಾಯಿಯ ಮೂಲಕ ಹೊರ ಹಾಕಬೇಕು. ನೂಲಿನ ತುದಿಭಾಗ ಹೊರಬರುವಂತೆ ಮುಚ್ಚಳವನ್ನು ಗಟ್ಟಿ ಮಾಡಬೇಕು. ಧೂಳು ಹೊಡೆಯುವ ಉಪಕರಣ ರೆಡಿ.



ಕಲಿಕಾ ಸಾಧನೆಗಳು

- ಸ್ವತಃ ಉತ್ಪನ್ನವನ್ನು ನಿರ್ಮಿಸುವ ಮೂಲಕ ಆತ್ಮವಿಶ್ವಾಸ ಗಳಿಸುವುದು.
- ಶುಚಿತ್ವ ಮನೋಭಾವ ಉಂಟಾಗುವುದು.

ಮಂಡಲ 3 - ಬಟ್ಟೆ

ಈ ಯೂನಿಟಿನಲ್ಲಿ ನಮ್ಮ ಸುತ್ತಮುತ್ತಲಿನ ವಿವಿಧ ರೀತಿಯ ಉಡುಪುಗಳು ಮತ್ತು ವಸ್ತ್ರಧಾರಣಾ ರೀತಿಗಳಿವೆ ಎಂದು ತಿಳಿದುಕೊಳ್ಳುವುದು ಮತ್ತು ಕಾಗದಗಳನ್ನುಪಯೋಗಿಸಿ ಇವುಗಳ ವ್ಯತ್ಯಸ್ತ ಮಾದರಿಗಳನ್ನು ನಿರ್ಮಿಸುವುದನ್ನು ಉದ್ದೇಶಿಸಲಾಗಿದೆ.

LO : 3.5.1 ವಿವಿಧ ರೀತಿಯ ಕಾಗದಗಳನ್ನು ಉಪಯೋಗಿಸಿ ಉಡುಪುಗಳ ಮಾದರಿಗಳನ್ನು ನಿರ್ಮಿಸುವುದು.

ಸಾಮಗ್ರಿಗಳು : ಸ್ಟ್ರೋ ಬೋರ್ಡ್, ಚಾರ್ಟ್ ಪೇಪರ್, ಮ್ಯಾಗಸಿನ್ ಪೇಪರ್, ವಾರ್ತಾ ಪತ್ರಿಕೆ, ಅಂಟು, ಮಕ್ಕಳ ಚಿತ್ರಗಳು, ಕತ್ತರಿ.

ಆಶಯಗಳು

- ವಿವಿಧ ಬಟ್ಟೆಗಳ ರೂಪಗಳನ್ನು ತಿಳಿದುಕೊಳ್ಳುವುದು.
- ಲಿಂಗ ಬೇಧಕ್ಕನುಸರಿಸಿ ವ್ಯತ್ಯಸ್ಥವಾದ ಉಡುಪುಗಳಿವೆ ಎಂದು ತಿಳಿದುಕೊಳ್ಳುವುದು.

ಚಟುವಟಿಕೆ - ಕಾಗದವನ್ನುಪಯೋಗಿಸಿ ಉಡುಪುಗಳ ಮಾದರಿಯನ್ನು ನಿರ್ಮಿಸುವುದು

ಚಟುವಟಿಕಾ ರೀತಿ

ಶಿಲುಬೆಯ ಆಕಾರದಲ್ಲಿ ಕಾರ್ಡ್ ಬೋರ್ಡ್ ತುಂಡುಗಳನ್ನು ಕತ್ತರಿಸಿ (ಚಿತ್ರ 1). ಚಿತ್ರ 2ರಲ್ಲಿ ತೋರಿಸಿರುವಂತೆ ಗಂಡು ಮಗು ಮತ್ತು ಹೆಣ್ಣು ಮಗುವಿನ ತಲೆಯ ಚಿತ್ರಗಳನ್ನು ವಾರ್ತಾ ಪತ್ರಿಕೆ ಅಥವಾ ಮ್ಯಾಗಝಿನ್‌ನಿಂದ ಕತ್ತರಿಸಿ ತೆಗೆದು (ಚಿತ್ರ 3)ರಲ್ಲಿ ತೋರಿಸಿರುವಂತೆ ಅಂಟಿಸಬಹುದು. ಮ್ಯಾಗಸಿನ್ ಕಾಗದ ಅಥವಾ ವಾರ್ತಾ ಪತ್ರಿಕೆಯ ಕಾಗದವನ್ನು ಚಿತ್ರ 4ರಲ್ಲಿ ತೋರಿಸಿರುವಂತೆ ಎರಡಾಗಿ ಮಡಚಿ (ಚಿತ್ರ 5) a,b,c,dಯಲ್ಲಿ ತೋರಿಸಿರುವಂತೆ ಕತ್ತರಿಸುವುದು. ಇದನ್ನು ಮೊದಲು ತಯಾರಿಸಿದ ರೂಪಗಳಿಗೆ ಅಂಟಿಸಿದಾಗ ವಿವಿಧ ರೀತಿಯ ಉಡುಪುಗಳಾಗಿ ಬದಲಾಗುವುದು. ಗಂಡು ಮಗುವಿನ ಚಿತ್ರಕ್ಕನುಗುಣವಾದ ಉಡುಪುಗಳನ್ನು ತಯಾರಿಸಿದರೆ ಗಂಡು ಮಕ್ಕಳ ಮತ್ತು ಹೆಣ್ಣು ಮಕ್ಕಳ ಉಡುಪುಗಳ ವ್ಯತ್ಯಾಸಗಳನ್ನು ತಿಳಿದುಕೊಳ್ಳಬಹುದು.

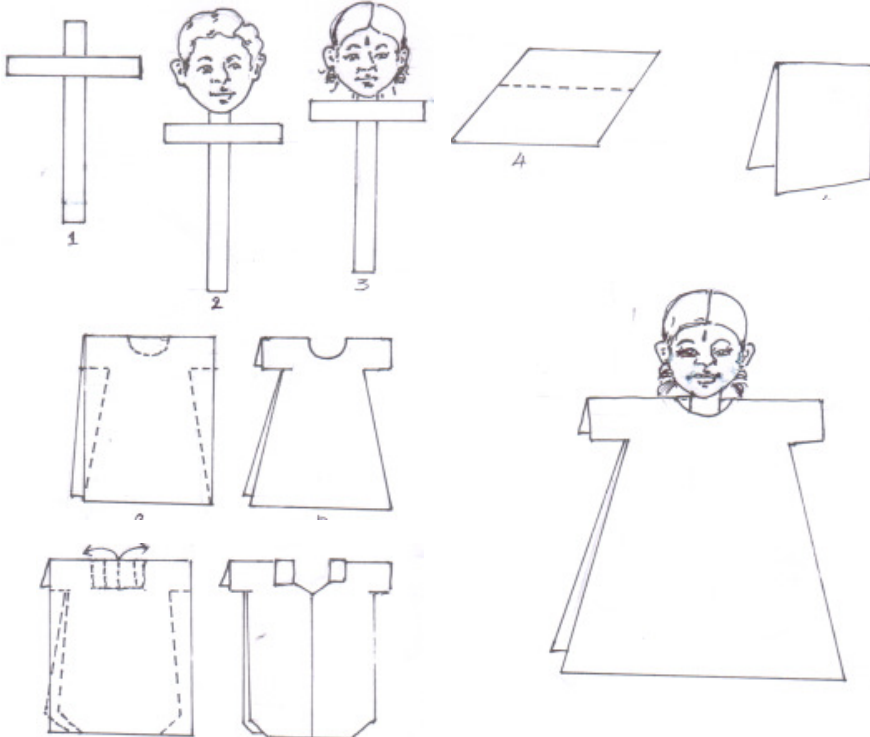

ಕಲಿಕಾ ಸಾಧನೆಗಳು

- ವಿವಿಧ ರೀತಿಯ ಉಡುಪುಗಳನ್ನು ವ್ಯತ್ಯಸ್ತವಾದ ಕಾಲಾವಧಿಗಳಲ್ಲಿ ಉಪಯೋಗಿಸುವುದು ಎಂದು ತಿಳಿದುಕೊಳ್ಳುವುದು.
- ವ್ಯತ್ಯಸ್ತವಾದ ಕೆಲಸಗಳಿಗೆ ಅನುಗುಣವಾದ ಉಡುಪುಗಳಿವೆ ಎಂದು ತಿಳಿದುಕೊಳ್ಳುವುದು.

ಮಂಡಲ 4 - ವಸತಿ

ಪ್ರಾಣಿ, ಪಕ್ಷಿಗಳ ಮತ್ತು ಮನುಷ್ಯರ ವಿವಿಧ ರೀತಿಯ ವಸತಿಗಳ ಕುರಿತು ತಿಳಿದುಕೊಳ್ಳುವುದು ಮತ್ತು ಅವುಗಳ ನಿರ್ಮಾಣಕ್ಕೆ ಬೇಕಾಗುವ ಕಚ್ಚಾವಸ್ತುಗಳನ್ನು ಗುರುತಿಸುವರು. ಇವುಗಳ ಕೆಲವು ಮಾದರಿಗಳ ನಿರ್ಮಾಣದ ಮೂಲಕ ಮಗು ಪ್ರಕೃತಿಯನ್ನು ಹತ್ತಿರದಿಂದ ತಿಳಿಯುವುದು ಮತ್ತು ಜೀವಿಗಳೊಂದಿಗೆ ಆತ್ಮೀಯತೆ ಬೆಳೆಸುವುದು. ಈ ಯೋಜನೆಯನ್ನು ಗುರಿಯಾಗಿದೆ.

LO : 3.4.1 ವಿವಿಧ ಜೀವಿಗಳ ವಾಸಸ್ಥಳಗಳ ಚಿತ್ರಗಳನ್ನು ಸಂಗ್ರಹಿಸುವುದು, ಚಿತ್ರಗಳನ್ನು ರಚಿಸುವುದು, ಮಾದರಿಗಳನ್ನು ನಿರ್ಮಿಸುವುದು.

- ಚಟುವಟಿಕೆ** : ಗುಬ್ಬಿಚ್ಚಿಯ ಗೂಡು ನಿರ್ಮಾಣ
- ಪ್ರಕ್ರಿಯೆ** :
 - ಚರ್ಚೆ - ವಸತಿ ಯಾಕೆ ? ಮನುಷ್ಯರಿಗೆ ಮಾತ್ರವೋ ವಸತಿ ಇರುವುದು.
 - ಮಾದರಿ ನಿರ್ಮಾಣ
- ಚಟುವಟಿಕಾ ರೀತಿ** : ವೈಯಕ್ತಿಕ
- ಸಾಮಗ್ರಿಗಳು** :
 - ಒಂದು ಲೀಟರ್ ಮಿನರಲ್ ವಾಟರ್ ಬಾಟಲಿ
 - ತೆಂಗಿನಕಾಯಿ ಹುರಿ
 - ನೂಲು
 - ಕತ್ತರಿ, ಚೂರಿ

ಆಶಯ

- ಪ್ರಕೃತಿಯಲ್ಲಿರುವ ಜೀವಿಗಳ ವಾಸಸ್ಥಳಗಳನ್ನು ಹತ್ತಿರದಿಂದ ತಿಳಿಯಲು ಸಾಧ್ಯವಾಗುವುದು.
- ಸಹಜಜೀವಿಗಳೊಂದಿಗೆ ಆತ್ಮೀಯತೆ ಬೆಳೆಸುವುದು.
- ವಾಸಸ್ಥಳಗಳ ವಿಶೇಷತೆಗಳನ್ನು ತಿಳಿದುಕೊಳ್ಳುವುದು.

ಚಟುವಟಿಕಾ ವಿಧಾನ

ಬಾಟಲಿಯನ್ನು ಎರಡಾಗಿ ತುಂಡು ಮಾಡುವುದು. ಚಿತ್ರ 1. ಚಿತ್ರ 2ರಲ್ಲಿ ತೋರಿಸಿರುವಂತೆ ತುಂಡು ಮಾಡಿದ ಎರಡನೇ ಭಾಗವನ್ನು ಒಂದರೊಳಗೆ ತುರುಕಿಸಿ ಬಾಟಲಿಯ ಉದ್ದವನ್ನು ಕಡಿಮೆ ಮಾಡುವುದು. ಬಾಟಲಿಯ ಮಧ್ಯಭಾಗದಲ್ಲಿ ಗುಬ್ಬಿಚ್ಚಿ ಒಳಹೋಗುವ ರೀತಿಯಲ್ಲಿ ಕತ್ತರಿ ಉಪಯೋಗಿಸಿ ರಂಧ್ರ ಮಾಡುವುದು. ಚಿತ್ರ 3.ರಲ್ಲಿ ತೋರಿಸಿರುವಂತೆ ತೆಂಗಿನ ಹುರಿಯನ್ನು ಬಾಟಲಿಯ ಮೇಲೆ ಕಟ್ಟುವುದು. ಬಾಗಿಲಿನ ಭಾಗವನ್ನು ಕತ್ತರಿಸಿ ಉಪಯೋಗಿಸಿ ಸರಿ ಮಾಡುವುದು.

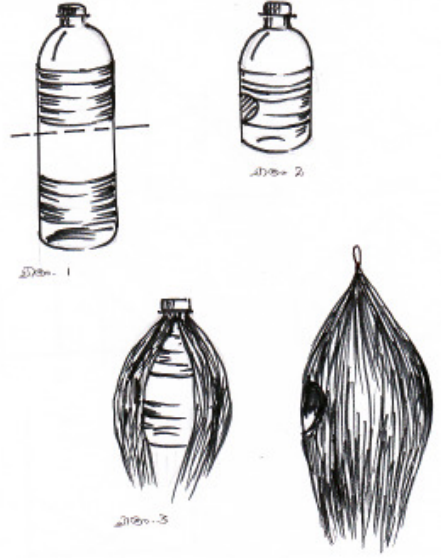

ಕಲಿಕಾ ಸಾಧನೆಗಳು

- ನಿರೀಕ್ಷಣಾ ಸಾಮರ್ಥ್ಯ
- ಜೀವಿಗಳೊಂದಿಗೆ ಆತ್ಮೀಯತೆ
- ಪ್ರಕೃತಿಯನ್ನು ಹತ್ತಿರದಿಂದ ತಿಳಿದುಕೊಳ್ಳುವುದು.

ಚಟುವಟಿಕೆ 2 – ಮನೆಯ ಮಾದರಿ ನಿರ್ಮಾಣ

ಸಾಮಗ್ರಿಗಳು : • ಚಾರ್ಟ್ ಪೇಪರ್, ಚೂರಿ, ಸೈಚ್ ಪೆನ್

ಚಟುವಟಿಕಾ ವಿಧಾನ

- ಚೌಕಾಕಾರದ ಕಾಗದವನ್ನು ಮೂಲೆಯಿಂದ ಮೂಲೆಗೆ ಮಡಚುವುದು (ಚಿತ್ರ A) ತ್ರಿಕೋನಾಕೃತಿ ಲಭಿಸುವುದು (ಚಿತ್ರ B) ಈ ರೀತಿಯ ಎರಡು ತ್ರಿಕೋನಗಳನ್ನು ನಿರ್ಮಿಸಿ ಮಧ್ಯಕ್ಕೆ ಮಡಚಿ ಇರಿಸುವುದು. (ಚಿತ್ರ C).
- ನಿರ್ಮಿಸಿದ ಎರಡು ತ್ರಿಕೋನಗಳು ಒಂದರೊಳಗೆ ಇನ್ನೊಂದನ್ನು ಸಿಲುಕಿಸುವುದು (ಚಿತ್ರ E).

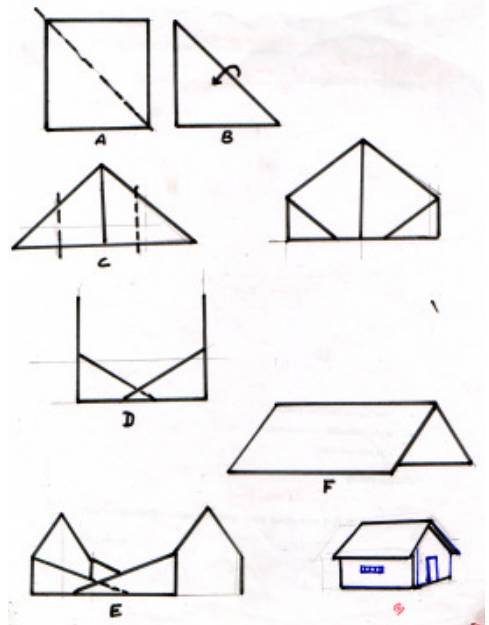

- ಒಂದು ಆಯತಾಕಾರದ ಕಾಗದವನ್ನು ಸರಿ ಅರ್ಧ ಮಾಡಿ ಮಡಚಿ (ಚಿತ್ರ F) ಮೊದಲು ರಚಿಸಿದ ತ್ರಿಕೋನದ (ಚಿತ್ರ D) ಮೇಲೆ ತಲೆಕೆಳಗಾಗಿರಿಸುವುದು.
- ಚಿತ್ರ (G) ಯಲ್ಲಿ ತೋರಿಸಿರುವಂತೆ ಬಾಗಿಲು ಮತ್ತು ಕಿಟಕಿಗಳನ್ನು ರಚಿಸಿ ಅಂದವಾಗಿಸುವುದು.

ಟಿಪ್ಪಣಿ

ಗೂಡು ಕಟ್ಟುವ ಜೀವಿಗಳ ಮತ್ತು ಗೂಡು ಕಟ್ಟದ ಜೀವಿಗಳ ಕುರಿತು ಚರ್ಚೆ ನಡೆಸುವುದು. ಮಕ್ಕಳು ವಿವಿಧ ರೀತಿಯ ಗೂಡುಗಳನ್ನು ವಾರ್ತಾ ಪತ್ರಿಕೆ, ಮಾಸಿಕೆಗಳಿಂದ ಕತ್ತರಿಸಿ ಸಂಗ್ರಹಿಸುವುದು. ಇವುಗಳನ್ನು ಪಯೋಗಿಸಿ ಆಲ್ಬಂ ನಿರ್ಮಿಸುವ.

ಕಾಗದಗಳು, ಬೆಂಕಿ ಪೆಟ್ಟಿಗೆ ಮತ್ತು ಚಿಕ್ಕ ಪೆಟ್ಟಿಗೆಗಳನ್ನು ಪಯೋಗಿಸಿ ವಿವಿಧ ರೀತಿಯ ಮನೆಗಳ ಮಾದರಿಗಳನ್ನು ನಿರ್ಮಿಸುವುದು, ಅವುಗಳಿಗೆ ಬಣ್ಣ ಕೊಡುವುದು ಅಥವಾ ಯೋಗ್ಯವಾದ ಬಣ್ಣದ ಕಾಗದವನ್ನು ಅಂಟಿಸಬಹುದು.

ಮೌಲ್ಯ ನಿರ್ಣಯ

- ವಿವಿಧ ರೀತಿಯ ಮನೆಗಳ ಕುರಿತು ತಿಳುವಳಿಕೆ
- ಉತ್ಪನ್ನ

ಮಂಡಲ 5 - ಮನರಂಜನೆ

ಕಾಗದ ಮಡಚುವ ಕಲೆಯ ಮೂಲಕ ಒರಿಗಾಮಿ ಪರಿಚಯಿಸುವುದು. ಯಾವುದೇ ಉಪಕರಣಗಳನ್ನು ಬಳಸದೆ ಕಾಗದವನ್ನು ಮಡಚಿ ಒರಿಗಾಮಿ ರೂಪಗಳನ್ನು ನಿರ್ಮಿಸುವುದು. ಈ ಭಾಗದಲ್ಲಿ ಚಲಿಸುವ ಒರಿಗಾಮಿ ಮಾದರಿಗಳನ್ನು ಪರಿಚಯಿಸಲಾಗಿದೆ.

LO : 3.5.1. ಒರಿಗಾಮಿ ರೂಪಗಳನ್ನು ನಿರ್ಮಿಸುವುದು (ಚಲಿಸುವವುಗಳು ಒಳಗೊಂಡು)

ಚಟುವಟಿಕೆ : ಚಲಿಸುವ ಒರಿಗಾಮಿ ರೂಪಗಳನ್ನು ನಿರ್ಮಿಸುವುದು.

ಪ್ರಕ್ರಿಯೆ :

- ಚರ್ಚೆ - ಒರಿಗಾಮಿ ಯಾವ ದೇಶದ ಕಲಾರೂಪವಾಗಿದೆ? ವಿಶೇಷತೆ ಏನು?
- ಒರಿಗಾಮಿ ರೂಪಗಳನ್ನು ನಿರ್ಮಿಸುವುದು.

ಚಟುವಟಿಕಾ ರೀತಿ : ವೈಯಕ್ತಿಕ

ಸಾಮಗ್ರಿಗಳು :

- A4 ಕಾಗದ
- ಅಂಟು

ಆಶಯಗಳು

- ಜ್ಯಾಮಿತೀಯ ರೂಪಗಳನ್ನು ಪರಿಚಯಿಸಿಕೊಳ್ಳುವುದು.
- ಉಪಕರಣಗಳನ್ನು ಬಳಸದೆ ಕಾಗದ ಮಡಚಿ ಉತ್ಪನ್ನಗಳನ್ನು ತಯಾರಿಸುವುದು.

ಚಟುವಟಿಕಾ ವಿಧಾನ

A4 ಕಾಗದದಿಂದ ಒಂದು ಚೌಕವನ್ನು ಕತ್ತರಿಸುವುದು. ಚಿತ್ರ 1ರಲ್ಲಿ ತೋರಿಸಿರುವಂತೆ **AB** ಯ ಮೂಲಕ ಎರಡಾಗಿ ಮಡಚುವುದು. ಚಿತ್ರ 2ರಲ್ಲಿ ತೋರಿಸಿರುವಂತೆ ಎರಡೂ ಬದಿಗಳಲ್ಲಿ ಪುನಃ ಎರಡಾಗಿ ಮಡಚುವುದು (ಚಿತ್ರ 3) ಈ ರೂಪವನ್ನು ಒಳಭಾಗಕ್ಕೆ ಎರಡಾಗಿ ಮಡಚುವುದು. ಚಿತ್ರ 4ರಲ್ಲಿ ತೋರಿಸಿರುವ ರೇಖೆಯ ಮೂಲಕ ಮೇಲಕ್ಕೆ ಮಡಚುವುದು. ಈ ಮಡಿಕೆಯನ್ನು ಬಿಡಿಸಿ (ಚಿತ್ರ 5) ಹೊರಭಾಗಕ್ಕೆ ಮಡಚಿ ಇಡುವುದು. ಚಿತ್ರ 5ರಲ್ಲಿ ತೋರಿಸಿರುವ ರೇಖೆಯ ಮೂಲಕ ಪುನಃ ಮಡಚುವುದು ಮತ್ತು ಈ ಮಡಚನ್ನು ಬಿಡಿಸಿ ಹೊರಭಾಗಕ್ಕೆ ಮಡಚುವುದು.

ಬಳಿಕ ಚೌಕವನ್ನು ಕತ್ತರಿಸಿ ಉಳಿದ ಕಾಗದವನ್ನು ಚಿತ್ರ 6ರಲ್ಲಿ ತೋರಿಸಿರುವಂತೆ ಒಂದು ಮೂಲೆಯಿಂದ ಚಿಕ್ಕದಾಗಿ ಸುರುಟಿ ರೋಲ್ ಮಾಡಿ (ಚಿತ್ರ 7) ಗಮ್ ಹಾಕಿ ಅಂಟಿಸುವುದು. ಚಿತ್ರ 8ರಲ್ಲಿ ಗುರುತಿಸಿರುವಂತೆ ಮಧ್ಯಭಾಗದಲ್ಲಿ ಎರಡು ಸೆ.ಮೀ. ಅಗಲದಲ್ಲಿ ಪೇಪರ್ ರೋಲ್‌ನ ಮಧ್ಯದ ವರೆಗೆ ಎರಡು ಗಾಯಗಳನ್ನು ಮಾಡಿ ಈ ಭಾಗಗಳನ್ನು ಕೆಳಕ್ಕೆ ಮಡಚಿ ಇಡುವುದು. ಚಿತ್ರ 9ರಲ್ಲಿ ತೋರಿಸಿರುವಂತೆ ಮಡಚಿ ಗಿಳಿಯ ಅಡಿಭಾಗದಲ್ಲಿ ಅಂಟಿಸುವುದು. ಒಣಗಿದ ಬಳಿಕ ಪೇಪರ್ ರೋಲ್‌ನ ಒಂದು ಬದಿಯಲ್ಲಿ ಹಿಡಿದುಕೊಂಡು ಇನ್ನೊಂದು ಬದಿಯನ್ನು ಚಲಿಸುವಂತೆ ವಾಡಬಹುದು. ಇದರಿಂದ ಪಾತ್ರೆಯಿಂದ ಧಾನ್ಯಗಳನ್ನು ಕುಕ್ಕಿ ತಿನ್ನುವುದನ್ನು ತೋರಿಸಲು ಸಾಧ್ಯವಾಗಬಹುದು.

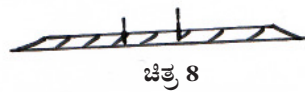
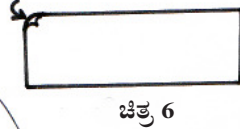
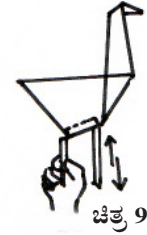
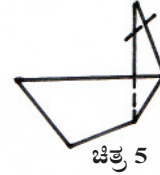
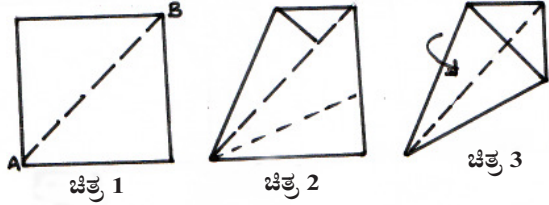

ಮೌಲ್ಯ ನಿರ್ಣಯ

- ಉತ್ಪನ್ನ
- ಭಾಗವಹಿಸುವಿಕೆ

ಕಲಿಕಾ ಸಾಧನೆಗಳು

- ಪೇಶಿಗಳ ಚಲನೆ
- ಗಣಿತ ರೂಪಗಳನ್ನು ಪರಿಚಯಿಸಿಕೊಳ್ಳುವುದು.

ಮಂಡಲ - 6 ಸೇವೆ ಉಪಯೋಗಪ್ರದವಾದ

ವಸ್ತುಗಳ ನಿರ್ಮಾಣ

ನಮ್ಮ ಸುತ್ತಮುತ್ತಲ ಕಂಡುಬರುವ ಉಪಯೋಗಶೂನ್ಯವೆಂದು ಭಾವಿಸುವ ವಸ್ತುಗಳನ್ನು ಉಪಯೋಗಿಸಿ ಬಹಳ ಪರಿಣಾಮಕಾರಿಯೂ ಉಪಯೋಗಪ್ರದವೂ ಆದ ಅನೇಕ ವಸ್ತುಗಳನ್ನು ನಿರ್ಮಿಸಬಹುದೆಂದು ತಿಳಿದುಕೊಳ್ಳುವುದು. ಇದಕ್ಕೆ ಉದಾಹರಣೆಯಾಗಿ ಒಂದು 'ವಾಲ್ ಹ್ಯಾಂಗರ್'ನ ನಿರ್ಮಾಣವನ್ನು ಈ ಭಾಗದಲ್ಲಿ ಕೊಡಲಾಗಿದೆ.

LO : 3.6.1 ಅಲಂಕಾರ ವಸ್ತುಗಳನ್ನು ನಿರ್ಮಿಸುವುದು.

- ಉಪಯೋಗ ಶೂನ್ಯವೆಂದು ಭಾವಿಸುವ ವಸ್ತುಗಳ ಮರುಬಳಕೆ
- ಪಕ್ಷಿಗಳ ನಿರೀಕ್ಷಣಾ ಸಾಮರ್ಥ್ಯ

ಚಟುವಟಿಕೆ : ವಾಲ್ ಹ್ಯಾಂಗರ್ ನಿರ್ಮಾಣ

ಪ್ರಕ್ರಿಯೆ :

- ಮನೆಯಲ್ಲಿ ಮತ್ತು ತರಗತಿ ಕೋಣೆಯಲ್ಲಿ ಅಲಂಕರಿಸಲು ಬೇಕಾದ ವಸ್ತುಗಳನ್ನು ಪಟ್ಟಿ ಮಾಡುವುದು.

- ನಿರ್ಮಾಣ

ಚಟುವಟಿಕಾ ರೀತಿ : ವೈಯಕ್ತಿಕ

ಸಾಮಗ್ರಿಗಳು :

- ಸ್ಟ್ರೋ ಬೋರ್ಡ್ ತುಂಡುಗಳು (ಶರ್ಟ್ ಪ್ಯಾಕ್ ಮಾಡಿ ಬರುವ ಸ್ಟ್ರೋ ಬೋರ್ಡ್)

- ಪೇಪರ್ ಗ್ಲಾಸ್

- ಕತ್ತರಿ, ಅಂಟು, ಉಪಯೋಗಶೂನ್ಯವಾದ ಅಂದದ ಬೆಳಕು

- ಪಕ್ಷಿಗಳ ಗರಿ

ನಿರ್ಮಾಣ ರೀತಿ

ಸ್ಟ್ರೋ ಬೋರ್ಡ್ ತುಂಡನ್ನು ಅಗತ್ಯವಾದ ಅಳತೆಯಲ್ಲಿ ತುಂಡು ಮಾಡುವುದು (ಚಿತ್ರ 1) ಬಳಿಕ ಸಂಗ್ರಹಿಸಿದ ಅಂದದ ಬಟ್ಟೆಯಿಂದ ಸ್ಟ್ರೋ ಬೋರ್ಡ್‌ನ್ನು ಮುಚ್ಚಿ ಅಂಟಿಸುವುದು. ಅದರ ಮುಂಭಾಗದಲ್ಲಿ ಚಿತ್ರ 3ರಲ್ಲಿ ತೋರಿಸಿರುವಂತೆ ಪೇಪರ್ ಗ್ಲಾಸ್‌ನ್ನು ತುಂಡು ಮಾಡುವುದು. ತುಂಡು ಮಾಡಿದ ಗ್ಲಾಸಿನ ಅರ್ಧಭಾಗವನ್ನು ಚಿತ್ರ 4ರಲ್ಲಿ ತೋರಿಸಿರುವಂತೆ ಮೊದಲು ತಯಾರಿಸಿದ ಬೋರ್ಡ್‌ನ ಅರ್ಧಕ್ಕಿಂತ ಕೆಳಗೆ ಗ್ಲಾಸಿನ ಬಾಯಿ ಮೇಲಕ್ಕಿರುವಂತೆ ಅಂಟಿಸುವುದು. ನಂತರ ನಾವು ಸಂಗ್ರಹಿಸಿದ ಗರಿಗಳನ್ನು ಚಿತ್ರ 5ರಲ್ಲಿ ತೋರಿಸಿರುವಂತೆ ಅಂಟಿಸಿ ಅಂದವಾಗಿಸುವುದು. ಚಿತ್ರ 6ರಲ್ಲಿ ಇರುವಂತೆ 'ವಾಲ್ ಹ್ಯಾಂಗರ್'ನ್ನು ಪೂರ್ತಿಗೊಳಿಸುವುದು. ಇದರಲ್ಲಿ ಹೂಗಳು, ಇತರ ಅಂದವಾದ ವಸ್ತುಗಳಿಂದ ಅಲಂಕರಿಸಬಹುದು. ಚಟುವಟಿಕಾ ಡೈರಿ ಬರೆಯಬೇಕು.

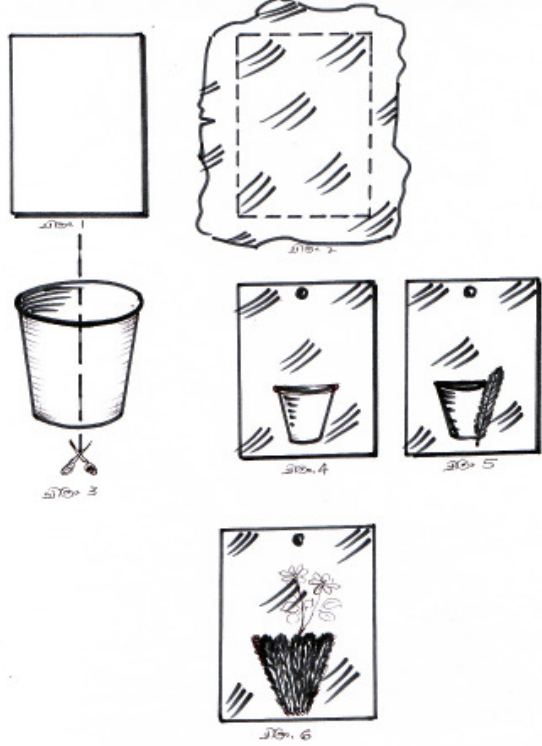

ಮೌಲ್ಯ ನಿರ್ಣಯ

ಉತ್ಪನ್ನ, ನಿರ್ಮಾಣ ನೈಪುಣ್ಯ

ಕಲಿಕಾ ಸಾಧನೆಗಳು

- ವ್ಯತ್ಯಸ್ತ ಉಪಕರಣಗಳನ್ನು ಉಪಯೋಗಿಸುವ ಸಾಮರ್ಥ್ಯ ಗಳಿಸುವುದು.
- ಉಪಯೋಗ ಶೂನ್ಯವೆಂದು ಭಾವಿಸುವ ವಸ್ತುಗಳನ್ನು ಉಪಯೋಗಿಸಿ ಒಂದು ಹೊಸ ಉತ್ಪನ್ನವನ್ನು ತಯಾರಿಸುವುದು.

ವೃತ್ತಿ ಕಲಿಕಾ ಚಟುವಟಿಕೆಗಳು

ತರಗತಿ

4

ವೃತ್ತಿ ಕಲಿಕಾ ಪಠ್ಯಕ್ರಮ

ಸಿಲೆಬಸ್ ಗ್ರಿಡ್

ಮಂಡಲ 1 - ಆಹಾರ ಮತ್ತು ಕೃಷಿ				
ಕ್ರ.ಸಂಖ್ಯೆ	ಕಲಿಕಾ ಸಾಧನೆಗಳು	ಆಶಯಗಳು/ಕೌಶಲಗಳು	ಪ್ರಕ್ರಿಯೆ	ಮೌಲ್ಯ ನಿರ್ಣಯ
4.1.1	ವಿವಿಧ ಕಾಲಗಳಲ್ಲಿ ಲಭ್ಯವಿರುವ ಆಹಾರ ಪದಾರ್ಥಗಳನ್ನು ಹಾಳಾಗದಂತೆ ತೆಗೆದಿಡುವುದು.	ವಿವಿಧ ಕಾಲಗಳಲ್ಲಿ ಲಭ್ಯವಿರುವ ಆಹಾರ ಪದಾರ್ಥಗಳನ್ನು ಹಾಳಾಗದಂತೆ ತೆಗೆದಿಡುವ ವಿಧಾನಗಳು.	ಚರ್ಚೆ, ವಿವಿಧ ಕಾಲಗಳಲ್ಲಿ ಲಭ್ಯವಿರುವ ಆಹಾರಗಳ ಪಟ್ಟಿ ತಯಾರಿಸುವುದು, ಸಂಗ್ರಹ, ಅಡುಗೆ ಟಿಪ್ಪಣಿಗಳು	ಚರ್ಚೆ ಭಾಗವಹಿಸುವಿಕೆ
4.1.2	ತರಕಾರಿ ತೋಟ ಮತ್ತು ಔಷಧಿ ತೋಟಕ್ಕೆ ಅಗತ್ಯವಾದ ವಿವಿಧ ರೀತಿಯ ಹೂ ಕುಂಡಗಳನ್ನು ನಿರ್ಮಿಸುವುದು.	ತರಕಾರಿ ತೋಟ ಮತ್ತು ಔಷಧಿ ತೋಟಗಳ ನಿರ್ಮಾಣ, ಪರಿಪಾಲನೆ.	ಉಪಕರಣಗಳನ್ನು ಉಪಯೋಗಿಸುವುದು, ಬೆಳೆಗಳ ನಿಖರ ಪರಿಪಾಲನೆ ಸಂಗ್ರಹ	ಚರ್ಚೆಯಲ್ಲಿ ಭಾಗವಹಿಸುವಿಕೆ ನಿರೀಕ್ಷಣೆ ಉತ್ಪನ್ನ
ಮಂಡಲ 2 - ಆರೋಗ್ಯ ಮತ್ತು ಆರೋಗ್ಯ ಸಂರಕ್ಷಣೆ				
ಕ್ರ.ಸಂಖ್ಯೆ	ಕಲಿಕಾ ಸಾಧನೆಗಳು	ಆಶಯಗಳು/ಕೌಶಲಗಳು	ಪ್ರಕ್ರಿಯೆ	ಮೌಲ್ಯ ನಿರ್ಣಯ
4.2.1	ಪರಿಸರವನ್ನು ಶುಚಿಗೊಳಿಸುವ ಮತ್ತು ಅಂದಗೊಳಿಸುವ ಚಟುವಟಿಕೆಗಳಲ್ಲಿ ತೊಡಗುವುದು.	ವಿವಿಧ ಮಲನೀಕರಣ ಸಂದರ್ಭಗಳನ್ನು ಕಂಡು ಕೊಳ್ಳುವುದು ಮಾಲಿನ್ಯಗಳನ್ನು ವರ್ಗೀಕರಿಸಿ ಸಂಸ್ಕರಿಸುವುದು ಮಾಲಿನ್ಯ ಸಂಸ್ಕರಣಾ ವಿಧಾನಗಳ ಕುರಿತು ಮಾಹಿತಿ.	ಚರ್ಚೆ ಮಾಲಿನ್ಯ ಸಂಸ್ಕರಣೆಗೆ ಸಂಬಂಧಿಸಿದ ವಿವಿಧ ಉಪಕರಣಗಳನ್ನು ಮತ್ತು ಸಾಮಗ್ರಿಗಳನ್ನು ಪರಿಚಯಿಸಿಕೊಳ್ಳುವುದು	ಭಾಗವಹಿಸುವಿಕೆ ನಿರೀಕ್ಷಣೆ

ಮಂಡಲ 3 - ಬಟ್ಟೆ

ಕ್ರ.ಸಂಖ್ಯೆ	ಕಲಿಕಾ ಸಾಧನೆಗಳು	ಆಶಯಗಳು/ಕೌಶಲಗಳು	ಪ್ರಕ್ರಿಯೆ	ಮೌಲ್ಯ ನಿರ್ಣಯ
4.3.1	ವಿವಿಧ ರೀತಿಯ ತರಕಾರಿಗಳು, ಬಣ್ಣವನ್ನು ಉಪಯೋಗಿಸಿ ಟೇಬಲ್ ಕ್ಲೋತ್, ಶಾಲುಗಳನ್ನು ಅಲಂಕರಿಸುವುದು	ಬಟ್ಟೆಯ ಮೇಲೆ ಪ್ರಿಂಟಿಂಗ್, ಬಣ್ಣಗಳ ಸಂಯೋಜನೆ, ಡಿಸೈನ್ ಶಯಾರಿಯ ಕುರಿತು ತಿಳಿದುಕೊಳ್ಳುವುದು.	ಚರ್ಚೆ, ಸಂಗ್ರಹ, ಪ್ರದರ್ಶನ	ಉತ್ಪನ್ನ, ಭಾಗವಹಿಸುವಿಕೆ

ಮಂಡಲ 4 - ವಸತಿ

ಕ್ರ.ಸಂಖ್ಯೆ	ಕಲಿಕಾ ಸಾಧನೆಗಳು	ಆಶಯಗಳು/ಕೌಶಲಗಳು	ಪ್ರಕ್ರಿಯೆ	ಮೌಲ್ಯ ನಿರ್ಣಯ
4.4.1	ಸೂಕ್ಷ್ಮವಾದ ವಸ್ತುಗಳನ್ನು ಉಪಯೋಗಿಸಿ ಮನೆಯ ವಿವಿಧ ಮಾದರಿಗಳನ್ನು ನಿರ್ಮಿಸುವುದು	ಮನೆಯ ವಿವಿಧ ಮಾದರಿಗಳು, ಮನೆಯ ನಿರ್ಮಾಣದ ಹಂತಗಳು, ಮಾದರಿ ನಿರ್ಮಾಣದ ಸಾಮಗ್ರಿಗಳು, ಅಂದಗೊಳಿಸುವುದು, ಕಡಿಮೆ ವೆಚ್ಚದ ವಸ್ತುಗಳ ನಿರ್ಮಾಣ.	ಚರ್ಚೆ, ಸಂಗ್ರಹ, ಪ್ರದರ್ಶನ	ಚರ್ಚೆಯಲ್ಲಿ ಭಾಗವಹಿಸುವಿಕೆ, ಸಾಮಗ್ರಿಗಳ ಆಯ್ಕೆ ಮತ್ತು ಉಪಯೋಗ, ನಿರ್ಮಾಣ ನೈಪುಣ್ಯ.

ಮಂಡಲ 5- ಮನೋರಂಜನೆ

ಕ್ರ.ಸಂಖ್ಯೆ	ಕಲಿಕಾ ಸಾಧನೆಗಳು	ಆಶಯಗಳು/ಕೌಶಲಗಳು	ಪ್ರಕ್ರಿಯೆ	ಮೌಲ್ಯ ನಿರ್ಣಯ
4.5.1	ಮುಖವಾಡ, ಗೊಂಬೆಗಳು, ವಾದ್ಯೋಪಕರಣಗಳು ಮೊದಲಾದವುಗಳನ್ನು ನಿರ್ಮಿಸುವುದು.	ಮುಖವಾಡ, ಬೊಂಬೆಗಳು, ವಾದ್ಯೋಪಕರಣಗಳು ಎಂಬಿವುಗಳ ಮಾದರಿಗಳನ್ನು ನಿರ್ಮಿಸುವುದು. ನಿರ್ಮಿಸಿದ ವಸ್ತುಗಳನ್ನು ವಿವಿಧ ರೀತಿಯಲ್ಲಿರುವ ಆವಿಷ್ಕಾರಗಳಿಗೆ ಉಪಯೋಗಿಸುವುದು.ಉಪಕರಣಗಳನ್ನು ಸಂರಕ್ಷಿಸುವುದು.	ಚರ್ಚೆ, ಸಿ.ಡಿ. ಚಿತ್ರಗಳ ನೀರಿನಿಂದ ಆಯೋಜನೆ ಪಕ್ಷಿ ವ್ಯುಗಾಧಿಗಳ ಮುಖವಾಡವನ್ನು ನಿರ್ಮಿಸುವುದು. ಉಪಯೋಗಿಸುವುದು. ವಿವಿಧ ವಾದ್ಯೋಪಕರಣಗಳ ಮಾದರಿಯನ್ನು ನಿರ್ಮಿಸುವುದು ಟಿಪ್ಪಣಿಗಳು ಸ್ವತಃ ಮೌಲ್ಯಮಾಪನ ಮಾಡುವುದು. ಪರಸ್ಪರ ಮೌಲ್ಯಮಾಪನ ಮಾಡುವುದು. ಚರ್ಚೆ, ಪೇಪರ್ ಫೋಲ್ಡಿಂಗ್ ಉತ್ಪನ್ನ ಚರ್ಚೆ ಆಯೋಜನೆ ನಿರ್ಮಾಣ, ಉಪಯೋಗ ಸ್ವತಃ ಮೌಲ್ಯಮಾಪನ, ಪರಸ್ಪರ ಮೌಲ್ಯಮಾಪನ ನಡೆಸುವುದು	ಚರ್ಚೆಯಲ್ಲಿ ಪಾಲ್ಗೊಳ್ಳುವಿಕೆ ನೀರಿನಿಂದ, ಉತ್ಪನ್ನಗಳ ಪ್ರದರ್ಶನ ವರ್ಕಾಡೆಯರಿ
4.5.2	ಸರಳವಾದ ಓರಿಗಾಮಿ ರೂಪಗಳನ್ನು ನಿರ್ಮಿಸುವುದು.	ಓರಿಗಾಮಿ ರೂಪಗಳು		ಭಾಗವಹಿಸುವಿಕೆ ಉತ್ಪನ್ನ
4.5.3	ಆವೇಷಣೆ, ವೈದದಹುಡಿ ಮೊದಲಾದವುಗಳನ್ನು ಪಯೋಗಿಸಿ ಕುತೂಹಲಕಾರಿಯಾದ ವಸ್ತುಗಳನ್ನು ನಿರ್ಮಿಸುವುದು.	ಆಟಿಕೆಗಳಲ್ಲಿನ ಸರಳವಾದ ರೂಪಗಳು, ಅವುಗಳ ಉಪಯೋಗ, ನಿರ್ಮಾಣ ರೀತಿ, ಸಾಮಗ್ರಿಗಳು		ಚರ್ಚೆಯಲ್ಲಿ ಭಾಗವಹಿಸುವಿಕೆ ನಿರ್ಮಾಣ ಶೈಲಿಯ ಉತ್ಪನ್ನ

ಮಂಡಲ 6- ಸೇವೆ, ಉಪಯೋಗ ಯೋಗ್ಯವಾದ ವಸ್ತುಗಳ ನಿರ್ಮಾಣ

ಕ್ರ.ಸಂಖ್ಯೆ	ಕಲಿಕಾ ಸಾಧನೆಗಳು	ಆಶಯಗಳು/ಕೌಶಲಗಳು	ಪ್ರಕ್ರಿಯೆ	ಮೌಲ್ಯ ನಿರ್ಣಯ
4.6.1	ಶುಭಾಶಯ ಕಾರ್ಡುಗಳು, ಕವರುಗಳು, ಅಲಂಕಾರಗಳು ಎಂಬಿವುಗಳನ್ನು ವಿವಿಧ ವಸ್ತುಗಳನ್ನುಪಯೋಗಿಸಿ ನಿರ್ಮಿಸುತ್ತಾರೆ.	<ul style="list-style-type: none"> • ದಿನಾಚರಣೆಗಳು, ಆಫೋಷಗಳು, ಶುಭಾಶಯ ಕಾಗದಗಳು, ಕವರುಗಳು, ಅಲಂಕಾರಗಳು • ಐಚುರ್ಯ ಕಡಿಮೆಯಾದ ಉಪಯೋಗ ಶೂನ್ಯವಾದ ಸ್ವೇಚನರಿ ವಸ್ತುಗಳ ನಿರ್ಮಾಣ ರೀತಿ ಬೇಕಾದ ಸಾಮಗ್ರಿಗಳು 	<ul style="list-style-type: none"> • ಚರ್ಚೆ • ಕಡಿಮೆ ವೆಚ್ಚವೂ ಸುತ್ತಮುತ್ತಲಿಂದ ಲಭ್ಯವಾಗುವಂತಹ ಅಲಂಕಾರ ವಸ್ತುಗಳು ಮತ್ತು ಉಪಕರಣಗಳನ್ನು ಸಂಗ್ರಹಿಸುವುದು. • ಶುಭಾಶಯ ಕಾರ್ಡುಗಳು ಕವರುಗಳು, ಅಲಂಕಾರ ವಸ್ತುಗಳು ಎಂಬಿವುಗಳ ನಿರ್ಮಾಣ, ಉಪಯೋಗ • ಸ್ವತಃ ಮೌಲ್ಯಮಾಪನ, ಪರಸ್ಪರ ಮೌಲ್ಯಮಾಪನ 	ಚರ್ಚೆಯಲ್ಲಿ ಪಾಲ್ಗೊಳ್ಳುವುದು ನಿರ್ಮಾಣ ಘಟ್ಟಗಳು ವೈವಿಧ್ಯವಾದ ಉತ್ಪನ್ನಗಳು

ಚಟುವಟಿಕೆಗಳು

ವಲಯ 1- ಆಹಾರ ಮತ್ತು ಕೃಷಿ

ವಿವಿಧ ಜಾತಿಯ ಹಣ್ಣು ಹಂಪಲುಗಳು ತರಕಾರಿಗಳು ಎಂಬಿವುಗಳು ಕಾಲಕ್ರಮವಾಗಿ ಸಿಗುವುದನ್ನು ಇತರ ಸಂದರ್ಭಗಳಲ್ಲಿ ಉಪಯೋಗಿಸಲು ಅದು ಹಾಳಾಗದಂತೆ ಸಂಸ್ಕರಿಸುವ ಸರಳವಾದ ರೀತಿಯನ್ನು ಈ ಭಾಗದಲ್ಲಿ ಪ್ರತಿಪಾದಿಸಲಾಗಿದೆ.

LO : 4.1.1. ವಿವಿಧ ಕಾಲಘಟ್ಟದಲ್ಲಿ ಲಭ್ಯವಾಗುವ ಆಹಾರ ಪದಾರ್ಥಗಳನ್ನು ಹಾಳಾಗದಂತೆ ಸಂಸ್ಕರಿಸುವುದು.

ಚಟುವಟಿಕೆ : ನೆಲ್ಲಿಕಾಯಿ ಉಪ್ಪಿನಲ್ಲಿ ಹಾಕುವುದು

ಪ್ರಕ್ರಿಯೆ :

- ಚರ್ಚೆ - ಕಾಲಾಕಾಲದಲ್ಲಿ ಲಭ್ಯವಾಗುವ ಆಹಾರ ಪದಾರ್ಥಗಳು ನಾಶವಾಗದೆ ಮುಂದಿನ ಕಾಲದಲ್ಲಿ ಹೇಗೆ ಉಪಯೋಗಿಸಬಹುದು.?
- ಸಂಸ್ಕರಿಸುವ ರೀತಿಗಳು ಯಾವುದೆಲ್ಲಾ?
- ಸಾಮಗ್ರಿಗಳನ್ನು ಸಂಗ್ರಹಿಸುವುದು.
- ನೆಲ್ಲಿಕಾಯಿ ಉಪ್ಪಿನಲ್ಲಿ ಹಾಕುವುದು.
- ಸಂಸ್ಕರಣ ರೀತಿ, ಟಿಪ್ಪಣಿ ಬರೆಯುವುದು/ಆಹಾರ ತಯಾರಿಯ ಟಿಪ್ಪಣಿ
- ನಿಶ್ಚಿತ ಕಾಲದನಂತರ ಉಪಯೋಗಿಸುವುದು

ಚಟುವಟಿಕೆಯ ರೀತಿ : ಸ್ವಂತವಾಗಿ

ಸಾಮಗ್ರಿಗಳು :

- ನೆಲ್ಲಿಕಾಯಿ
- ಗಾಂಧಾರಿ ಮೆಣಸು
- ಹುಡಿಉಪ್ಪು

ಸಂಸ್ಕರಣ ರೀತಿ

- ಕುದಿಸಿ ತಣಿಸಿದ ನೀರಿನಲ್ಲಿ ಬೇಕಾದಷ್ಟು ಉಪ್ಪಿನ ಹುಡಿ ಹಾಕಿ ಕರಗಿಸಿರಿ.
- ನೆಲ್ಲಿಕಾಯಿ ತೊಳೆದು ಉಜ್ಜಿ ದೊಡ್ಡ ಕುಪ್ಪಿಯಲ್ಲಿ ಮುಕ್ಕಾಲು ಭಾಗ ತುಂಬಿಸಿ
- ನೆಲ್ಲಿಕಾಯಿ ಹಾಕಿ ತುಂಬಿಸಿದ ಕುಪ್ಪಿಗೆ ಉಪ್ಪು ನೀರು ಹಾಕಿ. ಉಪ್ಪುನೀರು ಸ್ವಲ್ಪ ನೆಲ್ಲಿಕಾಯಿಗಿಂತ ಮೇಲೆ ನಿಲ್ಲಬೇಕು.
- ಗಾಂಧಾರಿ ಮೆಣಸು ಬೇಕಾದಷ್ಟು ಹಾಕಿ

- ಕುಪ್ಪಿ ಮುಚ್ಚಿಟ್ಟು ಒಂದು ವಾರ ಕಳೆದ ನಂತರ ಉಪಯೋಗಿಸಬಹುದು. ತೆಗೆಯುವಾಗ ಚಮಚವು ಒದ್ದೆಯಿರಬಾರದು.

ಇತರ ಚಟುವಟಿಕೆಗಳು

ಇದೇ ರೀತಿ ಕಾಡುವಾವಿನ ಮಿಡಿ, ಬಿಂಬುಳಿ, ಕಾರೆಕಾಯಿ, ಕರಂಡೆಕಾಯಿ, ಜಂಬುನೇರಳೆ ಮೊದಲಾದವುಗಳನ್ನು ಉಪ್ಪಿನಲ್ಲಿ ಹಾಕಿ ಉಪಯೋಗಿಸಬಹುದು. ಆಹಾರ ತಯಾರಿ ಟಿಪ್ಪಣಿ ತಯಾರಿ ಸುವಿರಲ್ಲವೇ?

ಮೌಲ್ಯಮಾಪನ

- ಉತ್ಪನ್ನ
- ತಯಾರಿಯ ವೈವಿಧ್ಯತೆ
- ಡಯರಿ ಟಿಪ್ಪಣಿ/ಆಹಾರ ತಯಾರಿಯ ಕುರಿತು

LO : 4.1.2 ಹಸಿರುತರಕಾರಿ ತೋಟ, ಔಷಧ ಸಸ್ಯಗಳ ತೋಟ ಇದಕ್ಕೆ ಬೇಕಾದ ವಿವಿಧ ತರದ ಹೂವಿನ ಮಡಿಕೆಗಳನ್ನು ನಿರ್ಮಿಸುವುದು.

ಚಟುವಟಿಕೆ : ಹೂವಿನ ಮಡಿಕೆಗಳನ್ನು ನಿರ್ಮಿಸಿ ಅದರಲ್ಲಿ ಹೂವಿನ ಗಿಡಗಳನ್ನು ಸಂರಕ್ಷಿಸುವುದು.

ಪ್ರಕ್ರಿಯೆ :

- ಚರ್ಚೆ - ಹೂವಿನ ಗಿಡಗಳು, ಔಷಧ ಸಸ್ಯಗಳು ಎಂಬಿವುಗಳನ್ನು ಹೂವಿನ ಮಡಿಕೆಗಳಲ್ಲಿ ಸಂರಕ್ಷಿಸುವ ರೀತಿ, ಹೂವಿನ ಮಡಿಕೆಗಳನ್ನು ತಯಾರಿಸುವ ರೀತಿ
- ಹೂವಿನ ಮಡಿಕೆಗಳ ನಿರ್ಮಾಣ
- ಗಿಡಗಳನ್ನು ಮತ್ತು ಸಸ್ಯಗಳನ್ನು ಹೂವಿನ ಮಡಿಕೆಗಳಲ್ಲಿ ಪರಿಪಾಲಿಸುವುದು.

ಚಟುವಟಿಕೆಯ ರೀತಿ : ಗುಂಪಾಗಿ/ಸ್ವಂತವಾಗಿ

ಸಾಮಗ್ರಿಗಳು :

- ಎರಡು ಲೀಟರ್ ತಂಪುಪಾನೀಯಗಳ ಪ್ಲಾಸ್ಟಿಕ್ ಬೋಟಲ್
- ಕತ್ತಿ
- ಹಳೆಯ ಬಟ್ಟೆ

ತಯಾರಿಸುವ ರೀತಿ

- ಎರಡು ಲೀಟರಿನ ಕುಪ್ಪಿ ತೆಗೆದು ಚಿತ್ರ (ಎ) ಯಲ್ಲಿ ಕಾಣುವ ರೀತಿ ಎರಡಾಗಿ ತುಂಡು ಮಾಡಬೇಕು
- ಚಿತ್ರ (ಬಿ)ಯಲ್ಲಿ ಕಾಣುವ ರೀತಿ ಕೆಳಭಾಗದಲ್ಲಿ ಅರ್ಧನೀರು ತುಂಬಿಸಿ
- ಚಿತ್ರ (ಸಿ) ಯಲ್ಲಿ ಕಾಣುವ ರೀತಿ ಮೇಲ್ಭಾಗದ ಮುಚ್ಚಳ ತೆಗೆದ ನಂತರ ಹಳೆಬಟ್ಟೆ ತುಂಬಿಸಬೇಕು.
- ಒಳಗೆ ಗೊಬ್ಬರಮಣ್ಣು ತುಂಬಿಸಿ
- ಚಿತ್ರ (ಡಿ) ಯಲ್ಲಿ ಕಾಣುವ ರೀತಿ ಬಟ್ಟೆಯನ್ನು ಸಂಪೂರ್ಣವಾಗಿ ನೀರಲ್ಲಿ ಮುಳುಗಿಸುವಂತೆ ಕುಪ್ಪಿಯ ಕೆಳಭಾಗಕ್ಕೆ ಇಳಿಸಬೇಕು. ಮೇಲೆ ಗಿಡ ನೆಡಬೇಕು. ಹೀಗೆ ಮಾಡಿದರೆ ವಾರಗಳು ಕಳೆದು ನೀರು ಎರೆದರೂ ಸಾಕು. ಗೊಬ್ಬರವೋ ಮಣ್ಣೋ ನಷ್ಟವಾಗುವುದಿಲ್ಲ. ಇಂಡೋರ್ ಪ್ಲಾಂಟುಗಳು ಮತ್ತು ಔಟ್ ಡೋರ್ ಪ್ಲಾಂಟುಗಳು ಇದೇ ರೀತಿ ಬೆಳೆಸಿ ಸಾಕಬಹುದು.

ವರ್ಕ್ ಡಯರಿ ತಯಾರಿಸಬೇಕಾಗಿದೆ.

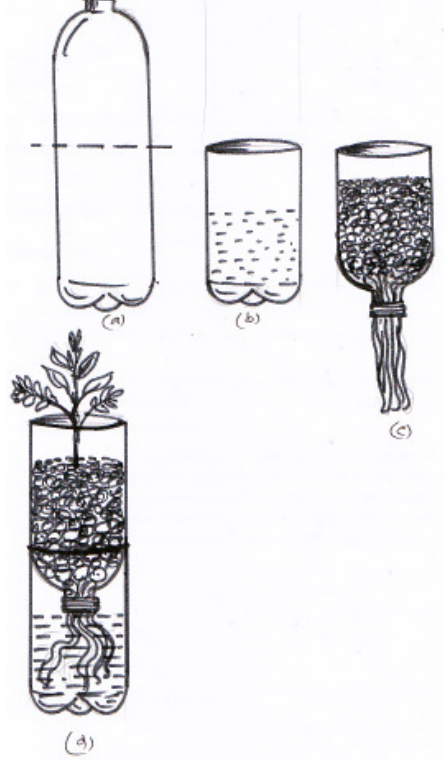

ಮೌಲ್ಯಮಾಪನ

- ವರ್ಕ್ ಡೈರಿ
- ಪಾಲ್ಗೊಳ್ಳುವಿಕೆ
- ನಿರೀಕ್ಷಣೆ

ಆರೋಗ್ಯ ಮತ್ತು ಆರೋಗ್ಯ ಪರಿಪಾಲನೆ

ಮನೆಯಲ್ಲಿ ಮತ್ತು ಶಾಲೆಯಲ್ಲಿ ವಿವಿಧ ರೀತಿಯ ಮಲಿನೀಕರಣ ಸಂದರ್ಭಗಳು ನಿಮ್ಮ ಗಮನಕ್ಕೆ ಬಂದಿರಬಹುದು. ಮಾಲಿನ್ಯಗಳನ್ನು ಸಂಗ್ರಹಿಸಿ ಬೇರ್ಪಡಿಸಿ ಸಂಸ್ಕರಿಸಿದರೆ ಮಲಿನೀಕರಣವನ್ನು ಒಂದು ಹಂತದವರೆಗಾದರೂ ನಿಯಂತ್ರಿಸಬಹುದು. ವಿವಿಧ ಸಂಸ್ಕರಣ ರೀತಿಗಳಲ್ಲಿ ಒಂದನ್ನು ಈ ಭಾಗದಲ್ಲಿ ಪರಿಚಯಿಸುವ.

LO : 4.2.1 ಪರಿಸರ ಶುಚಿಗೊಳಿಸುವುದು ಮತ್ತು ಸುಂದರಗೊಳಿಸುವ ಚಟುವಟಿಕೆಗಳಲ್ಲಿ ತೊಡಗುವುದು.

ಚಟುವಟಿಕೆ : ಘನತ್ಯಾಜ್ಯ ಗೊಬ್ಬರ ನಿರ್ಮಾಣ

ಪ್ರಕ್ರಿಯೆ :

- ಚರ್ಚೆ - ವಿವಿಧ ಮಾಲಿನ್ಯಗಳು; ಯಾವ ರೀತಿ ನಿಯಂತ್ರಿಸಬಹುದು?. ಮಾಲಿನ್ಯಗಳನ್ನು ವರ್ಗೀಕರಿಸುವುದು, ಸಂಸ್ಕರಣ ರೀತಿಗಳು, ಮೊದಲಾದವುಗಳು
- ಸಾಮಗ್ರಿಗಳ ಒತ್ತುಗೊಡುವಿಕೆ
- ಶಾಲಾ ವತಾರದಲ್ಲಿ ಹಲವು ಸ್ಥಳಗಳಲ್ಲಾಗಿ ಕರಕಂಬೋಸ್ಟ್ ನಿರ್ಮಿಸುತ್ತಾರೆ.
- ದಿನಚರಿ ಟಿಪ್ಪಣಿ ತಯಾರಿ

ಚಟುವಟಿಕೆಯ ರೀತಿ : ಗುಂಪಾಗಿ

ಸಾಮಗ್ರಿಗಳು :

- ಮಡಕೆ, ಕತ್ತಿ
- ಪ್ಲಾಸ್ಟಿಕ್ ಪೇಪರು
- ಹಗ್ಗ

ತಯಾರಿಸುವ ರೀತಿ

- ಶಾಲಾ ವತಾರದಲ್ಲಿರುವ ಘನಮಾಲಿನ್ಯಗಳನ್ನು ಜೈವ ಮಾಲಿನ್ಯ ಮತ್ತು ಅಜೈವ ಮಾಲಿನ್ಯ ಎಂಬ ರೀತಿಯಲ್ಲಿ ಸಂಸ್ಕರಿಸಬಹುದು. ಜೈವಮಾಲಿನ್ಯಗಳನ್ನು ಮಾತ್ರ ಮಣ್ಣಿನ ಘನತ್ಯಾಜ್ಯ ಗೊಬ್ಬರಕ್ಕೆ ಉಪಯೋಗಿಸುತ್ತಾರೆ.
- ಒಂದು ದೊಡ್ಡ ಮಣ್ಣಿನ ಮಡಿಕೆ (ಮನೆಯಲ್ಲಿ ಉಪಯೋಗಿಸಿ ಒಡೆದುದಾದರೂ ಸಾಕು) ತೆಗೆಯಿರಿ. ಮಡಿಕೆಯಡಿಯಲ್ಲಿ ಒಂದು ಅಥವಾ ಎರಡು ಸಣ್ಣ ತೂತು ಮಾಡಿ. ಚೂಪುಮೊನೆಯಿರುವ ಕತ್ತಿಯನ್ನುಪಯೋಗಿಸಬೇಕು.
- ಮಡಕೆಯನ್ನು ಮುಕ್ಯಾಲು ಭಾಗ ಕೆಳಗೆ ಇರಿಸತಕ್ಕದಾದ ರೀತಿಯಲ್ಲಿ ಶಾಲಾವತಾರದಲ್ಲಿ ಒಂದು ಹೊಂಡ ತೋಡಬೇಕು. ಇದರಲ್ಲಿ ಮಡಕೆಯನ್ನು ಇರಿಸಿ ಸುತ್ತಲೂ ಮಣ್ಣು ಹಾಕಿ ಗಟ್ಟಿ ಮಾಡಿ.
- ಮಡಕೆಯೊಳಗೆ ಜೈವಮಾಲಿನ್ಯಗಳನ್ನು ಹಾಕಿ ಎಡೆಗೆ ಸೆಗಣಿ ನೀರನ್ನು ಸಿಂಪಡಿಸಬೇಕು. ಬೆಲ್ಲದ ನೀರನ್ನು ಹಾಕಿದರೆ ಒಳ್ಳೆಯದು. ಮಡಕೆಯನ್ನು ಪ್ಲಾಸ್ಟಿಕ್ ತೀಟಿನಿಂದ ಮುಚ್ಚಿ ಹಗ್ಗದಿಂದ ಕಟ್ಟಬೇಕು. ಮಡಕೆ ತುಂಬಿದರೆ ಮೂರು ತಿಂಗಳು ಕಳೆದಾಗ ಕಂಪೋಸ್ಟಾಗಿ ಉಪಯೋಗಿಸಬಹುದು. ಮಳೆಗಾಲದಲ್ಲಿ ಹೊರಗಿನಿಂದ ನೀರು ಮಡಕೆಯಲ್ಲಿ ತುಂಬದಂತೆ ನೋಡಿಕೊಳ್ಳಬೇಕು.

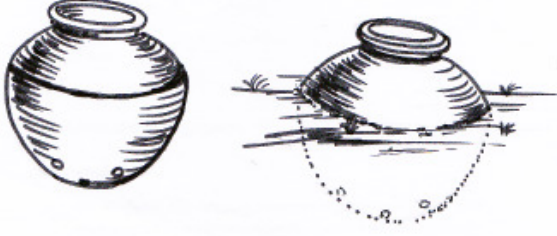

- ಚಟುವಟಿಕಾ ದಿನಚರಿ ಬರೆಯಬೇಕು.



ಮೌಲ್ಯಮಾಪನ

- ಉತ್ಪನ್ನ
- ಪಾಲ್ಗೊಳ್ಳುವಿಕೆ
- ನಿರೀಕ್ಷಣೆ

ವಲಯ 3 - ವಸ್ತು

ವಿವಿಧತರದ ತರಕಾರಿಗಳನ್ನು ಉಪಯೋಗಿಸಿ ಮೇಜಿನ ಮೇಲೆ ಹಾಕುವ ಶೀಟು, ಶಾಲ್ ಎಂಬಿವುಗಳನ್ನು ಅಲಂಕರಿಸುತ್ತೇವೆ. ಇದಕ್ಕಾಗಿ ಹಲವು ವಿಧದ ಪೈಂಟಿಂಗ್‌ಗಳನ್ನು ತಯಾರಿಸುವಲ್ಲಿ ಪ್ರಾವೀಣ್ಯ ಪಡೆದಿರುವಂತಹ ಚಟುವಟಿಕೆಗಳು ಈ ಘಟಕದಲ್ಲಿ ಒಳಗೊಂಡಿರುವುದು.

LO : 4.5.1 ವಿವಿಧ ರೀತಿಯ ತರಕಾರಿಗಳು, ಪೈಂಟಿಂಗ್‌ಗಳನ್ನುಪಯೋಗಿಸಿ ಮೇಜಿನಮೇಲೆ ಹಾಕುವ ಶೀಟು, ಕರ್ಚೆಫ್, ಕರ್ಟನ್, ಶಾಲ್ ಎಂಬಿವುಗಳನ್ನು ಅಲಂಕರಿಸುತ್ತಾರೆ.

ಚಟುವಟಿಕೆ : ಫಾಬ್ರಿಕ್ ಪೈಂಟಿಂಗ್‌ಗೆ ಬೇಕಾಗಿ ಸರಳವಾದ ಡಿಸೈನ್ ತಯಾರಿ

ಪ್ರಕ್ರಿಯೆ

- ಚರ್ಚೆ - ಬಟ್ಟೆಯಲ್ಲಿ ಪೈಂಟಿಂಗ್ ಮಾಡುವ ರೀತಿಗಳು
- ವೆಜಿಟಿಬಲ್ ಕಾರ್ವಿಂಗ್, ಫಾಬ್ರಿಕ್ ಪ್ರಿಂಟಿಂಗ್
- ಸಾಮಗ್ರಿಗಳ ಒತ್ತುಗೊಡುವಿಕೆ
- ನಿರ್ವಹಣೆ

- ಚಟುವಟಿಕೆಯ ರೀತಿ :** ಸ್ವಂತವಾಗಿ
- ಸಾಮಗ್ರಿಗಳು :**
- ಫಾಬ್ರಿಕ್ ಪೈಂಟಿಂಗ್ (ವಿವಿಧ ಬಣ್ಣಗಳು) ಬ್ರಷ್‌ಗಳು
 - ತರಕಾರಿಗಳು, ಹತ್ತಿ, ಬಟ್ಟೆ

ಒಳಪುಟ

- ವಸ್ತ್ರಗಳಲ್ಲಿ ಸರಳವಾಗಿ ಫಾಬ್ರಿಕ್ ಪೈಂಟ್ ಉಪಯೋಗಿಸಿ ತರಕಾರಿಗಳಲ್ಲಿ ಡಿಸೈನ್ ಮಾಡಿ ಪ್ರಿಂಟ್ ಮಾಡುವ ರೀತಿಯನ್ನು ಪರಿಚಯಿಸುವುದು.
- ಕಲರ್ ಮಿಕ್ಸ್ ಮಾಡುವ ರೀತಿಯನ್ನು ತಿಳಿಯುವುದು.
- ಸ್ವಂತ ಡಿಸೈನ್ ತಯಾರಿಸುವ ಪ್ರಾವೀಣ್ಯ ಪಡೆಯುವುದು.

ಚಟುವಟಿಕೆಯರೀತಿ

ಯೋಗ್ಯವಾದ ಒಂದು ಕ್ಯಾರೇಟ್ ತೊಳೆದು ಶುಚಿಗೊಳಿಸಿ (ಚಿತ್ರ 1)ರಲ್ಲಿ ಕಾಣುವ ಹಾಗೆ ಮಲ್ಟಿ ಕಟ್ಟರ್ ಉಪಯೋಗಿಸಿ ಉರುಟಾಗಿ ತುಂಡರಿಸಬೇಕು. ಅದರಲ್ಲಿ ಎರಡನೆ ಭಾಗವನ್ನು (ಚಿತ್ರ 1-2)ರಲ್ಲಿ ಕಾಣುವ ರೀತಿ ಒರೆಯಾಗಿ ತುಂಡರಿಸಬೇಕು. ಮೊದಲು ತುಂಡರಿಸಿದ ಉರುಟಾದ ಭಾಗವನ್ನು (ಚಿತ್ರ 3)ರಲ್ಲಿ ಕಾಣುವ ರೀತಿ ಕಟರ್ ಉಪಯೋಗಿಸಿ ಕತ್ತರಿಸಬೇಕು. ಅದೇರೀತಿ (ಚಿತ್ರ 2)ರಲ್ಲಿ ಕಾಣುವ ಹಾಗೆ ಕ್ಯಾರೇಟಿನ ಸಣ್ಣಭಾಗವನ್ನು ಒರೆಯಾಗಿ ಉದ್ದದಲ್ಲಿ ತುಂಡರಿಸಿದರೆ ಎಲೆಯ ಆಕಾರವಾಗುವುದು. ಯಾವುದಾದರೂ ಅಗಲದ ಪಾತ್ರೆಯಲ್ಲಿ ಒದೆಯಾದ ಹತ್ತಿಯನ್ನು ಇಟ್ಟಿನಂತರ ಫಾಬ್ರಿಕ್ ಪೈಂಟ್ ಎರೆದು ತಯಾರಿಸಿದ ವೆಜಿಟೆಬಲ್ ಮೋಲ್ಡ್ (ಅಚ್ಚು) ಅದರಲ್ಲಿ ಮುಳುಗಿಸಿ ಬಟ್ಟೆಗೆ ಅಂಟಿಸಿದರೆ ಸುಂದರ ಚಿತ್ರಗಳಾಗಿ ಮಾರ್ಪಾಡುಗೊಳ್ಳುತ್ತವೆ.

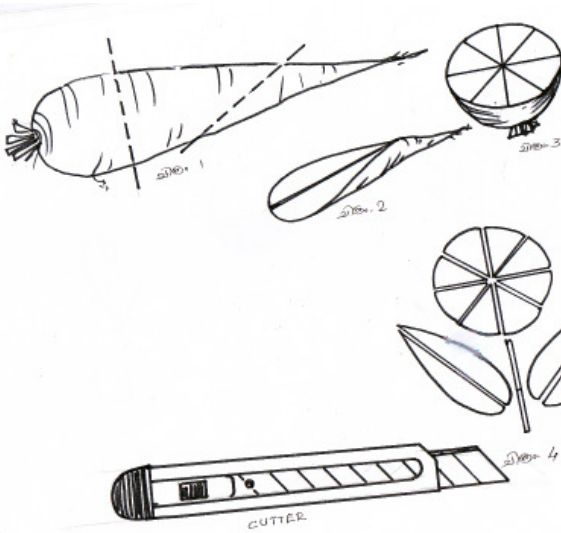

ಮೌಲ್ಯಮಾಪನ

ಉತ್ಪನ್ನ, ಚಟುವಟಿಕೆಯ ವೈವಿಧ್ಯತೆ

ಕಲಿಕಾ ಸಾಧನೆ

ಕಡಿಮೆ ವೆಚ್ಚದಲ್ಲಿ ವಸ್ತ್ರಗಳಿಗೆ ಡಿಸೈನ್ ತಯಾರಿಸಬಹುದು.

- ಸ್ವತಃ ಡಿಸೈನ್ ತಯಾರಿಸಿದಲ್ಲಿ ಹೊಸ ರೂಪಗಳ ಕುರಿತಾದ ಚಿಂತನೆ ಮತ್ತು ಅನ್ವೇಷಣೆ ಉಂಟಾಗುತ್ತದೆ.
- ಆತ್ಮವಿಶ್ವಾಸ ಗಳಿಸುವುದು.

ವಲಯ 4 – ವಸತಿ

ನಮ್ಮ ಸುತ್ತಮುತ್ತ ವಿವಿಧ ರೀತಿಯಲ್ಲಿರುವ ಮನೆಗಳಿವೆ. ನಮ್ಮ ಸುತ್ತಮುತ್ತ ಲಭ್ಯವಾದ ವಸ್ತುಗಳನ್ನು ಪಯೋಗಿಸಿ ಸರಳವಾದ ಮನೆಯ ಮಾದರಿಯನ್ನು ನಿರ್ಮಿಸುವ. ಇಂತಹ ಚಟುವಟಿಕೆಗಳು ಈ ವಲಯಗಳಲ್ಲಿ ಒಳಗೊಂಡಿದೆ.

LO : 4.4.1 ಉಚಿತವಾದ ವಸ್ತುಗಳನ್ನು ಪಯೋಗಿಸಿ ಮನೆಯ ವಿವಿಧ ಮಾದರಿಗಳನ್ನು ನಿರ್ಮಿಸುತ್ತಾರೆ.

ಚಟುವಟಿಕೆಗಳು : ಮನೆಯ ಮಾದರಿ ನಿರ್ಮಾಣ

ಪ್ರಕ್ರಿಯೆ :

- ಮನೆಗಳ ಕುರಿತು ಚರ್ಚೆ ಮನೆಯ ಮಾದರಿಗಳನ್ನು ಹೇಗೆ ತಯಾರಿಸಬಹುದು?
- ಮನೆ ನಿರ್ಮಾಣದ ವಿವಿಧ ಹಂತಗಳು ಯಾವುದು?
- ಸಾಮಗ್ರಿಗಳ ಹೊಂದಾಣಿಕೆ, ಚಟುವಟಿಕೆಯ ನಿರ್ವಹಣೆ

ಚಟುವಟಿಕೆಯ ರೀತಿ : ಸ್ವಂತವಾಗಿ

ಸಾಮಗ್ರಿಗಳು :

- ಎ4 ಪೇಪರು, ಕತ್ತರಿ, ಅಂಟು

ಚಟುವಟಿಕೆಯ ಕ್ರಮ

ಒಂದು ಎ4 ಪೇಪರು ತೆಗೆದು ಮಧ್ಯದಲ್ಲಿ (ಚಿತ್ರ ಎ) ಎರಡಾಗಿ ಮಡಚಿದ ನಂತರ ಸುರುಟಿ (ಚಿತ್ರ ಬಿ) (ಚಿತ್ರ ಸಿ) ಕಾಣಿಸಿದ ಹಾಗೆ ಉರುಟಾಗಿ ಮಡಚಿ ಒಂದು ಭಾಗದಿಂದ ಮಡಚಿ ಇನ್ನೊಂದು ಭಾಗಕ್ಕೆ ಅಂಟಿಸುತ್ತಾರೆ. ಒಂದು ಎ4 ಪೇಪರಿನಿಂದ ಸಾಧಾರಣ ಮಟ್ಟಿನ ಒಂದು ಸಮಚತುರ ಕತ್ತರಿಸಿದ ನಂತರ (ಚಿತ್ರಡಿ) ಅದರಿಂದ (ಚಿತ್ರ) ಸಾಧಾರಣ ರೀತಿಯ ವೃತ್ತ ಕತ್ತರಿಸಿ ತೆಗೆಯುತ್ತಾರೆ. ಮಧ್ಯ ಬಿಂದುವಿನಿಂದ ಎ ಗೆ ಒಂದ ಕತ್ತರಿಯಿಂದ ಕತ್ತರಿಸಿ ಎ ಎಂಬ ಬಿಂದುವಿನಿಂದ ಬಿಗೆ ಸುರುಟಿ ಮಡಚಿ ಅಂಟಿಸಬೇಕು. (ಚಿತ್ರ ಎಫ್) ಚಿತ್ರ ಜಿಯಲ್ಲಿ ಕಾಣುವ ರೀತಿ ಮೊದಲು ನಿರ್ಮಿಸಿದ ಸಿಲಿಂಡರ್ ಆಕೃತಿಯ ಮೇಲೆ ಅಂಟಿಸಬೇಕು. (ಚಿತ್ರ ಎಚ್)ನಲ್ಲಿ ಕಾಣುವ ರೀತಿ ಕಿಟಕಿ ಮತ್ತು ಬಾಗಿಲುಗಳನ್ನು ಬರೆದು ಸುಂದರಗೊಳಿಸಿ.

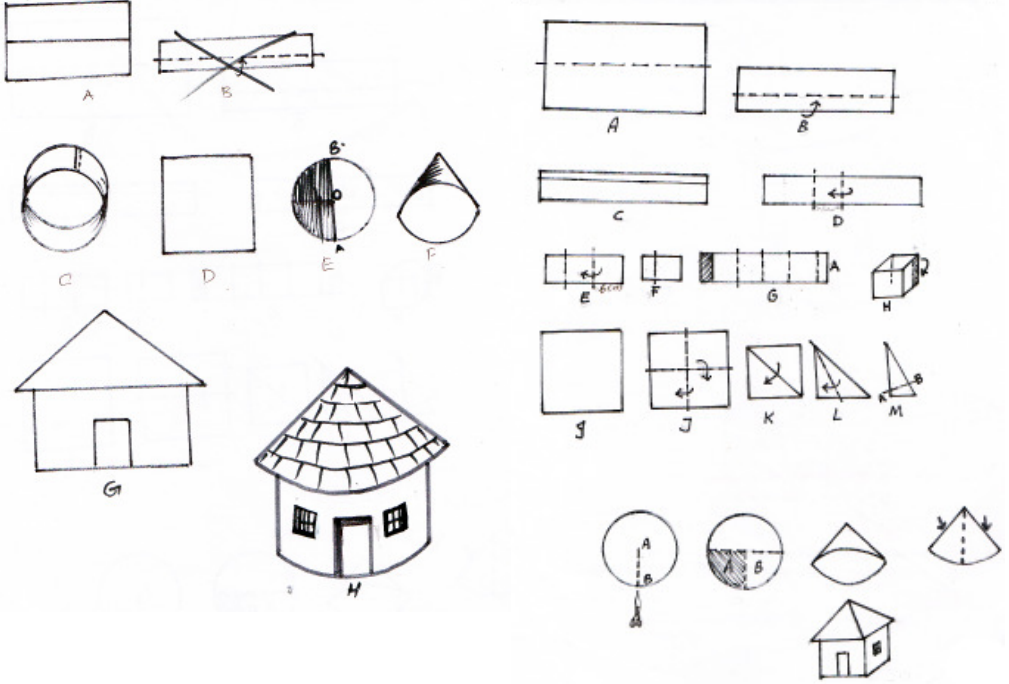

ಮೌಲ್ಯಮಾಪನ

- ಉತ್ಪನ್ನ
- ನಿರ್ಮಾಣ ವೈವಿಧ್ಯ
- ಮನೆಯ ಕುರಿತಾದ ಧಾರಣೆಗಳು

ಕಲಿಕಾ ಸಾಧನೆಗಳು

- ವಸತಿಯ ಬಗ್ಗೆ ತಿಳುವಳಿಕೆ ಗಳಿಸುವುದು
- ಹಲವು ವಿಧದ ಮನೆಯ ಕುರಿತು ಧಾರಣೆಯುಂಟುಮಾಡುವುದು
- ಪೇಪರು ಉಪಯೋಗಿಸಿ ರೂಪಗಳ ನಿರ್ಮಾಣದಲ್ಲಿ ವೈವಿಧ್ಯ ಪಡೆಯುವುದು.
- ಪೇಶಿ ವಿಕಾಸಗೊಳ್ಳುತ್ತದೆ.

ವಲಯ 5 – ವಿನೋದ

ಮಕ್ಕಳಿಗೆ ಇತರ ವಿಷಯಗಳನ್ನು ಆಯಾಸವಿಲ್ಲದೆ ಕಲಿಯಲಿಕ್ಕಾಗಿ ಬೇಕಾದ ಮುಖವಾಡಗಳು, ಅಕ್ಷರ ಚಿತ್ರಗಳು ವಿವಿಧ ತರದ ವಾದ್ಯೋಪಕರಣಗಳು ಮೊದಲಾದವುಗಳ ನಿರ್ಮಾಣ ಮತ್ತು ಉಚಿತವಾದ ಸಂದರ್ಭಗಳಲ್ಲಿ ಇವುಗಳನ್ನು ಉಪಯೋಗಿಸಬಹುದಾದ ಚಟುವಟಿಕೆಗಳು ಈ ವಲಯದಲ್ಲಿ ಒಳಗೊಂಡಿವೆ.

LO : 4.5.1 ಮುಖವಾಡ, ಗೊಂಬೆಗಳು, ವಾದ್ಯೋಪಕರಣಗಳು ಎಂಬಿವುಗಳನ್ನು ನಿರ್ಮಿಸುತ್ತಾರೆ.

ಚಟುವಟಿಕೆ : ಮುಖವಾಡ ನಿರ್ಮಾಣ

ಪ್ರಕ್ರಿಯೆ :

- ಚರ್ಚೆ – ವಿವಿಧ ತರದ ಮುಖವಾಡಗಳ ಕುರಿತು, ಮುಖವಾಡಗಳನ್ನು ಹೇಗೆ ತಯಾರಿಸಬಹುದು?
- ನಾಟಕದ ಸ್ಕ್ರಿಪ್ಟ್ ತಯಾರಿ, ನಾಟಕ ಪ್ರದರ್ಶನ

ಚಟುವಟಿಕೆಯ ರೀತಿ : ಗುಂಪಾಗಿ

ಸಾಮಗ್ರಿಗಳು :

- ಚಾರ್ಟ್ ಪೇಪರು
- ಕತ್ತರಿ
- ಅಂಟು
- ಸೈಚ್ ಪೆನ್

ಒಳಪುಟ

- ಸಂಭಾಷಣೆಯ ಪರಿಚಯ ಮತ್ತು ಕಲಿಕೆಯು ಸಂತೋಷಕರವಾಗಿರಲು ಪಕ್ಷಿಗಳ ಮತ್ತು ಮೃಗಗಳ ಮಾಸ್ಕು ತಯಾರಿಸಬಹುದು.

ಚಟುವಟಿಕೆ

ಒಂದು ಚಾರ್ಟ್ ಪೇಪರನ್ನು ಎರಡು ಸಮಭಾಗಗಳಾಗಿ ಒಂದು ಭಾಗವನ್ನು ತುಂಡರಿಸಿ. ಅಗಲದ ಭಾಗವನ್ನು ಎರಡಾಗಿ ಮಡಚಿ. ಮಡಚಿದಲ್ಲಿ (ಚಿತ್ರ 1) ರಲ್ಲಿ ಕಾಣುವ ರೀತಿ ದಾಖಲಿಸಿ. ತುಂಡರಿಸಿದ ಭಾಗವನ್ನು ಕೊಂಬಿನ ಭಾಗದ ಕೆಳಗಿರುವ ಜಿಗ್‌ಜಾಗಿನ ಮಡಚಿ ಚಿತ್ರ 3 ರಲ್ಲಿ ಮಾರ್ಕ್ ಮಾಡಿದ ಭಾಗವನ್ನು ಕತ್ತರಿಯಲ್ಲಿ ತುಂಡರಿಸಿ ಚಿತ್ರ ಎ,ಬಿ ಇದನ್ನು ಮಾವಿನ ಎಲೆ ಕಟ್ಟುವ ರೀತಿಯಲ್ಲಿ ಮಡಚಿ ಸ್ಟೆಪ್ಲರ್ ಮಾಡಿ. ಚಿತ್ರ 4 ನೋಡಿ. ಚಿತ್ರ 5 ರಲ್ಲಿ ಕಾಣುವ ರೀತಿ ನ್ಯೂಸ್ ಪೇಪರಿನ ಒಂದು ತುಂಡು ಉದ್ದಕ್ಕೆ ಎರಡಾಗಿ ಮಡಚಿ. ಪುನಃ ಎರಡಾಗಿ ಮಡಚಿ ಟೇಪ್ ತರಹ ಮಾಡಿ ಮಾಸ್ಕು ಉಪಯೋಗಿಸುವ ಮಕ್ಕಳ ತಲೆಯ ಅಳತೆಯಲ್ಲಿ ಮಡಚಿ ಸ್ಟೆಪ್ಲರ್

ಹಾಕಿ. ಚಿತ್ರ 4ರಲ್ಲಿ ಕಾಣುವ ರೀತಿ ಮಾಸ್ಕಿನೊಂದಿಗೆ ಸೇರಿಸಿ ಸ್ಟೆಪ್ಲರ್ ಮಾಡಿ. ಬಿಳಿ ಕಾಗದದಲ್ಲಿ ಕಣ್ಣಿನ ಆಕೃತಿ ಮಾಡಿ ಕೃಷ್ಣಮಣಿ ಬರೆದು ಮಾಸ್ಕಿಗೆ ಅಂಟಿಸಿ. ಮಾಸ್ಕಿಗೆ ಉಪಯೋಗಿಸುವಾಗ ಮಗುವಿಗೆ ಕಾಣುವ ರೀತಿಯಲ್ಲಿ ಎರಡು ಸಣ್ಣ ರಂಧ್ರಗಳನ್ನು ಮಾಡಬೇಕು. ಮಾಸ್ಕಿಗೆ ತಯಾರಿಸಿದ ನಂತರ ಒಂದು ಸಣ್ಣ ನಾಟಕದ ಸ್ಕ್ರಿಪ್ಟ್ ತಯಾರಿಸಿ ನಾಟಕ ಪ್ರದರ್ಶಿಸಿರಿ.

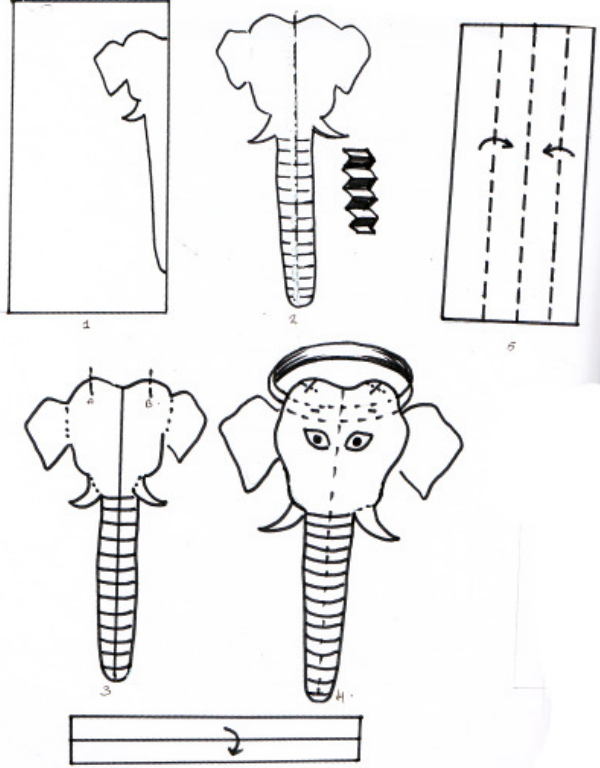

ಕಲಿಕಾ ಸಾಧನೆ

- ಆಶಯವಿನಿವಯದಲ್ಲಿ ಪ್ರಾವಿಣ್ಯತೆ ಪಡೆಯುತ್ತಾರೆ.
- ಇತರ ಜೀವಿಗಳನ್ನು ಅನುಕರಿಸಲು ಪ್ರಾವಿಣ್ಯತೆ ಪಡೆಯುತ್ತಾರೆ.
- ಆಕಾರಗಳ ನಿರ್ಮಾಣ

ವಲಯ 6- ಸೇವೆಗೆ ಉಪಯೋಗ ಯೋಗ್ಯವಾದ ವಸ್ತುಗಳ ನಿರ್ಮಾಣ

ಶುಭಾಶಯ ಕಾರ್ಡುಗಳು, ಕಲಿಕೋಪಕರಣಗಳು, ಕವರುಗಳು, ಅಲಂಕಾರಗಳು ಮೊದಲಾದ ವಸ್ತುಗಳನ್ನು ಈ ವಲಯದಲ್ಲಿ ನಿರ್ಮಿಸಬಹುದು. ಈ ಭಾಗದಲ್ಲಿ ಒಂದು ಕಲಿಕೋಪಕರಣದ ಬಗ್ಗೆ ತಿಳಿಸಲಾಗಿದೆ.

LO : 4.6.1 ಶುಭಾಶಯ ಕಾರ್ಡುಗಳು, ಕವರುಗಳು, ಕಲಿಕೋಪಕರಣಗಳು, ಅಲಂಕಾರಗಳು ಎಂಬಿವುಗಳನ್ನು ವಿವಿಧ ವಸ್ತುಗಳನ್ನುಪಯೋಗಿಸಿ ನಿರ್ಮಿಸುತ್ತಾರೆ.

- ಚಟುವಟಿಕೆ** : ಅಕ್ಷರ ವೃತ್ತ - ಕಲಿಕೋಪಕರಣಗಳ ತಯಾರಿ
- ಪ್ರಕ್ರಿಯೆ** :
- ಚರ್ಚೆ - ಕಲಿಕೋಪಕರಣಗಳ ಕುರಿತು - ತಯಾರಿ ರೀತಿ
 - ಸಾಮಗ್ರಿಗಳ ಹೊಂದಾಣಿಕೆ, ನಿರ್ಮಾಣ
- ಚಟುವಟಿಕೆಯ ರೀತಿ** : ಸ್ವಂತವಾಗಿ

ಸಾಮಗ್ರಿಗಳು

- : • ಚಾರ್ಟ್ ಪೇಪರು
- ಸೇಬು ಹಣ್ಣಿನ (ಆಪಲ್) ಚಿತ್ರ
- ಕತ್ತರಿ
- ಮಾರ್ಕರ್ ಪೆನ್
- ಸಿ.ಡಿ

ಚಟುವಟಿಕೆಯ ಕ್ರಮ

ಚಿತ್ರ 1ರಲ್ಲಿ ಕಾಣುವ ರೀತಿ ಸಿಡಿ ಉಪಯೋಗಿಸಿ ಎರಡು ಒಂದೇ ರೀತಿಯ ವೃತ್ತಗಳನ್ನು ಚಾರ್ಟ್ ಪೇಪರಲ್ಲಿ ತುಂಡರಿಸಿ ತೆಗೆಯಿರಿ. ಚಿತ್ರ 2 ರಲ್ಲಿ ಕಾಣುವ ತರ ವೃತ್ತದ ಮಧ್ಯ ಬಿಂದು ಕಂಡುಹಿಡಿದ ನಂತರ ಮಧ್ಯಬಿಂದುವರೆಗೆ ಕತ್ತರಿ ಉಪಯೋಗಿಸಿ ಕತ್ತರಿಸಿ. ಒಂದನೇಯ ವೃತ್ತದ ಕತ್ತರಿಸಿದ ಭಾಗಕ್ಕೆ ತಾಗಿ ಸೇಬು ಹಣ್ಣಿನ (ಆಪಲ್) ಚಿತ್ರ ರಚಿಸಿಯೊ ಚಿತ್ರ ಅಂಟಿಸಿಯೊ ಮಾಡಬಹುದು. - ಚಿತ್ರ 3 ಎರಡನೇ ವೃತ್ತದ ಕತ್ತರಿಸಿದ ಭಾಗದ ಮೇಲೆ ಚಿತ್ರ 4ರಲ್ಲಿ ಕಾಣುವ ರೀತಿ ಮಾರ್ಕರ್ ಪೆನ್ ಉಪಯೋಗಿಸಿ ಸೇಬು ಹಣ್ಣು(ಆಪಲ್) ಎಂದು ಬರೆಯಿರಿ.ಈ ವೃತ್ತ ಮೊದಲನೆ ಭಾಗದಲ್ಲಿ ಹಿಡಿದ ನಂತರ ಚಿತ್ರ 6ರಲ್ಲಿ ಕಾಣುವ ರೀತಿ ತುಂಡರಿಸಿದ ಅಂತರದಲ್ಲಿ ಸೇಬು ಹಣ್ಣು (ಆಪಲ್)ಎಂದು ಬರೆದ ವೃತ್ತವನ್ನು ಹೆಚ್ಚಿನ ಉಪಯೋಗಿಸಿ ಮೆಲ್ಲನೆ ಹೊರಗೆ ತರುತ್ತಾರೆ. ಹೀಗೆ ಈ ಚಟುವಟಿಕೆಯನ್ನು ಪೂರ್ತಿಗೊಳಿಸುವ. ವಾಕ್ಯಗಳ ಸ್ಪೆಲ್ಲಿಂಗ್ ಕಲಿಯಲು ಇದು ಉಪಯೋಗಕಾರಿಯಾಗಿದೆ.

ಮೌಲ್ಯಮಾಪನ

- ಉತ್ಪನ್ನ
- ಚಟುವಟಿಕೆಯ ವೈವಿಧ್ಯತೆ
- ಉಪಕರಣವನ್ನು ಉಪಯೋಗಿಸುವುದು

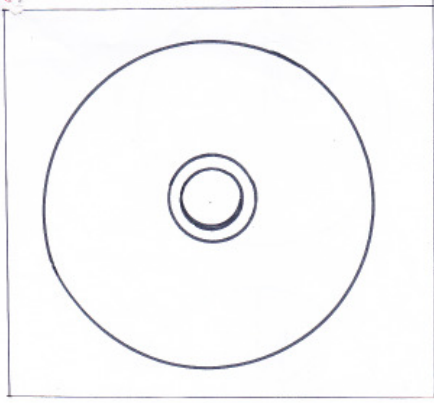

ಚಿತ್ರ 1

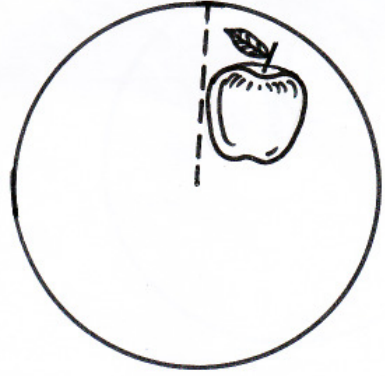

ಚಿತ್ರ 3

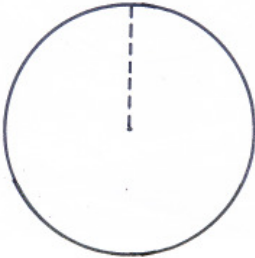

ಚಿತ್ರ 2



ಚಿತ್ರ 4

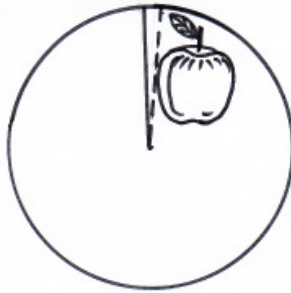

ಚಿತ್ರ 5



ಚಿತ್ರ 6

ಚಟುವಟಿಕಾ ಕ್ಯಾಲೆಂಡರ್ (CALENDAR OF ACTIVITIES)

Months	I		II		III		IV	
	Los	Periods	Los	Periods	Los	Periods	Los	Periods
June	1.1.1		2.1.1		3.1.1		4.1.1	
	1.2.1	12	2.1.1	12	3.2.1	12	4.2.2	12
July	1.2.1		2.2.1		3.1.2		4.1.2	
	1.3.1	12	2.3.1	12	3.1.3	12	4.2.1	12
August	1.2.1							
	1.5.1		2.2.1		3.2.1		4.1.2	
	1.6.1	12	2.4.1	12	3.1.3	12	4.2.1	12
September	1.6.1	6	2.2.1					
			2.4.2	6	3.6.1	6	4.6.1	6
October	1.2.1		2.2.1		3.2.1		4.2.1	
	1.4.1	12	2.5.1	12	3.4.1	12	4.1.2	12
November	1.2.1		2.2.1		3.5.1		4.4.1	
	1.5.1	12	2.5.2	12	3.6.1	12	4.5.1	12
December	1.2.1							
	1.6.1	6	2.2.1	6	3.6.1	6	4.6.1	6
January	1.2.1		2.2.1		3.2.1		4.2.1	
	1.5.1	12	2.6.1	12	3.1.3	12	4.5.2	12
February	1.2.1		2.2.1		3.1.3		4.2.1	
	1.6.1	12	2.5.1	12	3.2.1	12	4.1.1	12
March	1.2.1	4	2.2.1	4	3.5.1	4	4.5.3	4
		100		100		100		100

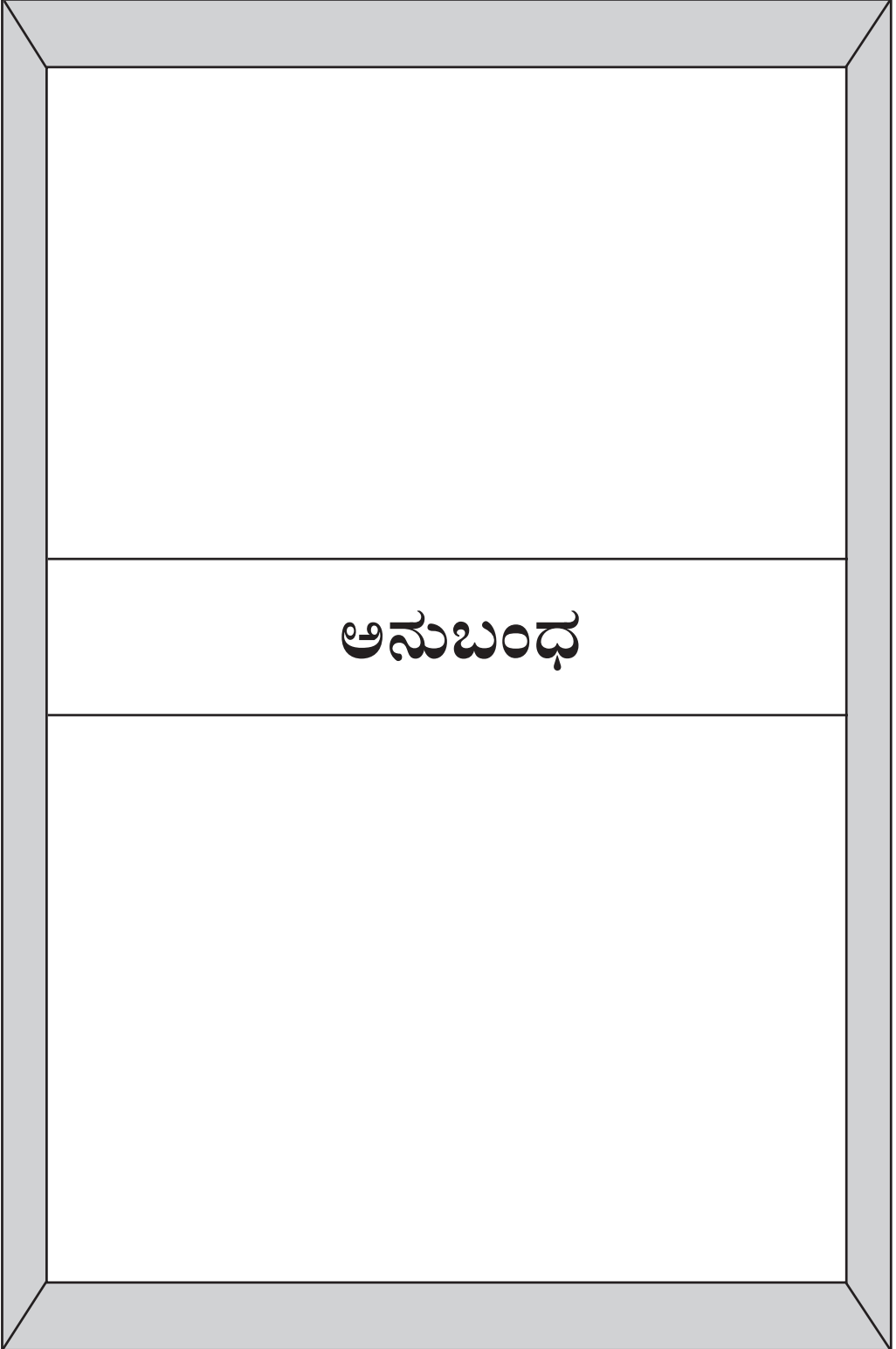

1. ಫಿಂಗರ್ ಪಪೈಟ್

ಅಗತ್ಯವಿರುವ ಸಾಮಗ್ರಿಗಳು

ಹಳೆಯ ಸಿ.ಡಿ. ಸೈಜ್ ಪೆನ್, ಚಾರ್ಟ್ ಪೇಪರ್, ಅಂಟು

ತಯಾರಿಸುವ ವಿಧಾನ

ಸಿ.ಡಿ ಉಪಯೋಗಿಸಿ ಚಾರ್ಟ್ ಪೇಪರ್‌ನಲ್ಲಿ ವೃತ್ತ ರಚಿಸಿ ಕತ್ತರಿಸಿ ತೆಗೆಯಬೇಕು. ಚಿತ್ರ(ಸಿ)ಯಲ್ಲಿ ಕಾಣಿಸುವಂತೆ ಕತ್ತರಿಸಬೇಕು. ಕತ್ತರಿಸಿದ ಭಾಗವನ್ನು ಒಳಗೆ ತುರುಕಿಸಿ ಶಂಖಾಕೃತಿಯಲ್ಲಿ ಅಂಟಿಸಿ ಅಗತ್ಯವಿರುವ ಪ್ರಾಣಿಯ ಚಿತ್ರವನ್ನು ಸೈಜ್ ಪೆನ್ನಿನಿಂದ ಬಿಡಿಸಬೇಕು. ಚಿತ್ರ(ಸಿ)ಯಲ್ಲಿ ಕಾಣಿಸುವಂತೆ ಚಾರ್ಟ್ ಪೇಪರಿನಿಂದ ಒಂದು ತುಂಡು ಕತ್ತರಿಸಿ ತೆಗೆಯಬೇಕು. ಚಿತ್ರ (ಡಿ)ಯಲ್ಲಿ ಕಾಣಿಸುವಂತೆ ಅಂಟಿಸಬೇಕು. ಚಿತ್ರ (ಇ)ಯಲ್ಲಿ ಕಾಣಿಸುವಂತೆ ಶಂಖಾಕೃತಿಯ ಒಳಗೆ ಎಫ್ ಎಂದು ಬರೆದ ಭಾಗವನ್ನು ಅಂಟಿಸಿ ಇದರೊಳಗೆ ಬೆರಳನ್ನು ತೂರಿಸುವ ಮೂಲಕ ಗೊಂಬೆ (ಪಪೈಟ್ಟನ್ನು) ಚಲಿಸುವಂತೆ ಮಾಡಬಹುದು.

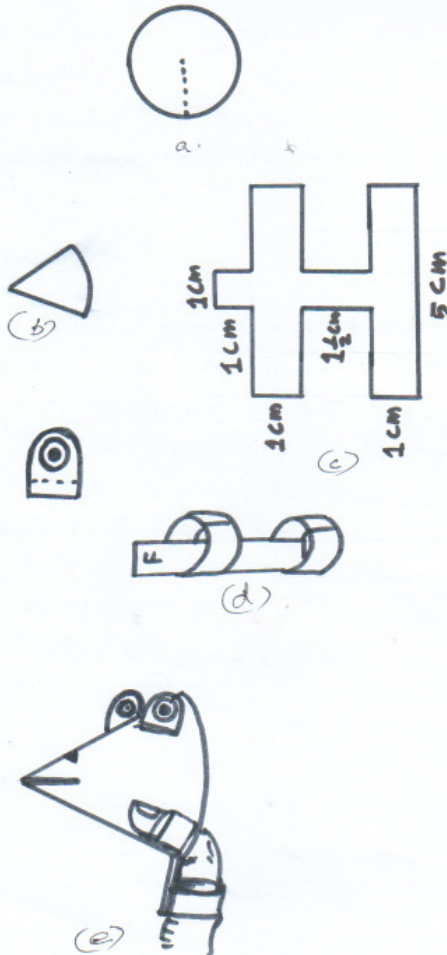

2. ಸ್ತ್ರಾ ದಿಂದ ಹೂಗಳು

ಅಗತ್ಯವಿರುವ ಸಾಮಗ್ರಿಗಳು

ಸ್ತ್ರಾ, ಸೂಜಿ No-6 ಹೂ ಸುರಿಯಲು/ಕಟ್ಟಲು ಸರಿಗೆ ಐಸಕ್ರೀಂ ಬಾಲ್‌ನ ಮುಚ್ಚಳ(ಹಸಿರು ಬಣ್ಣ) ಕತ್ತರಿ.

ತಯಾರಿಸುವ ರೀತಿ

ಸ್ತ್ರಾ 5 ಸೆ.ಮೀ ಉದ್ದದಲ್ಲಿ 30 ತುಂಡುಗಳನ್ನು ತುಂಡರಿಸಿ ತೆಗೆಯಬೇಕು (ಒಂದೇ ಬಣ್ಣದ ಗುಲಾಬಿ,ಕೆಂಪು,ಹಳದಿ ಇತ್ಯಾದಿ) ಚಿತ್ರ (ಎ)ಯಲ್ಲಿ ತೋರಿಸಿದಂತೆ 'ಸ್ತ್ರಾ' ವನ್ನು ಎರಡು ತುಂಡು ಮಾಡಬೇಕು (ಕೋನದಿಂದ ಕೋನಕ್ಕೆ) ಚಿತ್ರ (ಬಿ) ಯಲ್ಲಿ ಕಾಣುವಂತೆ ಕತ್ತರಿಸಿದ 'ಸ್ತ್ರಾ'ದ ಅಗಲದ ಜಾಗದಲ್ಲಿ ಸೂಜಿಯನ್ನು ತೂತುಮಾಡಿ ಸರಿಗೆಯಲ್ಲಿ ಸುರಿಯಬೇಕು. ಸುರಿದ ಮೇಲೆ ಸರಿಗೆಯ ಎರಡು ಭಾಗವನ್ನು ಸೇರಿಸಿ ಗಟ್ಟಿ ಮಾಡಿದ ಮೇಲೆ ಕೆಳಭಾಗದಲ್ಲಿ ಐಸಕ್ರೀಂಬಾಲ್ನ ಮುಚ್ಚಳದ ಮಧ್ಯಭಾಗದಲ್ಲಿ ಸೂಜಿಯಿಂದ ತೂತುಮಾಡಿ ಸರಿಗೆಯನ್ನು ಆ ತೂತಿನ ಮೂಲಕ ತೂರಿಸಿ ಮುಚ್ಚಳದ ಕೆಳಭಾಗದಲ್ಲಿ ಸರಿಗೆಯನ್ನು ಸ್ವಲ್ಪ ಮಡಚಬೇಕು

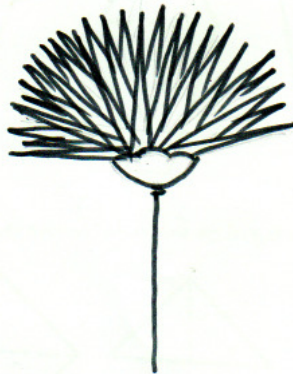
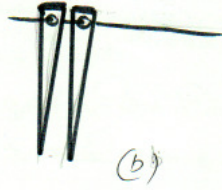
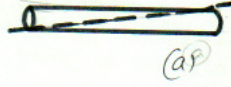

3. ಚಲಿಸುವ ಪಕ್ಷಿಯನ್ನು ನಿರ್ಮಿಸುವ

ಉಪಯೋಗ ಯೋಗ್ಯವಲ್ಲದ ಸಿ.ಡಿ. ಉಪಯೋಗಿಸಿ ಬಹಳ ಆಕರ್ಷಕವಾದ ಚಲಿಸುವ ಪಕ್ಷಿಯನ್ನು ನಿರ್ಮಿಸಬಹುದು. ಈ ಚಟುವಟಿಕೆ ಮಕ್ಕಳಿಗೆ ರಸಮಯವಾಗಿರುತ್ತದೆ. ಅದೇ ರೀತಿ ಕಲಿಕೆಗೆ ಸಹಾಯ ಮಾಡುವ ಒಂದು ಚಟುವಟಿಕೆಯಾಗಿದೆ.

ನಿರ್ಮಾಣಕ್ಕೆ ಅಗತ್ಯವಾದ ಸಾಮಗ್ರಿಗಳು

- ಉಪಯೋಗವಿಲ್ಲದ ಸಿ.ಡಿ.
- ವಿವಿಧ ಬಣ್ಣಗಳಲ್ಲಿರುವ ಚಾರ್ಟರ್ ಪೇಪರ್, ವಾರ್ನಿಷ್ ಪೇಪರ್
- ಫೆವಿಕ್ಲಿಕ್, ಸೆಲ್ಲೋ ಟೇಪ್
- ಕತ್ತರಿ, ಪೇಪರ್ ಕಟ್ಟರ್, ಸ್ಕೇಲ್

ನಿರ್ಮಾಣ ರೀತಿ

ಉಪಯೋಗವಿಲ್ಲದ ಸಿ.ಡಿ. ಹೊಳೆಯುವ ಭಾಗಕ್ಕೆ ಒಂದು ಸ್ಕೇಲಿನಿಂದ ಮಧ್ಯಭಾಗವನ್ನು ಸೇರಿಸಿ ಹಿಡಿದು ಎರಡಾಗಿ ಮಡಚಿರಿ. ಚಿತ್ರ 2 ಸಿ. ಡಿಯ ಮಡಚಿದ ಭಾಗದ ಕೆಳಗಿನ ಭಾಗವನ್ನು ಚಿತ್ರ 4ರಲ್ಲಿ ಕಾಣುವಂತೆ ಸ್ವಲ್ಪ ಒಳಗೆ ಇರಬೇಕು. ಅದರ ನಂತರ ಪಕ್ಷಿಯ ತಲೆಯ ಭಾಗವನ್ನು ಪೆನ್ಸಿಲಿನಿಂದ ಬಿಡಿಸಿದ್ದೇ ಚಿತ್ರಗಳಿಂದ ಕತ್ತರಿಸಿ ತೆಗೆದೋ ಮಡಚಿ ಸಿ.ಡಿ. ಯ ಒಂದು ಭಾಗದಲ್ಲಿ ಫೆವಿಕ್ಲಿಕ್ ಉಪಯೋಗಿಸಿ ಅಂಟಿಸಿರಿ ಚಿತ್ರ 3. ಅದರ ನಂತರ ಪಕ್ಷಿಯ ರೆಕ್ಕೆಯ ಆಕೃತಿಯಲ್ಲಿ ಪೇಪರ್ ಕತ್ತರಿಸಿ ತೆಗೆದು ಸಿ.ಡಿ.ಯ ಹೊರಗೆ ಚಿತ್ರ 4ರಲ್ಲಿ ಕಾಣುವಂತೆ ಅಂಟಿಸಿರಿ. ಅಂಟಿಸುವಾಗ ರೆಕ್ಕೆಯ ಸಿ.ಡಿ.ಯೊಂದಿಗೆ ಸೇರಿಸಿ ಅಂಟಿಸುವ ಅದರ ಅಂಚುಗಳನ್ನು ಮಾತ್ರ ಅಂಟಿಸಿದರೂ ಸಾಕಾಗುತ್ತದೆ. ರೆಕ್ಕೆಯ ಕೆಳಭಾಗದಲ್ಲಿ ಸಾಕಾಗುವ ಉದ್ದದಲ್ಲಿ ಸೆಲ್ಲೋಟೇಪ್ ಕತ್ತರಿಸಿ ತೆಗೆದು ರೆಕ್ಕೆಯು ಸಿ.ಡಿ.ಯು ಇದರೊಂದಿಗೆ ಸೇರಿಸಿ ಅಂಟಿಸಿರಿ. ರೆಕ್ಕೆ ಅಲುಗಾಡುವುದಕ್ಕೆ ಇದು ಸಹಾಯವಾಗುತ್ತದೆ. ಇನ್ನು ಪಕ್ಷಿಯ ತಲೆ ಅಂಟಿಸಿದ ಎದುರು ಭಾಗದಲ್ಲಿ ವಾರ್ನಿಷ್ ಪೇಪರ್ ಮಡಚಿ ಬಾಲದ ಎದುರು ಶೇಷಾಗಿ ಕತ್ತರಿಸಿ ತೆಗೆದು ಅಂಟಿಸಿ ಪ್ರತಿ ಮಾಡೋಣ. ಚಿತ್ರ 5. ಇದು ಮೇಜಿನ ನುಣುಪಾದ ಭಾಗದ ಮೇಲೆ ಇಟ್ಟು ಚಲಿಸುವಂತೆ ಮಾಡಿದರೆ ಬಹಳ ಹೊತ್ತು ಇದು ಚಲಿಸಿಕೊಂಡೇ ಇರುತ್ತದೆ.

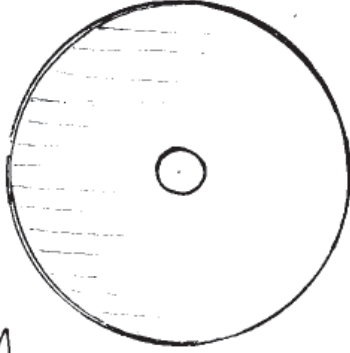

ಚಿತ್ರ 1



ಚಿತ್ರ 2

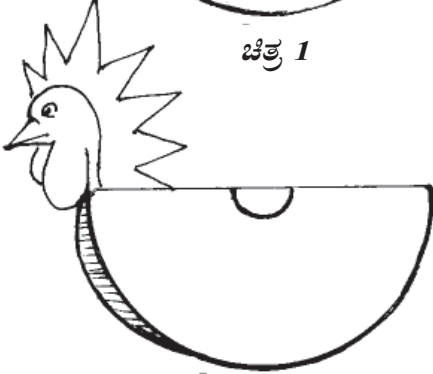

ಚಿತ್ರ 3



ಚಿತ್ರ 4

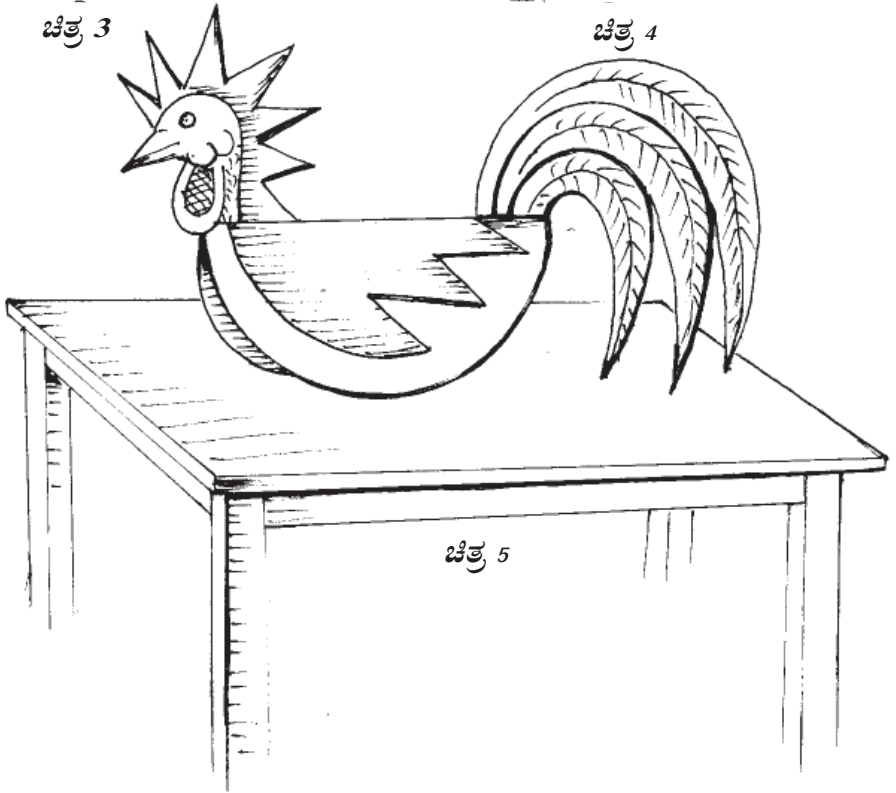

ಚಿತ್ರ 5

ಅವಧಿ ಮೌಲ್ಯಮಾಪನಕ್ಕಾಗಿರುವ (TE) ಟೂಲ್ - ಮಾದರಿ

ಪ್ರಕಟನ ಮೌಲ್ಯಮಾಪನ

ವಿಷಯ : ವೃತ್ತಿಶಿಕ್ಷಣ

ತರಗತಿ :

ಸಮಯ : 1 1/2

ಅಂಕ : 50

ಚಟುವಟಿಕೆ

- ವಿವಿಧ ರೀತಿಯ ಜೀವಿಗಳ ವಾಸಸ್ಥಳವನ್ನು ಅನುಯೋಜ್ಯವಾದ ವಸ್ತುಗಳಿಂದ ನಿರ್ಮಿಸುವುದು.
- ವಾಸಸ್ಥಳಗಳ ಪ್ರಾಧಾನ್ಯ ಏನು?
- ಅವುಗಳ ಪ್ರತ್ಯೇಕತೆ ಏನು?
- ಯಾವ ಜೀವಿಯ ವಾಸಸ್ಥಳವನ್ನು ನಿರ್ಮಿಸುವುದು?

- I ನಿರ್ಮಿಸಲು ಉದ್ದೇಶಿಸುವ ವಾಸಸ್ಥಳದ ವರ್ಕಾಡೈರಿಯನ್ನು 50 ವಾಕ್ಯಗಳಿಗಿಂತ ಕಡಿಮೆಯಾಗದೆ ತಯಾರಿಸಿರಿ. (ಸ್ಯೋರು 5)
- II ಯಾವ ಜೀವಿಯ ವಾಸಸ್ಥಳವಾಗಿದೆ ನಿರ್ಮಿಸುತ್ತಿರುವುದು. ಅದರ ಪ್ರತ್ಯೇಕತೆ ಏನು? (ಸ್ಯೋರ್ 5)
- III ಯಾವುದೆಲ್ಲಾ ಸಾಮಗ್ರಿಗಳು ಅದಕ್ಕೆ ಬೇಕು. ಪ್ರತಿಯೊಂದರ ಪ್ರತ್ಯೇಕತೆ ಏನು? (ಸ್ಯೋರ್ 5)
- IV ಪ್ರತಿಯೊಂದು ಜೀವಿಗಳೂ ವಾಸಸ್ಥಳವನ್ನು ನಿರ್ಮಿಸುವುದು ಯಾಕಾಗಿ? (ಸ್ಯೋರ್ 5)
- V ವಾಸಸ್ಥಳಗಳು ನಶಿಸಲ್ಪಡುವಾಗ ಏನು ಸಂಭವಿಸುತ್ತದೆ? (ಸ್ಯೋರ್ 2)
- VI ಲಭಿಸಿದ ವಸ್ತುಗಳನ್ನು ಉಪಯೋಗಿಸಿ ವಾಸಸ್ಥಳವನ್ನು ನಿರ್ಮಿಸಿ ಪೂರ್ತಿಗೊಳಿಸಿರಿ. (ಸ್ಯೋರ್ 25)